

Fahrzeugdatenträger

1	FAHRZG.-IDENT.-NR. VEHICLE-IDENT.-NO.	1618 44-1-5666 186 36
2	TYP / TYPE	365 CSU
3	MOTORKB./GETR. KB. ENG. CODE/TRANS. CODE	PASSAT ALLTR. BMT
4	LACKNR./INNENAUSST. PAINT NO./INTERIOR	103 KW M6A MNH RO
5	M.-AUSST./OPTIONS	BWA CDS 80L H89 J2D D91 1AT 160 ZPP 5RQ 5SL TL4 3S1 BTC Q16 8AY 8GV ERRM 1ZM L19 QYH 643 7MJ

Abb. 1: 1. Fahrzeug-Identifikationsnummer; 2. Fahrzeugtyp, Motorleistung, Getriebe; 3. Motorkennbuchstabe, Getriebebuchstabe, Lacknummer, Innenausstattung; 4. Mehr-Ausstattungen, PR-Nummern.

Übergabe-Inspektion wurde durchgeführt am: 12.11.2014

Datum der Auslieferung/Erstzulassung:^{a)} 14.11.2014



Drechsler
Autohaus Drechsler GmbH & Co. KG
Deizisauer Str. 24 · 73770 Denkendorf
Telefon (0711) 93 49 50 · 00
Telefax (0711) 93 49 50 · 10

Stempel des Volkswagen Partners

Der Volkswagen Service

Für welche Fahrzeuge gilt dieser Serviceplan

Dieser Serviceplan ist für folgende Fahrzeuge gültig:

- CC
- Golf Sportsvan
- Eos
- Golf Variant
- Golf
- Jetta
- Golf Cabriolet
- Passat
- Golf GTD
- Passat Variant
- Golf GTE
- Polo
- Golf GTI
- Scirocco
- Sharan
- The Beetle
- The Beetle Cabriolet
- Tiguan
- Touareg
- Touran
- up!

Die Bedeutung des Serviceplans

Durch die im Umschlag eingelebten Fahrzeugdaten Abb. 1 ist sichergestellt, dass Sie jederzeit die richtigen Volkswagen Original Teile® in Ihr Fahrzeug einbauen lassen können. Außerdem ist dadurch festgelegt, welche Service-Art für Ihr Fahrzeug in Frage kommt.

- Im Serviceplan wird die **Erstzulassung** oder das **Auslieferungsdatum**, die **Übergabe-Inspektion**, und damit der Beginn der Gewährleistung für Ihr Fahrzeug bestätigt.
- Der Serviceplan sagt Ihnen, wann welcher Service durchgeführt werden muss. Da die durchzuführenden Serviceumfänge von Fahrzeug zu Fahrzeug variieren, können die fahrzeugindividuellen Tätigkeiten beim Fachbetrieb erfragt werden.
- Ihr Fachbetrieb dokumentiert im Serviceplan alle service-relevanten Arbeiten.

Damit Sie den Serviceplan immer zur Hand haben, wenn Sie ihn brauchen, sollte er im Bordbuch aufbewahrt werden.

Bitte denken Sie auch daran, den Serviceplan beim Verkauf des Fahrzeugs dem nächsten Besitzer mitzugeben.

! WARNUNG
Unzureichender oder kein Service und das Missachten der Service-Intervalle kann zum Liegenbleiben im Straßenverkehr, zu Unfällen sowie schweren Verletzungen führen.

- Service-Arbeiten beim Fachbetrieb durchführen lassen.
- Betriebsanleitung beachten.

! HINWEIS
Volkswagen ist nicht verantwortlich für Schäden am Fahrzeug, die aufgrund von minderwertigem Kraftstoff, falscher Ölnorm, unzureichendem Service oder mangelnder Teileverfügbarkeit entstehen.

i Regelmäßige Service-Arbeiten am Fahrzeug dienen nicht nur der Werterhaltung des Fahrzeugs, sondern tragen auch zur Betriebs- und Verkehrssicherheit bei. Lassen Sie deshalb Service-Arbeiten gemäß den Vorgaben der Wartungstabelle durchführen. Ihr Fachbetrieb berät Sie gern.



Service-Nachweis 1

Ja / Nein, durchgeführt wurde:	Ja / Nein, Zusatzarbeiten – Wechsel von:
<input checked="" type="checkbox"/> Ölwechsel-Service	<input checked="" type="checkbox"/> AdBlue®
<input checked="" type="checkbox"/> Inspektion	<input checked="" type="checkbox"/> Bremsflüssigkeit
<input checked="" type="checkbox"/> mit Motorölwechsel	<input checked="" type="checkbox"/> Dieselmotorschwefel
<input checked="" type="checkbox"/> mit erweitertem Inspektionsumfang	<input checked="" type="checkbox"/> Gasfilter
<input checked="" type="checkbox"/> LongLife Motoröl verwendet	<input checked="" type="checkbox"/> Getriebeöl: DSG®, ATF
<input checked="" type="checkbox"/> Karosserieprüfung	<input checked="" type="checkbox"/> Haldekupplung: Öl
<input checked="" type="checkbox"/> Reparaturempfehlung	<input checked="" type="checkbox"/> Luftfiltersatz
<input checked="" type="checkbox"/> Kundenwunsch (auch auf dem Auftrag vermerken)	<input checked="" type="checkbox"/> Reifenfüllflasche (Dichtmittel)
Service durchgeführt am: 07.08.15	<input checked="" type="checkbox"/> Staub- und Pollenfiltersatz
bei km-Stand: 30.467	<input checked="" type="checkbox"/> Zahnriemen
Rechnungsnummer:	<input checked="" type="checkbox"/> Zündkerzen
Service durchgeführt von: 136 / 71951 MÄSCHLER Autohaus 78727 Oberndorf / N. Inh. Thomas Hafner	<p>LongLife Mobilitätsgarantie: 136 / 71951</p> <p>MÄSCHLER Autohaus 78727 Oberndorf / N. Inh. Thomas Hafner</p> <p>Stempel des Volkswagen Partners</p>

Stempel des Fachbetriebs	
Ihr nächster Service-Termin	
Service-Ereignis	
<input checked="" type="checkbox"/> nach Service-Intervall-Anzeige oder	
am (Datum):	am (Datum): 11/17
oder	oder
bei (km-Stand):	bei (km-Stand):

Dokumentation der Karosserieprüfung



Abb. 3 Prinzipdarstellung. Gilt für alle Fahrzeuge und Karosserieformen.

Ihr Fachbetrieb markiert in Abb. 3 beschädigte Teile durch folgende Symbole:

- Kratzer
- Beule/Delle
- Korrosion
- Steinschlag

Mängel festgestellt?	Ja: <input type="checkbox"/>	Nein: <input type="checkbox"/>
Beschreibung der Mängel:		
Stempel des Fachbetriebs		

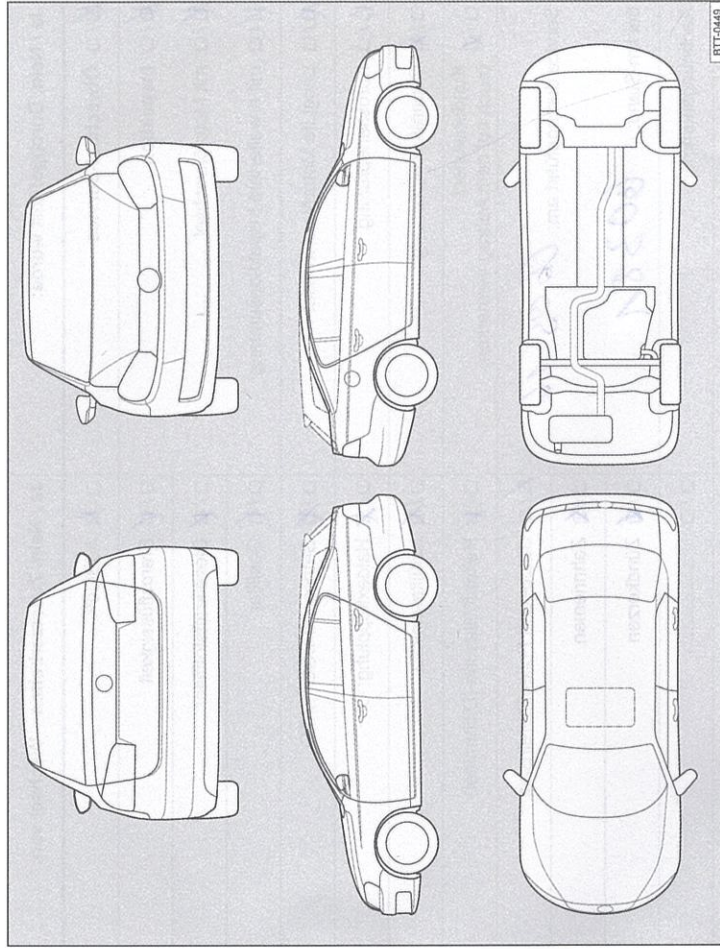
151.5D3.PKW.00

Service-Nachweis 2

Ja / Nein, durchgeführt wurde:	Ja / Nein, Zusatzarbeiten – Wechsel von:
<input checked="" type="checkbox"/> / <input type="checkbox"/> Ölwechsel-Service	<input type="checkbox"/> / <input checked="" type="checkbox"/> AdBlue®
<input checked="" type="checkbox"/> / <input type="checkbox"/> Inspektion	<input type="checkbox"/> / <input checked="" type="checkbox"/> Bremsflüssigkeit
<input checked="" type="checkbox"/> / <input type="checkbox"/> mit Motorölwechsel	<input type="checkbox"/> / <input checked="" type="checkbox"/> Dieselmotorschwefel
<input checked="" type="checkbox"/> / <input type="checkbox"/> mit erweitertem Inspektionsumfang	<input type="checkbox"/> / <input checked="" type="checkbox"/> Gasfilter
<input checked="" type="checkbox"/> / <input type="checkbox"/> LongLife Motoröl verwendet	<input type="checkbox"/> / <input checked="" type="checkbox"/> Getriebeöl: DSG®, ATF
<input checked="" type="checkbox"/> / <input type="checkbox"/> Karosserieprüfung	<input type="checkbox"/> / <input checked="" type="checkbox"/> Haldekupplung: Öl
<input type="checkbox"/> / <input checked="" type="checkbox"/> Reparaturempfehlung	<input type="checkbox"/> / <input checked="" type="checkbox"/> Luftfiltersatz
<input type="checkbox"/> / <input checked="" type="checkbox"/> Kundenwunsch (auch auf dem Auftrag vermerken)	<input type="checkbox"/> / <input checked="" type="checkbox"/> Reifenfüllflasche (Dichtmittel)
Service durchgeführt am: 06.05.16	<input checked="" type="checkbox"/> / <input type="checkbox"/> Staub- und Pollenfiltereinsatz
bei km-Stand: 60381	<input type="checkbox"/> / <input checked="" type="checkbox"/> Zahnriemen
Rechnungsnummer:	<input type="checkbox"/> / <input checked="" type="checkbox"/> Zündkerzen
Service durchgeführt von:	<input type="checkbox"/> / <input type="checkbox"/>
136 / 71951 Möschler Autohaus 78727 Oberndorf / N. Inh. Thomas Hafner Stempel des Fachbetriebs	LongLife Mobilitätsgarantie: 136 / 71951 Möschler Autohaus 78727 Oberndorf / N. Inh. Thomas Hafner Stempel des Volkswagen Partners

Ihr nächster Service-Termin	Zusatzarbeiten
<input checked="" type="checkbox"/> nach Service-Intervall-Anzeige oder am (Datum): 05.11.18 oder bei (km-Stand): 90000 am (Datum): oder bei (km-Stand):

Dokumentation der Karosserieprüfung



Abb. 4 Prinzipdarstellung. Gilt für alle Fahrzeuge und Karosserieformen.

Ihr Fachbetrieb markiert in Abb. 4 beschädigte Teile durch folgende Symbole:

- Kratzer
- Beule/Delle
- Korrosion
- Steinschlag

Mängel festgestellt?	Ja: <input type="checkbox"/>	Nein: <input checked="" type="checkbox"/>
Beschreibung der Mängel:		
136 / 71951 Möschler Autohaus 78727 Oberndorf / N. Inh. Thomas Hafner Stempel des Fachbetriebs		

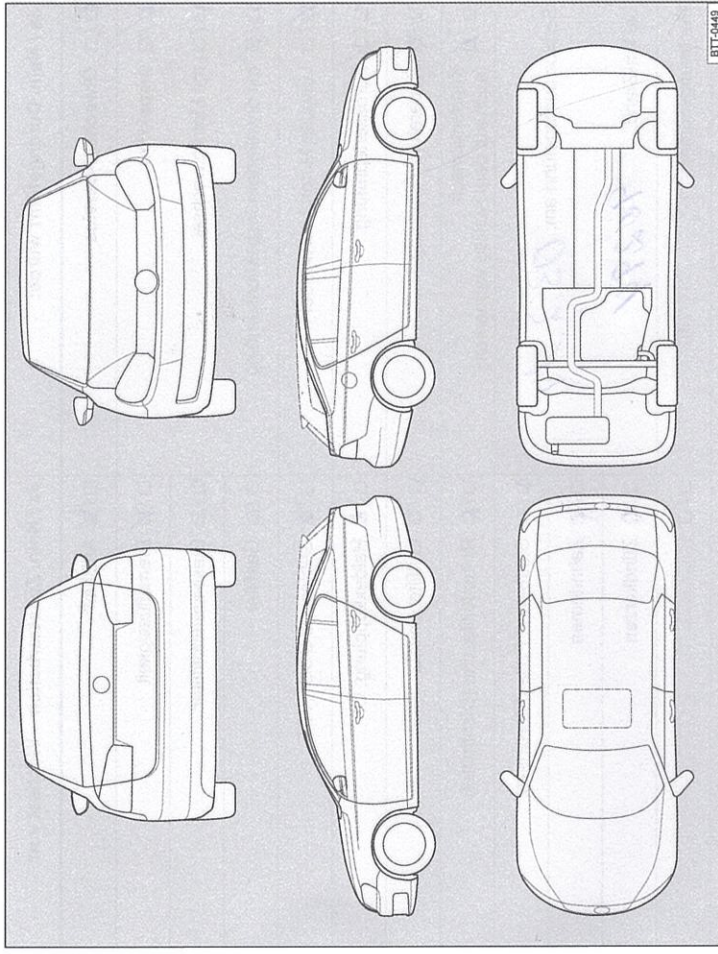
151.5D3.PKW/00

Service-Nachweis 4

Ja / Nein. Durchgeführt wurde:	Ja / Nein. Zusatzarbeiten – Wechsel von:
<input checked="" type="checkbox"/> Ölwechsel-Service	<input type="checkbox"/> AdBlue®
<input checked="" type="checkbox"/> Inspektion	<input checked="" type="checkbox"/> Bremsflüssigkeit
<input checked="" type="checkbox"/> mit Motorölwechsel	<input type="checkbox"/> Dieselmotorschwefel
<input checked="" type="checkbox"/> mit erweitertem Inspektionsumfang	<input checked="" type="checkbox"/> Gasfilter
<input checked="" type="checkbox"/> LongLife Motoröl verwendet	<input type="checkbox"/> Getriebeöl: DSG®, ATF
<input checked="" type="checkbox"/> Karosserieprüfung	<input checked="" type="checkbox"/> Haldekupplung: Öl
<input type="checkbox"/> Reparaturempfehlung	<input checked="" type="checkbox"/> Luftfiltersatz
<input checked="" type="checkbox"/> Kundenwunsch (auch auf dem Auftrag vermerken)	<input type="checkbox"/> Reifenfüllflasche (Dichtmittel)
Service durchgeführt am: 29.9.17	<input checked="" type="checkbox"/> Staub- und Pollenfiltereinsatz
bei km-Stand: 121035	<input type="checkbox"/> Zahnriemen
Rechnungsnummer: 1905	<input checked="" type="checkbox"/> Zündkerzen
Service durchgeführt von:	<input type="checkbox"/>
136 / 71951 MITSCHLER Autohaus 78727 Oberndorf / N. Inh. Thomas Hafner Stempel des Fachbetriebs	LongLife Mobilitätsgarantie: 136 / 71951 MITSCHLER Autohaus 78727 Oberndorf / N. Inh. Thomas Hafner Stempel des Volkswagen Partners

Ihr nächster Service-Termin	Zusatzarbeiten
<input checked="" type="checkbox"/> nach Service-Intervall-Anzeige oder am (Datum): 09.11.19 oder bei (km-Stand): 150.000 am (Datum): oder bei (km-Stand): 180.000

Dokumentation der Karosserieprüfung



Abb. 6 Prinzipdarstellung: Gilt für alle Fahrzeuge und Karosserieformen.

Ihr Fachbetrieb markiert in Abb. 6 beschädigte Teile durch folgende Symbole:

- Kratzer
- Beule/Delle
- Korrosion
- Steinschlag

Mängel festgestellt? Ja: Nein:

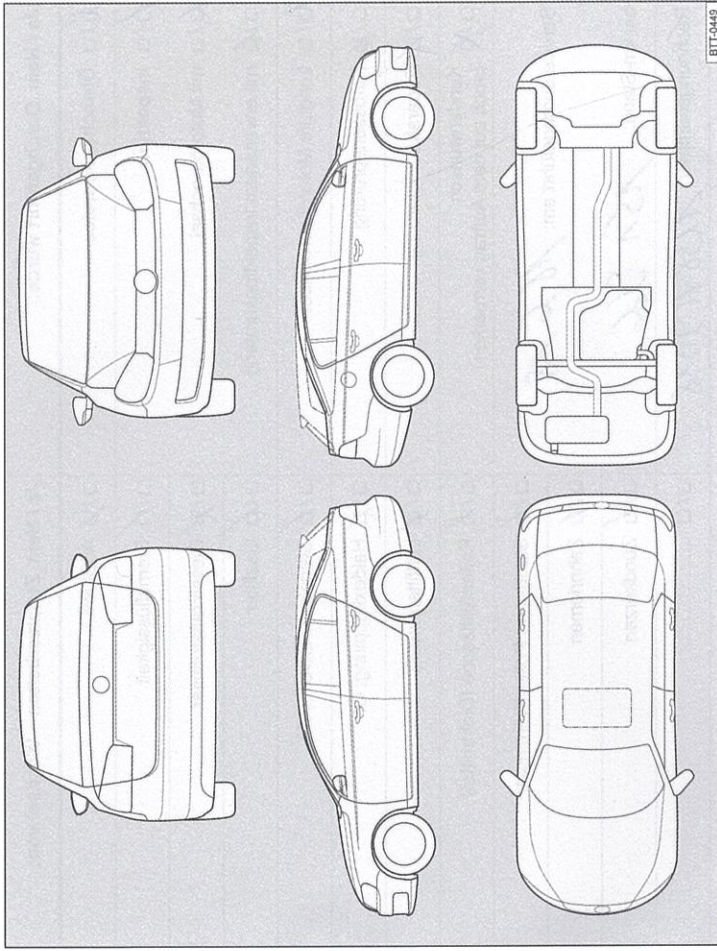
Beschreibung der Mängel:

136 / 71951 MITSCHLER Autohaus 78727 Oberndorf / N. Inh. Thomas Hafner Stempel des Fachbetriebs

151.5D3.PKW.00

Service-Nachweis 5

Ja / Nein. Durchgeführt wurde:	Ja / Nein. Zusatzarbeiten – Wechsel von:
<input checked="" type="checkbox"/> Ölwechsel-Service	<input checked="" type="checkbox"/> AdBlue®
<input checked="" type="checkbox"/> Inspektion	<input checked="" type="checkbox"/> Bremsflüssigkeit
<input checked="" type="checkbox"/> mit Motorölwechsel	<input checked="" type="checkbox"/> Dieselmotorschneidfilter
<input checked="" type="checkbox"/> mit erweitertem Inspektionsumfang	<input checked="" type="checkbox"/> Gasfilter
<input checked="" type="checkbox"/> LongLife Motoröl verwendet	<input checked="" type="checkbox"/> Getriebeöl: DSG®, ATF
<input checked="" type="checkbox"/> Karosserieprüfung	<input checked="" type="checkbox"/> Haldekupplung: Öl
<input checked="" type="checkbox"/> Reparaturempfehlung	<input checked="" type="checkbox"/> Luftfiltersatz
<input checked="" type="checkbox"/> Kundenwunsch (auch auf dem Auftrag vermerken)	<input checked="" type="checkbox"/> Reifenfüllflasche (Dichtmittel)
Service durchgeführt am: <i>18.6.18</i>	<input checked="" type="checkbox"/> Staub- und Pollenfiltereinsatz
bei km-Stand: <i>151 966</i>	<input checked="" type="checkbox"/> Zahnriemen
Rechnungsnummer: <i>A138A 2018</i>	<input checked="" type="checkbox"/> Zündkerzen
Service durchgeführt von:	<input type="checkbox"/>
136 / 71951 AUTOHAUS MITSCHLER 78727 Oberndorf / N. Stempel des Fachbetriebs: Häfner	LongLife Mobilitätsgarantie: 136 / 71951 AUTOHAUS MITSCHLER 78727 Oberndorf / N. Inh. Thomas Häfner Stempel des Volkswagen Partners

Ihr nächster Service-Termin	Zusatzarbeiten
<input checked="" type="checkbox"/> nach Service-Intervall-Anzeige oder am (Datum): <i>06/20</i> oder bei (km-Stand): <i>181000</i>	<i>TÜV Braunsch.</i> am (Datum): <i>11.15</i> oder bei (km-Stand): <i>181000</i>

Dokumentation der Karosserieprüfung



Abb. 7 Prinzipdarstellung. Gilt für alle Fahrzeuge und Karosserieformen.

Ihr Fachbetrieb markiert in Abb. 7 beschädigte Teile durch folgende Symbole:

- x Kratzer
- o Beule/Delle
- Korrosion
- △ Steinschlag

Mängel festgestellt?	Ja: <input type="checkbox"/>	Nein: <input type="checkbox"/>
Beschreibung der Mängel:		
Stempel des Fachbetriebs		

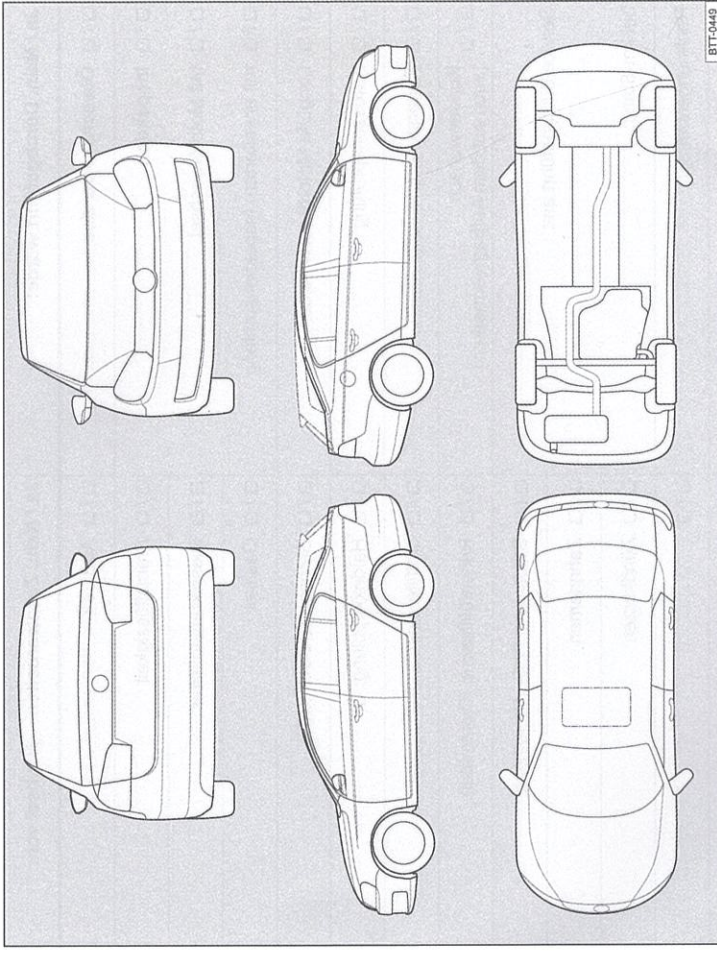
151.5D3.PKW.00