



Serviceplan

Volkswagen
Deutschland



Fahrzeugdatenträger

1	<input type="checkbox"/>	WVWZZZ3C z GE108298	<input type="checkbox"/>
	<input type="checkbox"/>	3G5 35X	<input type="checkbox"/>
2	<input type="checkbox"/>	PASSAT Var. CLBMT	<input type="checkbox"/>
	<input type="checkbox"/>	110 kW TDI M6F	<input type="checkbox"/>
3	<input type="checkbox"/>	CRL B QFZ	<input type="checkbox"/>
	<input type="checkbox"/>	LI7F-----	<input type="checkbox"/>
4	<input type="checkbox"/>	B0A F86 G0K H3Y J2D DN4	<input type="checkbox"/>
	<input type="checkbox"/>	- IAT 1G8 ZZW 5RQ 5SL TR1	<input type="checkbox"/>
	<input type="checkbox"/>	- 3S2 8TB Q16 I8E 8GU	<input type="checkbox"/>
	<input type="checkbox"/>	8RM IZA L33 OYB G01 7MM	<input type="checkbox"/>
	<input type="checkbox"/>		<input type="checkbox"/>
	<input type="checkbox"/>		<input type="checkbox"/>
	<input type="checkbox"/>		<input type="checkbox"/>
	<input type="checkbox"/>		<input type="checkbox"/>

Abb. 1 1: Fahrzeug-Identifizierungsnummer; 2: Fahrzeugtyp, Motorleistung, Getriebe; 3: Motorlebensbuchstabe, Getriebebuchstabe, Lacknummer, Innenausstattung; 4: Mehr-Ausstattungen, PR-Nummern.

Übergabe-Inspektion wurde durchgeführt am: <div style="border: 1px solid blue; padding: 5px; width: fit-content;"> 136/26573 Volkswagen Automobile Stuttgart GmbH Wangener Straße 66 70188 Stuttgart </div>	Datum der Auslieferung/Erstzulassung: ^{a)} <div style="border: 1px solid blue; padding: 5px; width: fit-content;"> 136/26573 Volkswagen Automobile Stuttgart GmbH Wangener Straße 66 70188 Stuttgart </div>
01.12.15	
Stempel des Volkswagen Partners	Stempel des Volkswagen Partners

^{a)} Je nachdem, was zuerst eintritt.

Der Volkswagen Service

Für welche Fahrzeuge gilt dieser Serviceplan

Dieser Serviceplan ist für folgende Fahrzeuge gültig:

- | | | |
|------------------|----------------------|------------------------|
| - CC | - Golf Variant | - Sharan |
| - Eos | - Jetta | - The Beetle |
| - Golf | - Passat | - The Beetle Cabriolet |
| - Golf Cabriolet | - Passat GTE | - Tiguan |
| - Golf GTD | - Passat Variant | - Touareg |
| - Golf GTE | - Passat Variant GTE | - Touran |
| - Golf GTI | - Polo | - up! |
| - Golf Sportsvan | - Scirocco | |

Die Bedeutung des Serviceplans

Durch die im Umschlag eingeklebten Fahrzeugdaten Abb. 1 ist sichergestellt, dass Sie jederzeit die richtigen Volkswagen Original Teile® in Ihr Fahrzeug einbauen lassen können. Außerdem ist dadurch festgelegt, welche Service-Art für Ihr Fahrzeug in Frage kommt.

- Im Serviceplan wird die **Erstzulassung oder das Auslieferungsdatum**, die Übergabe-Inspektion, und damit der Beginn der Gewährleistung für Ihr Fahrzeug bestätigt.
- Der Serviceplan sagt Ihnen, wann welcher Service durchgeführt werden muss. Da die durchzuführenden Serviceumfänge von Fahrzeug zu Fahrzeug variieren, können die fahrzeugindividuellen Tätigkeiten beim Fachbetrieb erfragt werden.
- Ihr Fachbetrieb dokumentiert im Serviceplan alle service-relevanten Arbeiten.

Damit Sie den Serviceplan immer zur Hand haben, wenn Sie ihn brauchen, sollte er im Bordbuch aufbewahrt werden.

Bitte denken Sie auch daran, den Serviceplan beim Verkauf des Fahrzeugs dem nächsten Besitzer mitzugeben.

! WARNUNG
 Unzureichender oder kein Service und das Liegenbleiben im Straßenverkehr, zu Unfällen sowie schweren Verletzungen führen.
 • Service-Arbeiten beim Fachbetrieb durchführen lassen.
 • Betriebsanleitung beachten.

! HINWEIS
 Volkswagen ist nicht verantwortlich für Schäden am Fahrzeug, die aufgrund von minderwertigem Kraftstoff, falscher Ölart, unzureichendem Service oder mangelnder Teileverfügbarkeit entstehen.

i Regelmäßige Service-Arbeiten am Fahrzeug dienen nicht nur der Werterhaltung des Fahrzeugs, sondern tragen auch zur Betriebs- und Verkehrssicherheit bei. Lassen Sie deshalb Service-Arbeiten gemäß den Vorgaben der Wartungstabelle durchführen. Ihr Fachbetrieb berät Sie gern.



Dokumentation der Karosserieprüfung



Abb. 3 Prinzipdarstellung. Gilt für alle Fahrzeuge und Karosserieformen.

Ihr Fachbetrieb markiert in Abb. 3 beschädigte Teile durch folgende Symbole:

- ✕ Kratzer
- Beule/Delle
- Korrosion
- △ Steinschlag

	Ja: <input type="checkbox"/>	Nein: <input type="checkbox"/>
Mängel festgestellt?		
Beschreibung der Mängel:		
Stempel des Fachbetriebs		

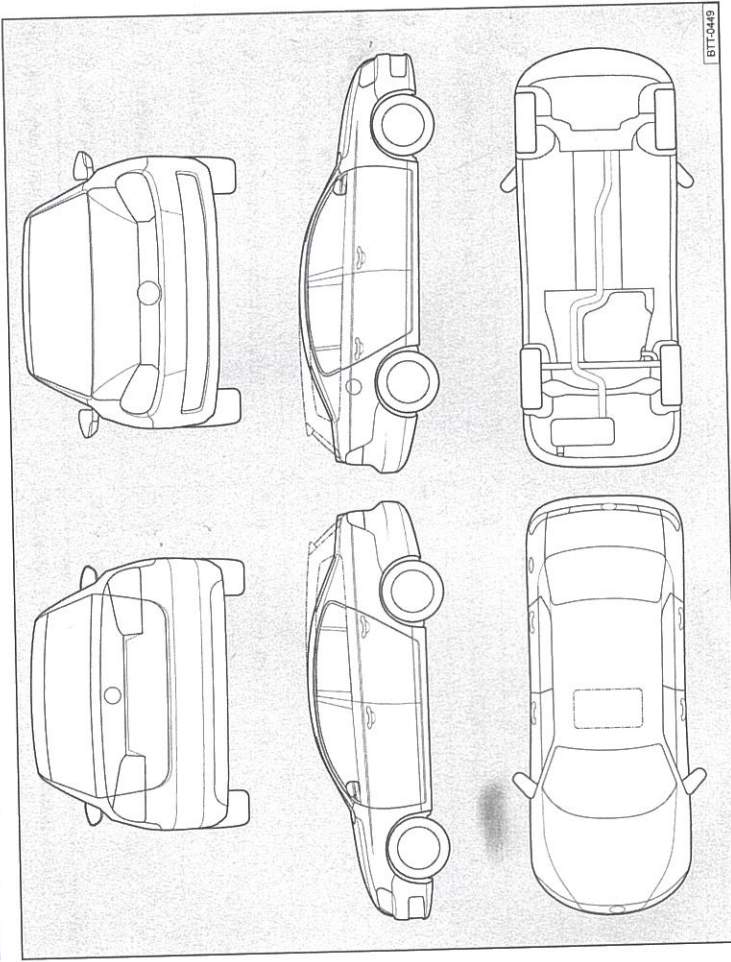
Service-Nachweis 1

<p>Ja / Nein. Durchgeführt wurde:</p> <p><input checked="" type="checkbox"/> Ölwechsel-Service</p> <p><input checked="" type="checkbox"/> Inspektion</p> <p><input checked="" type="checkbox"/> mit Motorölwechsel</p> <p><input type="checkbox"/> mit erweitertem Inspektionsumfang</p> <p><input checked="" type="checkbox"/> LongLife Motoröl verwendet</p> <p><input checked="" type="checkbox"/> Korrosions- und Dichtheitsprüfung der Erdgasanlage</p> <p><input checked="" type="checkbox"/> Prüfung der Scheinwerfer-Einstellung</p> <p><input type="checkbox"/> Reparaturenempfehlung</p> <p><input checked="" type="checkbox"/> Kundenwunsch (auch auf dem Auftrag vermerken)</p> <p>Service durchgeführt am: <u>30.10.16</u></p> <p>bei km-Stand: <u>30925</u></p> <p>Rechnungsnummer:</p> <p>Service durchgeführt von:</p> <p>Stempel des Fachbetriebs</p>	<p>Ja / Nein. Zusatzarbeiten – Wechsel von:</p> <p><input checked="" type="checkbox"/> AdBlue®</p> <p><input checked="" type="checkbox"/> Bremsflüssigkeit</p> <p><input checked="" type="checkbox"/> Dieselmotorschwefel</p> <p><input checked="" type="checkbox"/> Getriebeöl: DSG®, ATF</p> <p><input checked="" type="checkbox"/> Haldexkuppelung: Öl</p> <p><input checked="" type="checkbox"/> Keilrippenriemen</p> <p><input checked="" type="checkbox"/> Luftfiltereinsatz</p> <p><input checked="" type="checkbox"/> Reifenfüllflasche (Dichtmittel)</p> <p><input checked="" type="checkbox"/> Staub- und Pollenfiltereinsatz</p> <p><input checked="" type="checkbox"/> Zahnriemen</p> <p><input checked="" type="checkbox"/> Zündkerzen</p> <p><input type="checkbox"/> <input type="checkbox"/></p> <p>Long Life Mobilitätsgarantie:</p> <p>Stempel des Fachbetriebs</p>
<p>Ihre nächsten Service-Termine</p> <p>Service-Ereignis</p> <p><input checked="" type="checkbox"/> nach Service-Intervall-Anzeige</p> <p>oder</p> <p>am (Datum): oder</p> <p>bei (km-Stand): oder</p> <p>bei (km-Stand): <u>60.000</u></p>	

3G0012701SC

Dokumentation der Karosserieprüfung



Abb. 4 Prinzipdarstellung. Gilt für alle Fahrzeuge und Karosserieformen.

Ihr Fachbetrieb markiert in Abb. 4 beschädigte Teile durch folgende Symbole:

- ✖ Kratzer
- Beule/Delle
- Korrosion
- △ Steinschlag

Mängel festgestellt?	Ja: <input type="checkbox"/>	Nein: <input checked="" type="checkbox"/>
Beschreibung der Mängel:		
Stempel des Fachbetriebs		

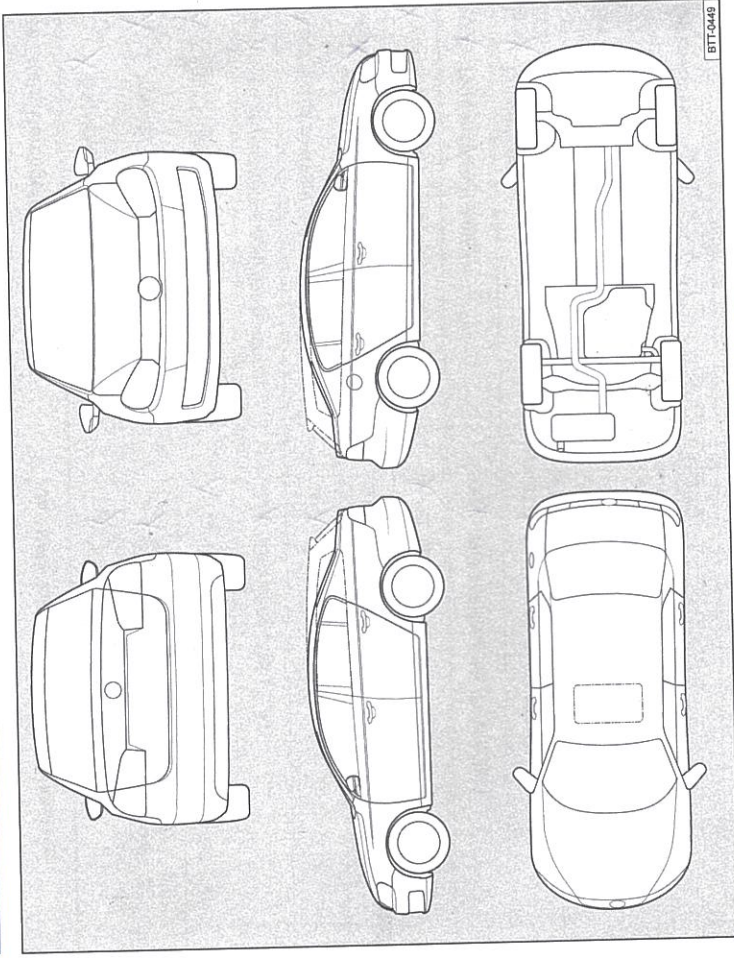
Service-Nachweis 2

Ja / Nein. Durchgeführt wurde:	Ja / Nein. Zusatzarbeiten – Wechsel von:
<input checked="" type="checkbox"/> Ölwechsel-Service	<input checked="" type="checkbox"/> AdBlue®
<input checked="" type="checkbox"/> Inspektion	<input checked="" type="checkbox"/> Bremsflüssigkeit
<input checked="" type="checkbox"/> mit Motorölwechsel	<input checked="" type="checkbox"/> Dieselmotorschutzmittel
<input checked="" type="checkbox"/> mit erweitertem Inspektionsumfang	<input type="checkbox"/> Getriebeöl: DSG®, ATF
<input checked="" type="checkbox"/> LongLife Motoröl verwendet	<input type="checkbox"/> Halbdexkuppelung: Öl
<input checked="" type="checkbox"/> Korrosions- und Dichtheitsprüfung der Erdgasanlage	<input checked="" type="checkbox"/> Keilrippenriemen
<input checked="" type="checkbox"/> Prüfung der Scheinwerfer-Einstellung	<input type="checkbox"/> Luftfiltereinsatz
<input checked="" type="checkbox"/> Reparaturempfehlung	<input type="checkbox"/> Reifenfüllflasche (Dichtmittel)
<input checked="" type="checkbox"/> Kundenwunsch (auch auf dem Auftrag vermerken)	<input checked="" type="checkbox"/> Staub- und Pollenfiltereinsatz
Service durchgeführt am: 17.11.17	<input checked="" type="checkbox"/> Zahnriemen
bei km-Stand: 57000	<input type="checkbox"/> Zündkerzen
Rechnungsnummer: 2017007167	<input checked="" type="checkbox"/> ...
Service durchgeführt von:	LongLife-Mobilitätsgarantie:
 Stempel des Fachbetriebs	 Stempel des Volkswagen Partners
Ihre nächsten Service-Termine	Zusatzarbeiten
<input checked="" type="checkbox"/> nach Service-Intervall-Anzeige
am (Datum):	am (Datum):
oder	oder
bei (km-Stand):	bei (km-Stand):

3G00127015C

Dokumentation der Karosserieprüfung



Abb. 5 Prinzipdarstellung. Gilt für alle Fahrzeuge und Karosserieformen.

Ihr Fachbetrieb markiert in Abb. 5 beschädigte Teile durch folgende Symbole:

- ✘ Kratzer
- Beule/Delle
- Korrosion
- △ Steinschlag

Mängel festgestellt?	Ja: <input type="checkbox"/>	Nein: <input type="checkbox"/>
Beschreibung der Mängel:		
Stempel des Fachbetriebs		

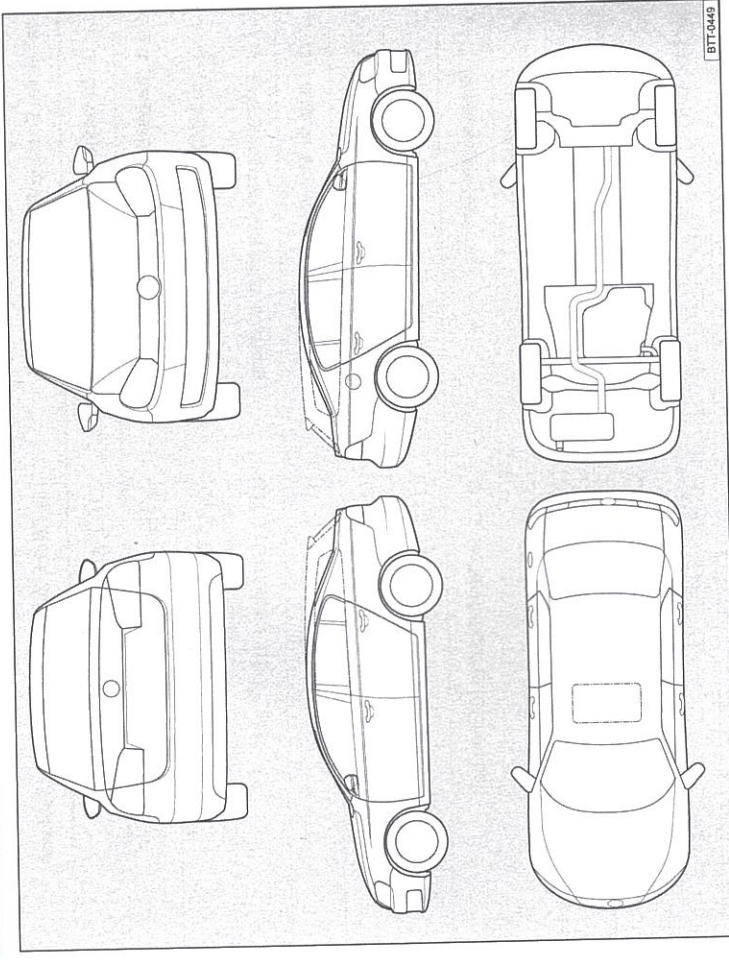
Service-Nachweis 3

Ja / Nein. Durchgeführt wurde:	Ja / Nein. Zusatzarbeiten – Wechsel von:
<input checked="" type="checkbox"/> Ölwechsel-Service	<input checked="" type="checkbox"/> AdBlue®
<input checked="" type="checkbox"/> Inspektion	<input checked="" type="checkbox"/> Bremsflüssigkeit
<input checked="" type="checkbox"/> mit Motorölwechsel	<input checked="" type="checkbox"/> Dieselmotorschutzmittel
<input checked="" type="checkbox"/> mit erweitertem Inspektionsumfang	<input checked="" type="checkbox"/> Getriebeöl: DSG®, ATF
<input checked="" type="checkbox"/> LongLife Motoröl verwendet	<input checked="" type="checkbox"/> Halbleitkupplung: Öl
<input checked="" type="checkbox"/> Korrosions- und Dichtheitsprüfung der Erdgasanlage	<input checked="" type="checkbox"/> Keilrippenriemen
<input checked="" type="checkbox"/> Prüfung der Scheinwerfer-Einstellung	<input checked="" type="checkbox"/> Luftfiltereinsatz
<input checked="" type="checkbox"/> Reparaturempfehlung	<input checked="" type="checkbox"/> Reifenfüllflasche (Dichtmittel)
<input checked="" type="checkbox"/> Kundenwunsch (auch auf dem Auftrag vermerken)	<input checked="" type="checkbox"/> Staub- und Pollenfiltereinsatz
Service durchgeführt am: 19.10.18	<input checked="" type="checkbox"/> Zahnriemen
bei km-Stand: 86864	<input checked="" type="checkbox"/> Zündkerzen
Rechnungsnummer:	<input type="checkbox"/> <input type="checkbox"/>
Service durchgeführt von:	LongLife Mobilitätsgarantie:
141/45003 Boxhammer GmbH 83043 Bad Aibling	141/45003 Boxhammer GmbH 83043 Bad Aibling
Stempel des Fachbetriebs	Stempel des Volkswagen Partners

Ihre nächsten Service-Termine	Zusatzarbeiten
<input checked="" type="checkbox"/> nach Service-Intervall-Anzeige	Bremshilfsleistung
oder	am (Datum): 12.11.18
am (Datum): 10.11.19	oder
oder	bei (km-Stand): 120.000
bei (km-Stand): 116864	

3G0012701SC