



Serviceplan
Volkswagen
Deutschland

Serviceplan:
Volkswagen
Stand: 04.08.2014
Deutsch: 11.2014
Artikel-Nr.: 153.5D3.PKW.01
Teile-Nr.: 3G0012701SB



Fahrzeugdatenträger

1	WVWZZZAU z FW159804			
2	5G1 36Y	CLBM		
3	Golf 2,0			
	110 KW FTDI D6F			
	CRLB	QSD		
	L041-----	TW		
4				
	B0A V50 G1A HH7 J2D DN4 -			
	1AT 1G8 2ZD 1NL 5RQ 5SL TR1			
	0BM 3S0 3U1 Q16	18D 8GU 8ZH		
	1KE 1ZE -	G01 7MM		
	0Y1 4UP 4X3 4R4 4I2 N2Z 5TX			
	9VH 2JB E6C 0AD 0BM 2UA	2G5		
	1JA L07 0YC			

Abb. 1: Fahrzeug-Identifizierungsnummer; 2: Fahrzeugtyp, Motorleistung, Getriebe; 3: Motorkennbuchstabe, Getriebekennbuchstabe, Lacknummer, Innenausstattung; 4: Mehr-Ausstattungen, PR-Nummern.

Übergabe-Inspektion wurde durchgeführt am:	Datum der Auslieferung/Erstzulassung: a)
Gottfried Schultz GmbH & Co. KG	08.04.15
durch	
Helf Automobil-Logistik GmbH	
Stauderstr. 193-197	
45327 Essen	
06.04.15 433 18095	
Stempel des Volkswagen Partners	Stempel des Volkswagen Partners
Volkswagen Zentrum Essen ThyssenKrupp Allee 20 45143 Essen Telefon (0201) 8743-0 Telefax (0201) 8743-131 Volkswagen-Zentrum-Essen.de	

a) Je nachdem, was zuerst eintrifft.

Der Volkswagen Service

Für welche Fahrzeuge gilt dieser Serviceplan

Dieser Serviceplan ist für folgende Fahrzeuge gültig:

- | | | |
|------------------|------------------|------------------------|
| - CC | - Golf Sportsvan | - Sharan |
| - Eos | - Golf Variant | - The Beetle |
| - Golf | - Jetta | - The Beetle Cabriolet |
| - Golf Cabriolet | - Passat | - Tiguan |
| - Golf GTD | - Passat Variant | - Touareg |
| - Golf GTE | - Polo | - Touran |
| - Golf GTI | - Scirocco | - up! |

Die Bedeutung des Serviceplans

Durch die im Umschlag eingeklebten Fahrzeugdaten Abb. 1 ist sichergestellt, dass Sie jederzeit die richtigen Volkswagen Original Teile® in Ihr Fahrzeug einbauen lassen können. Außerdem ist dadurch festgelegt, welche Service-Art für Ihr Fahrzeug in Frage kommt.

- Im Serviceplan wird die **Erstzulassung** oder das **Auslieferungsdatum**, die **Übergabe-Inspektion**, und damit der Beginn der Gewährleistung für Ihr Fahrzeug bestätigt.
- Der Serviceplan sagt Ihnen, wann welcher Service durchgeführt werden muss. Da die durchzuführenden Serviceumfänge von Fahrzeug zu Fahrzeug variieren, können die fahrzeugindividuellen Tätigkeiten beim Fachbetrieb erfragt werden.
- Ihr Fachbetrieb dokumentiert im Serviceplan alle service-relevanten Arbeiten.

Damit Sie den Serviceplan immer zur Hand haben, wenn Sie ihn brauchen, sollte er im Bordbuch aufbewahrt werden.

Bitte denken Sie auch daran, den Serviceplan beim Verkauf des Fahrzeugs dem nächsten Besitzer mitzugeben.

! WARNUNG

Unzureichender oder kein Service und das Liegenbleiben im Straßenverkehr, zu Unfällen sowie schweren Verletzungen führen.

- Service-Arbeiten beim Fachbetrieb durchführen lassen.
- Betriebsanleitung beachten.

! HINWEIS

Volkswagen ist nicht verantwortlich für Schäden am Fahrzeug, die aufgrund von minderwertigem Kraftstoff, falscher Ölnorm, unzureichendem Service oder mangelnder Teileverfügbarkeit entstehen.

Regelmäßige Service-Arbeiten am Fahrzeug dienen nicht nur der Werterhaltung des Fahrzeugs, sondern tragen auch zur Betriebs- und Verkehrssicherheit bei. Lassen Sie deshalb Service-Arbeiten gemäß den Vorgaben der Wartungstabellen durchführen. Ihr Fachbetrieb berät Sie gern.

Service-Nachweis 1

Ja / Nein. Durchgeführt wurde:	Ja / Nein. Zusatzarbeiten – Wechsel von:
<input checked="" type="checkbox"/> Ölwechsel-Service	<input type="checkbox"/> AdBlue®
<input checked="" type="checkbox"/> Inspektion	<input type="checkbox"/> Bremsflüssigkeit
<input checked="" type="checkbox"/> mit Motorölwechsel	<input type="checkbox"/> Dieselkraftstofffilter
<input type="checkbox"/> mit erweitertem Inspektionsumfang	<input type="checkbox"/> Getriebeöl: DSG®, ATF
<input checked="" type="checkbox"/> LongLife Motoröl verwendet	<input type="checkbox"/> Haldekkupplung: Öl
<input checked="" type="checkbox"/> Korrosions- und Dichtheitsprüfung der Erdgasanlage	<input type="checkbox"/> Keilrippenriemen
<input checked="" type="checkbox"/> Prüfung der Scheinwerfer-Einstellung	<input type="checkbox"/> Luftfiltereinsatz
<input type="checkbox"/> Reparaturempfehlung	<input type="checkbox"/> Reifenfüllflasche (Dichtmittel)
<input type="checkbox"/> Kundenwunsch (auch auf dem Auftrag vermerken)	<input type="checkbox"/> Staub- und Pollenfiltereinsatz
Service durchgeführt am: 15.7.2016	<input type="checkbox"/> Zahnriemen
bei km-Stand: 31661	<input type="checkbox"/> Zündkerzen
Rechnungsnummer:	<input type="checkbox"/>
Service durchgeführt von: Autohaus Adelbert Moll GmbH & Co. KG	<input type="checkbox"/>
Volkswagen Partner Tußmannstraße 56-64 40477 Düsseldorf Telefon 0211/94 46-06 Telefax 0211/484 92 05 www.vw-moll.de	<input type="checkbox"/>
Stempel des Fachbetriebs:	<input type="checkbox"/>

Ihre nächsten Service-Termine	Zusatzarbeiten
<input checked="" type="checkbox"/> nach Service-Intervall-Anzeige oder
am (Datum):	am (Datum):
oder	oder
bei (km-Stand):	bei (km-Stand):

Dokumentation der Karosserieprüfung



Abb. 3 Prinzipdarstellung. Gilt für alle Fahrzeuge und Karosserieformen.

Ihr Fachbetrieb markiert in Abb. 3 beschädigte Teile durch folgende Symbole:

- * Kratzer
- Beule/Delle
- Korrosion
- △ Steinschlag

Mängel festgestellt?	Ja: <input type="checkbox"/>	Nein: <input checked="" type="checkbox"/>
Beschreibung der Mängel:		
Autohaus Adelbert Moll GmbH & Co. KG Volkswagen Partner Tußmannstraße 56-64 40477 Düsseldorf Telefon 0211/94 46-06 Telefax 0211/484 92 05 www.vw-moll.de Betr.Nr. 133/61468		
		Stempel des Fachbetriebs

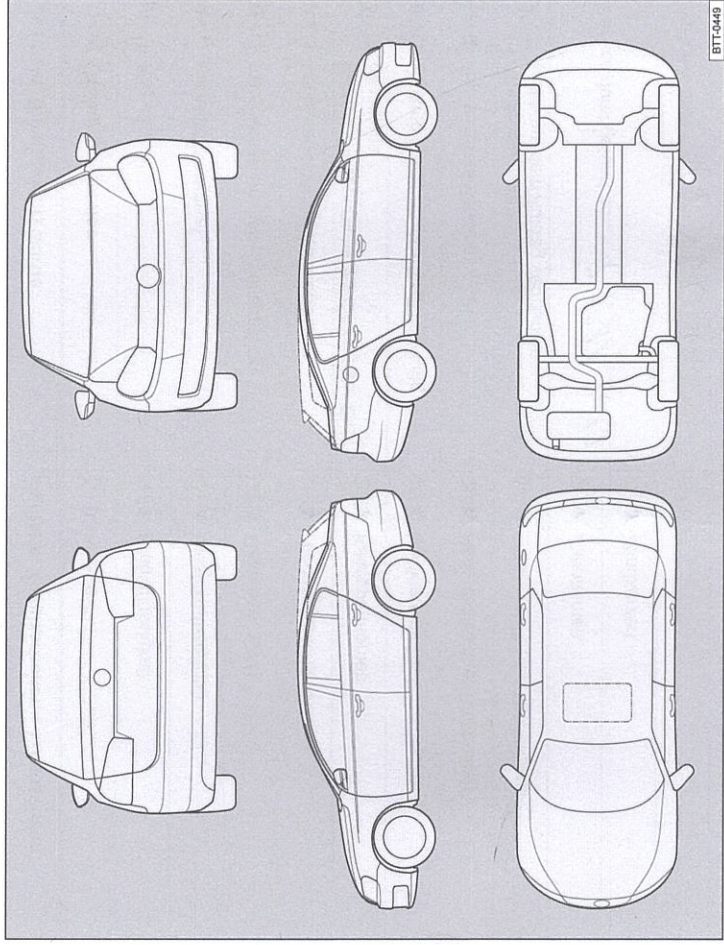
Service-Nachweis 2

Ja / Nein. Durchgeführt wurde:	Ja / Nein. Zusatzarbeiten – Wechsel von:
<input checked="" type="checkbox"/> Ölwechsel-Service	<input checked="" type="checkbox"/> AdBlue®
<input checked="" type="checkbox"/> Inspektion	<input type="checkbox"/> Bremsflüssigkeit
<input checked="" type="checkbox"/> mit Motorölwechsel	<input type="checkbox"/> Dieselmotortoffilter
<input checked="" type="checkbox"/> mit erweitertem Inspektionsumfang	<input checked="" type="checkbox"/> Getriebeöl: DSG®, ATF
<input checked="" type="checkbox"/> LongLife Motoröl verwendet	<input checked="" type="checkbox"/> Haldekupplung: Öl
<input checked="" type="checkbox"/> Korrosions- und Dichtheitsprüfung der Erdgasanlage	<input checked="" type="checkbox"/> Keilrippenriemen
<input checked="" type="checkbox"/> Prüfung der Scheinwerfer-Einstellung	<input checked="" type="checkbox"/> Luftfiltereinsatz
<input type="checkbox"/> Reparaturempfehlung	<input checked="" type="checkbox"/> Reifenfüllflasche (Dichtmittel)
<input checked="" type="checkbox"/> Kundenwunsch	<input checked="" type="checkbox"/> Staub- und Pollenfiltereinsatz
<input type="checkbox"/> (auch auf dem Auftrag vermerken)	<input type="checkbox"/> Zahnriemen
Service durchgeführt am: 21.11.2017	<input type="checkbox"/> Zündkerzen
bei km-Stand: 62850 km	<input type="checkbox"/>
Rechnungsnummer: 27264	<input type="checkbox"/>
Service durchgeführt von: Adelbert Moll GmbH & Co. KG	LongLife Mobilitätsgarantie: Adelbert Moll GmbH & Co. KG Volkswagen Partner Außenstr. 56-64 40477 Düsseldorf Telefon 0211/94 46 06 Telefax 0211/484 92 05 www.vw-moll.de
Stempel des Fachbetriebs: 1468	Stempel des Volkswagen Partners

Ihre nächsten Service-Termine	Zusatzarbeiten
nach Service-Intervall-Anzeige	
oder	
am (Datum): 11.11.18	Luftfilter-Wechsel
oder	am (Datum): 11.11.18
bei (km-Stand): 92850 km	oder
	bei (km-Stand): 92850 km

G0012701SB

Dokumentation der Karosserieprüfung



Abb. 4 Prinzipdarstellung. Gilt für alle Fahrzeuge und Karosserieformen.

Ihr Fachbetrieb markiert in Abb. 4 beschädigte Teile durch folgende Symbole:

- x** Kratzer Beule/Delle Korrosion Steinschlag

Mängel festgestellt?	Ja: <input checked="" type="checkbox"/> Nein: <input type="checkbox"/>
Beschreibung der Mängel:	
	Seitenwand hinten li. Kratzer
	Stoßfänger hinten li. Kratzer
	Autohaus Adelbert Moll GmbH & Co. KG Volkswagen Partner Außenstr. 56-64 40477 Düsseldorf Telefon 0211/94 46 06 Telefax 0211/484 92 05 www.vw-moll.de Betr.Nr. 133/61468 Stempel des Fachbetriebs

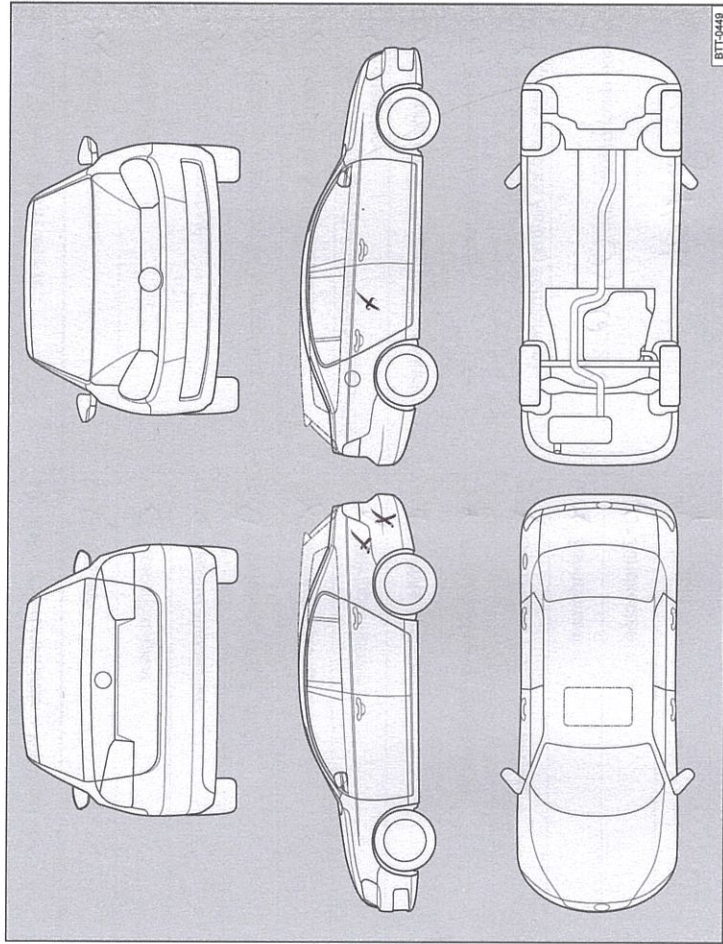
Service-Nachweis 3

Ja / Nein. Durchgeführt wurde:	Ja / Nein. Zusatzarbeiten – Wechsel von:
<input checked="" type="checkbox"/> Ölwechsel-Service	<input checked="" type="checkbox"/> AdBlue®
<input checked="" type="checkbox"/> Inspektion	<input checked="" type="checkbox"/> Bremsflüssigkeit
<input checked="" type="checkbox"/> mit Motorölwechsel	<input checked="" type="checkbox"/> Dieselmotortofffilter
<input checked="" type="checkbox"/> mit erweitertem Inspektionsumfang	<input checked="" type="checkbox"/> Getriebeöl: DSG®, ATF
<input checked="" type="checkbox"/> LongLife Motoröl verwendet	<input checked="" type="checkbox"/> Haldexkupplung: Öl
<input checked="" type="checkbox"/> Korrosions- und Dichtheitsprüfung der Erdgasanlage	<input checked="" type="checkbox"/> Keilrippenriemen
<input checked="" type="checkbox"/> Prüfung der Scheinwerfer-Einstellung	<input checked="" type="checkbox"/> Luftfiltereinsatz
<input checked="" type="checkbox"/> Reparaturempfehlung	<input checked="" type="checkbox"/> Reifenfüllflasche (Dichtmittel)
<input checked="" type="checkbox"/> Kundenwunsch (auch auf dem Auftrag vermerken)	<input checked="" type="checkbox"/> Staub- und Pollenfiltereinsatz
Service durchgeführt am: 05.10.18	<input checked="" type="checkbox"/> Zahnriemen
bei km-Stand: 81604	<input checked="" type="checkbox"/> Zündkerzen
Rechnungsnummer: 200430	<input checked="" type="checkbox"/> <input checked="" type="checkbox"/>
Service durchgeführt von: Adelbert Moll GmbH & Co. KG	LongLife Mobilitätsgarantie: Moll GmbH & Co. KG
Volkswagen Partner Fußmannstr. 56-64 40477 Düsseldorf Telefon 0211/94 46 06 Telefax 0211/484 92 05 www.vw-moll.de	Volkswagen Partner Fußmannstr. 56-64 40477 Düsseldorf Telefon 0211/94 46 06 Telefax 0211/484 92 05 www.vw-moll.de
Stempel des Fachbetriebs	Stempel des Volkswagen Partners

Ihre nächsten Service-Termine	Zusatzarbeiten
<input checked="" type="checkbox"/> nach Service-Intervall-Anzeige oder am (Datum): <i>11.10.18</i>	<i>Sollkraft</i>
oder bei (km-Stand):	am (Datum): oder bei (km-Stand):

Dokumentation der Karosserieprüfung

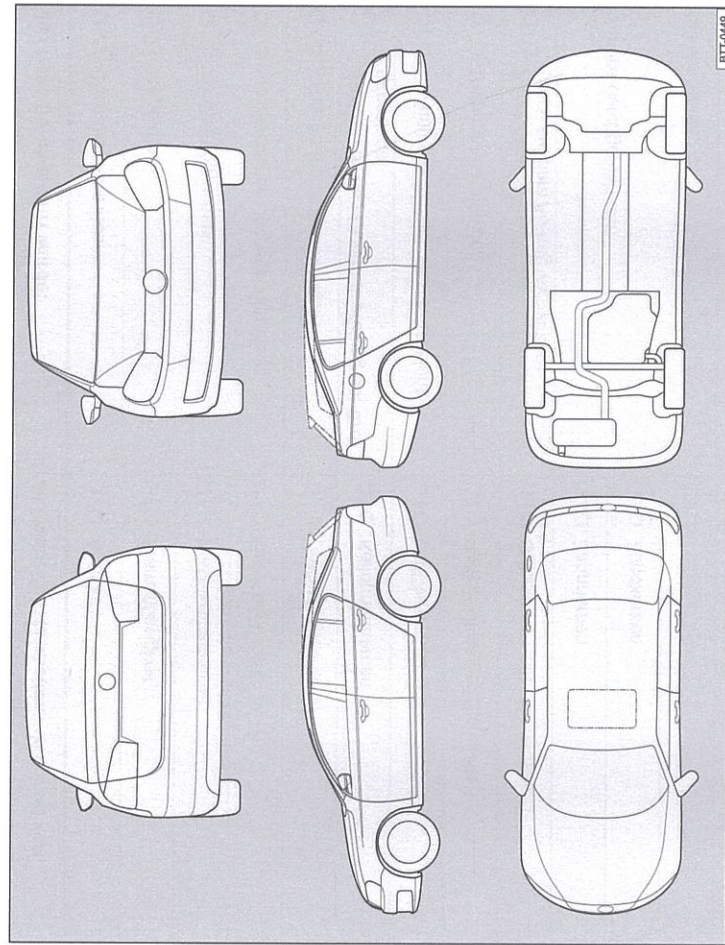

Abb. 5 Prinzipdarstellung. Gilt für alle Fahrzeuge und Karosserieformen.

Ihr Fachbetrieb markiert in Abb. 5 beschädigte Teile durch folgende Symbole:

- ✕ Kratzer
- Beule/Delle
- Korrosion
- Δ Steinschlag

Mängel festgestellt?	Ja: <input type="checkbox"/>	Nein: <input checked="" type="checkbox"/>
Beschreibung der Mängel:		
Autohaus Adelbert Moll GmbH & Co. KG Volkswagen Partner Fußmannstr. 56-64 40477 Düsseldorf Telefon 0211/94 46 06 Telefax 0211/484 92 05 www.vw-moll.de Betr.Nr. 133/61468		
Stempel des Fachbetriebs		