



Serviceplan

CC, Eos, Golf, Golf Cabriolet, Golf GTD, Golf GTI, Golf Plus, Passat, Passat Variant, Polo, Scirocco, Sharan, Tiguan, Touran, Touareg, up!

Serviceplan:
CC, Eos, Golf, Golf Cabriolet, Golf GTD, Golf GTI, Golf Plus, Passat, Passat Variant, Polo, Scirocco,
Sharan, Tiguan, Touran, Touareg, up!
Stand: 28.03.2012
Deutsch: 05.2012
Artikel-Nr.: 131.5D3.PKW.01



1315D3PKW01



Fahrzeugdatenträger

1	WVG ZZZ	1T	z	DW039731		
		1T3		3A1		
2	TOURAN	2.0		COMFO		
	103 KW	TDI		M6F		
3	CFHC				NGB	
	LH8Z				PQ	
4	BOA	CZO	GOK	HH7	J1D	D91
	--	1AT	1GB	1MV	1NW	5RQ 5SL TP4
	0BF	3S2	3U7	QG1	BAY	8GU BZH
	1KS	1ZA	--	3YQ	Q24	7MQ
	0Y1	4UF	4X3		4K3	N3F 5MT
	BRM	2JL	E0A	0AF	0BF	2UA 2G5
	1JA	L42	0YD		Q16	

Abb. 1 1: Fahrzeug-Identifizierungsnummer; 2: Fahrzeugtyp, Motorleistung, Getriebe; 3: Motorkennbuchstabe, Getriebekennbuchstabe, Lacknummer, Innenausstattung; 4: Mehr-Ausstattungen, PR-Nummern.

<p>Übergabe-Inspektion wurde durchgeführt am:</p> <p>Übergabeinspektion im Auftrag von</p> <p>Gottfried Schultz GmbH & Co. KG</p> <p>durch</p> <p>Helmut Automobil-Logistik GmbH</p> <p>Stauderstr. 193-197</p> <p>45327 Essen</p> <p>133 18095 / 14.11.12</p>	<p>Datum der Auslieferung/Erstzulassung: a)</p> <p>20.11.12</p> <p>Gottfried Schultz GmbH & Co. KG</p> <p>Volkswagen + Audi Partner</p> <p>45898 Mülheim, Ruhrorter Straße 133-195</p> <p>Telefon (0208) 59900-0</p> <p>Telefax (0208) 59900-750</p> <p>Reservatenummer 133 48667</p>
<p>Stempel des Volkswagen Partners</p>	<p>Stempel des Volkswagen Partners</p>

a) Je nachdem, was zuerst eintrifft.

Der Volkswagen Service

Die Bedeutung des Serviceplans

Durch die im Umschlag eingeklebten Fahrzeugdaten Abb. 1 ist sichergestellt, dass Sie jederzeit die richtigen Volkswagen Original Teile® in Ihr Fahrzeug einbauen lassen können. Außerdem ist dadurch festgelegt, welche Service-Art für Ihr Fahrzeug in Frage kommt.

- Im Serviceplan wird die **Erstzulassung** oder das **Auslieferungsdatum**, die **Übergabe-Inspektion**, und damit der Beginn der Gewährleistung für Ihr Fahrzeug bestätigt.
- Der Serviceplan sagt Ihnen, wann welcher Service durchgeführt werden muss. Da die durchzuführenden Tätigkeiten von Fahrzeug zu Fahrzeug variieren, können die fahrzeugindividuellen Tätigkeiten beim Fachbetrieb erfragt werden.
- Ihr Fachbetrieb dokumentiert im Serviceplan alle service-relevanten Arbeiten.

Damit Sie den Serviceplan immer zur Hand haben, wenn Sie ihn brauchen, sollte er im Bordbuch aufbewahrt werden.

Bitte denken Sie auch daran, den Serviceplan beim Verkauf des Fahrzeugs dem nächsten Besitzer mitzugeben.

⚠️ WARNUNG

Unzureichender oder kein Service und das Missachten der Service-Intervalle kann zum Liegenbleiben im Straßenverkehr, zu Unfällen sowie schweren Verletzungen führen.

- Service-Arbeiten beim Fachbetrieb durchführen lassen.
- Betriebsanleitung beachten.

ⓘ HINWEIS

Volkswagen ist nicht verantwortlich für Schäden am Fahrzeug, die aufgrund von minderwertigem Kraftstoff, falscher Ölart, unzureichendem Service oder mangelnder Originalteilverfügbarkeit entstehen.



Regelmäßige Service-Arbeiten am Fahrzeug dienen nicht nur der Werterhaltung des Fahrzeugs, sondern tragen auch zur Betriebs- und Verkehrssicherheit bei. Lassen Sie deshalb Service-Arbeiten gemäß den Vorgaben der Wartungstabellen durchführen. Ihr Fachbetrieb berät Sie gern.



Service-Nachweis 1

Ja / Nein. Durchgeführt wurde:	Ja / Nein. Wechsel von:
<input checked="" type="checkbox"/> Ölwechsel-Service	<input checked="" type="checkbox"/> AdBlue®
<input checked="" type="checkbox"/> im Verbund	<input checked="" type="checkbox"/> Bremsflüssigkeit
<input checked="" type="checkbox"/> Intervall-Service inklusive Motorölwechsel	<input checked="" type="checkbox"/> Dieselmotortofffilter
<input checked="" type="checkbox"/> im Verbund	<input checked="" type="checkbox"/> Gasfilter
<input checked="" type="checkbox"/> Inspektions-Service	<input checked="" type="checkbox"/> Getriebeöl: DSG®, ATF
<input checked="" type="checkbox"/> LongLife Motoröl verwendet	<input checked="" type="checkbox"/> Haldekkupplung: Öl
<input checked="" type="checkbox"/> Korrosionsschutz der Karosserie prüfen	<input checked="" type="checkbox"/> Luftfiltereinsatz
<input checked="" type="checkbox"/> Reparaturempfehlung	<input checked="" type="checkbox"/> Reifenfüllflasche
<input checked="" type="checkbox"/> Kundenwunsch <i>Wartung.</i>	<input checked="" type="checkbox"/> Staub- und Pollenfiltereinsatz
<input checked="" type="checkbox"/> Service durchgeführt am: <i>07.06.13</i>	<input checked="" type="checkbox"/> Zahnriemen
bei km-Stand: <i>30205</i>	<input checked="" type="checkbox"/> Zündkerzen
Rechnungsnummer:	<input type="checkbox"/> ...
Service durchgeführt von:	LongLife Mobilitätsgarantie:
	
Stempel des Volkswagen Partners	Stempel des Volkswagen Partners
Ihr nächster Service-Termin	Stempel des Volkswagen Partners
ist am (Datum):	Weicher Service ist als nächster erforderlich?
oder	
bei (km-Stand): <i>nach Anruf</i>	

Dokumentation der Karosserieprüfung (auf Korrosion)



Abb. 4 Prinzipdarstellung. Gilt für alle Fahrzeuge und Karosserieformen.

Ihr Fachbetrieb markiert in Abb. 4 beschädigte Teile durch folgende Symbole:

- ✕ Kratzer
- Beule/Delle
- Lackschaden
- Δ Steinschlag

Mängel festgestellt?	Ja: <input type="checkbox"/>	Nein: <input type="checkbox"/>
Beschreibung der Mängel:		
	Stempel des Volkswagen Partners	

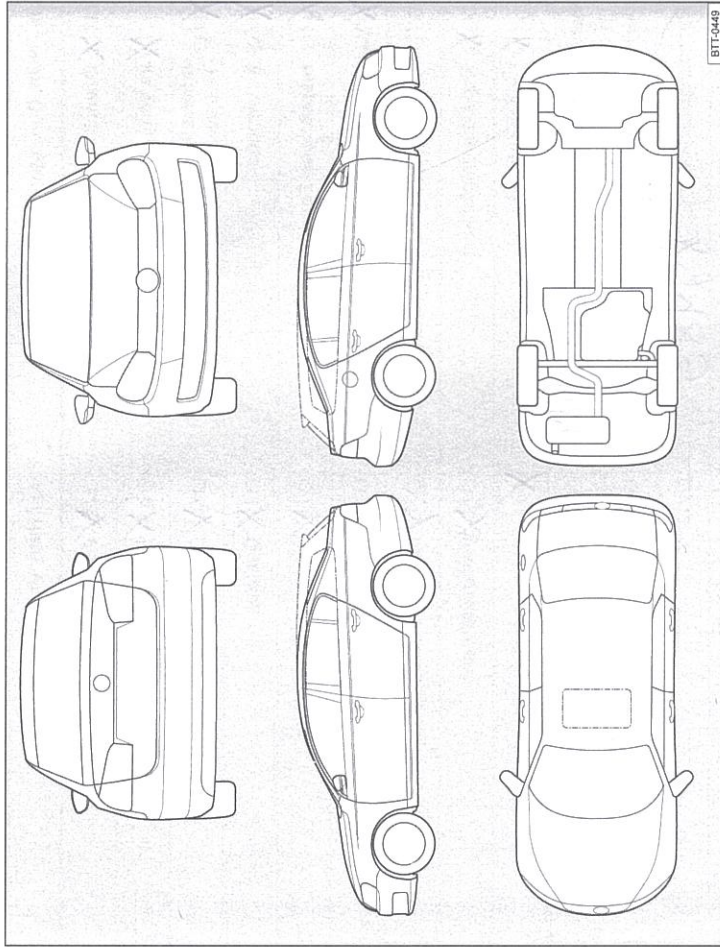
Ja / Nein. Durchgeführt wurde:	Ja / Nein. Wechsel von:
<input checked="" type="checkbox"/> Ölwechsel-Service	<input checked="" type="checkbox"/> AdBlue®
<input checked="" type="checkbox"/> im Verbund	<input checked="" type="checkbox"/> Bremsflüssigkeit
<input checked="" type="checkbox"/> Intervall-Service inklusive Motorölwechsel	<input checked="" type="checkbox"/> Dieselekraftstofffilter
<input checked="" type="checkbox"/> im Verbund	<input checked="" type="checkbox"/> Gasfilter
<input checked="" type="checkbox"/> Inspektions-Service	<input checked="" type="checkbox"/> Getriebeöl: DSG®, ATF
<input checked="" type="checkbox"/> LongLife Motoröl verwendet	<input checked="" type="checkbox"/> Halidekupplung: Öl
<input type="checkbox"/> Korrosionsschutz der Karosserie prüfen	<input checked="" type="checkbox"/> Luftfiltereinsatz
<input checked="" type="checkbox"/> Reparaturempfehlung	<input checked="" type="checkbox"/> Reifenfüllflasche
<input checked="" type="checkbox"/> Kundenwunsch (auch auf dem Auftrag vermerken)	<input checked="" type="checkbox"/> Staub- und Pollenfiltereinsatz
Service durchgeführt am: 11.07.2014	<input checked="" type="checkbox"/> Zahnriemen
bei km-Stand: 66.172	<input checked="" type="checkbox"/> Zündkerzen
Rechnungsnummer: 82983	<input type="checkbox"/>
Service durchgeführt von:	LongLife Mobilitätsgarantie:
	
Stempel des Volkswagen Partners	Stempel des Volkswagen Partners

Ihr nächster Service-Termin	Welcher Service ist als nächster erforderlich?
ist am (Datum): 07/2016	Inspedition
oder	
bei (km-Stand): 96000 oder Nach Anzeige	





Abb. 5 Prinzipdarstellung. Gilt für alle Fahrzeuge und Karosserieformen.

Ihr Fachbetrieb markiert in Abb. 5 beschädigte Teile durch folgende Symbole:

- * Kratzer
- Beule/Delle
- Lackschaden
- △ Steinschlag

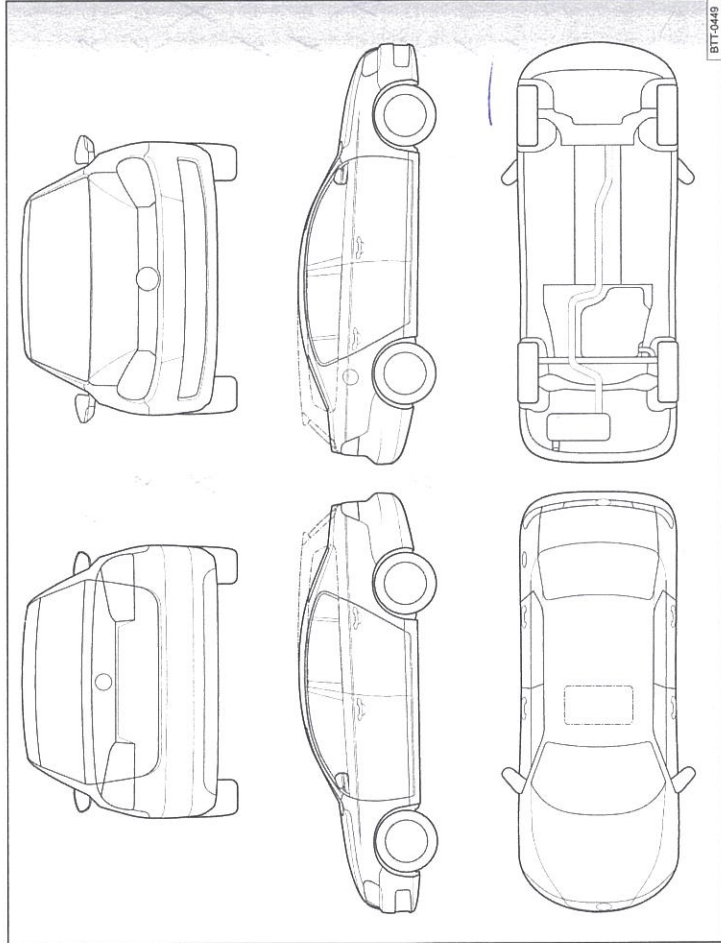
Mängel festgestellt?	Ja: <input type="checkbox"/>	Nein: <input type="checkbox"/>
Beschreibung der Mängel:		
Stempel des Volkswagen Partners		

Service-Nachweis 3

Ja / Nein. Durchgeführt wurde:	Ja / Nein. Wechsel von:
<input checked="" type="checkbox"/> Ölwechsel-Service	<input checked="" type="checkbox"/> AdBlue®
<input checked="" type="checkbox"/> im Verbund	<input checked="" type="checkbox"/> Bremsflüssigkeit
<input checked="" type="checkbox"/> Intervall-Service inklusive Motorölwechsel	<input checked="" type="checkbox"/> Dieselmotorschwefel
<input checked="" type="checkbox"/> im Verbund	<input checked="" type="checkbox"/> Gasfilter
<input checked="" type="checkbox"/> Inspektions-Service	<input checked="" type="checkbox"/> Getriebeöl: DSG®, ATF
<input checked="" type="checkbox"/> LongLife Motoröl verwendet	<input checked="" type="checkbox"/> Haldekupplung: Öl
<input checked="" type="checkbox"/> Korrosionsschutz der Karosserie prüfen	<input checked="" type="checkbox"/> Luftfiltereinsatz
<input checked="" type="checkbox"/> Reparaturempfehlung	<input checked="" type="checkbox"/> Reifenfüllflasche
<input checked="" type="checkbox"/> Kundenwunsch (auch auf dem Auftrag vermerken)	<input checked="" type="checkbox"/> Staub- und Pollenfiltereinsatz
Service durchgeführt am: 22.10.15	<input checked="" type="checkbox"/> Zahnriemen
bei km-Stand: 101.052	<input checked="" type="checkbox"/> Zündkerzen
Rechnungsnummer:	<input type="checkbox"/>
Service durchgeführt von:	LongLife Mobilitätsgarantie:
 136/69400 MannBhardt 77866 Rheinau	 136/69400 MannBhardt 77866 Rheinau
Stempel des Volkswagen Partners	Stempel des Volkswagen Partners

Ihr nächster Service-Termin

ist am (Datum): **07/2016**

oder bei (km-Stand): **120000**

Weicher Service ist als nächster erforderlich?
Inspektion

Dokumentation der Karosserieprüfung (auf Korrosion)



Abb. 6 Prinzipdarstellung. Gilt für alle Fahrzeuge und Karosserieformen.

Ihr Fachbetrieb markiert in Abb. 6 beschädigte Teile durch folgende Symbole:

- * Kratzer
- Beule/Delle
- Lackschaden
- △ Steinschlag

Mängel festgestellt?	Ja: <input type="checkbox"/>	Nein: <input type="checkbox"/>
Beschreibung der Mängel:		
Stempel des Volkswagen Partners		

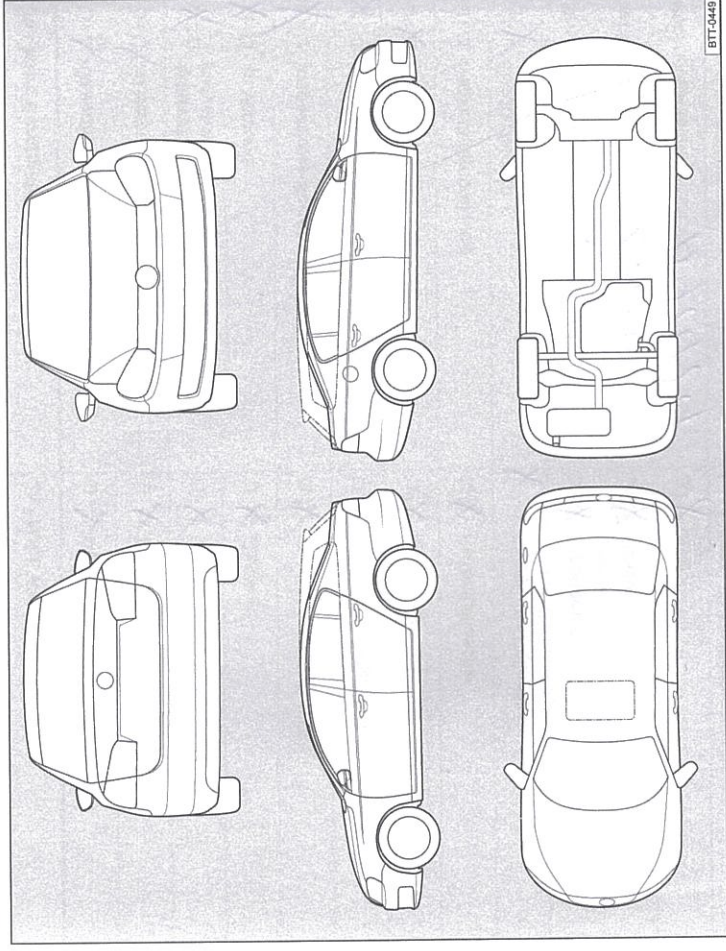
Service-Nachweis 4

Ja / Nein. Durchgeführt wurde:	Ja / Nein. Wechsel von:
<input checked="" type="checkbox"/> Ölwechsel-Service	<input checked="" type="checkbox"/> AdBlue®
<input checked="" type="checkbox"/> im Verbund	<input checked="" type="checkbox"/> Bremsflüssigkeit
<input checked="" type="checkbox"/> Intervall-Service inklusive Motorölwechsel	<input checked="" type="checkbox"/> Dieselmotorschutzmittel
<input checked="" type="checkbox"/> im Verbund	<input checked="" type="checkbox"/> Gasfilter
<input checked="" type="checkbox"/> Inspektions-Service	<input checked="" type="checkbox"/> Getriebeöl: DSG®, ATF
<input checked="" type="checkbox"/> LongLife Motoröl verwendet	<input checked="" type="checkbox"/> Halbdexkuppung: Öl
<input checked="" type="checkbox"/> Korrosionsschutz der Karosserie prüfen	<input checked="" type="checkbox"/> Luftfiltereinsatz
<input type="checkbox"/> Reparaturempfehlung	<input checked="" type="checkbox"/> Reifenfüllflasche
<input checked="" type="checkbox"/> Kundenwunsch (auch auf dem Auftrag vermerken)	<input checked="" type="checkbox"/> Staub- und Pollenfiltereinsatz
Service durchgeführt am: 2.11.16	<input checked="" type="checkbox"/> Zahnriemen
bei km-Stand: B2056	<input checked="" type="checkbox"/> Zündkerzen
Rechnungsnummer: A72424	<input checked="" type="checkbox"/>
Service durchgeführt von:	LongLife Mobilitätsgarantie:

Ihr nächster Service-Termin ist am (Datum): **11.2018**
 oder bei (km-Stand): **160000**

Welcher Service ist als nächster erforderlich?
DA 10.2012

Dokumentation der Karosserieprüfung (auf Korrosion)



Abb. 7 Prinzipdarstellung. Gilt für alle Fahrzeuge und Karosserieformen.

Ihr Fachbetrieb markiert in Abb. 7 beschädigte Teile durch folgende Symbole:

- Kratzer
- Beule/Delle
- Lackschaden
- Steinschlag

Mängel festgestellt?	Ja: <input type="checkbox"/>	Nein: <input type="checkbox"/>
Beschreibung der Mängel:		
Stempel des Volkswagen Partners		

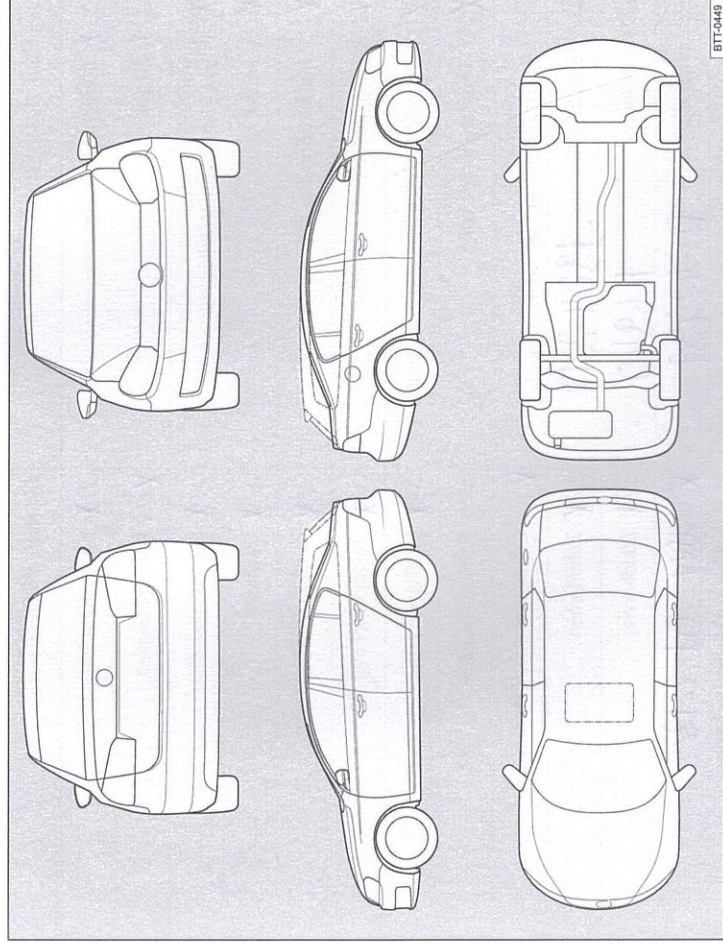
Service-Nachweis 5

Ja / Nein. Durchgeführt wurde:	Ja / Nein. Wechsel von:
<input checked="" type="checkbox"/> Ölwechsel-Service	<input checked="" type="checkbox"/> AdBlue®
<input checked="" type="checkbox"/> im Verbund	<input checked="" type="checkbox"/> Bremsflüssigkeit
<input checked="" type="checkbox"/> Intervall-Service inklusive Motorölwechsel	<input checked="" type="checkbox"/> Dieselmotortstofffilter
<input checked="" type="checkbox"/> im Verbund	<input checked="" type="checkbox"/> Gasfilter
<input checked="" type="checkbox"/> Inspektions-Service	<input checked="" type="checkbox"/> Getriebeöl: DSG®, ATF
<input checked="" type="checkbox"/> LongLife Motoröl verwendet	<input checked="" type="checkbox"/> Haldekkupplung: Öl
<input checked="" type="checkbox"/> Korrosionsschutz der Karosserie prüfen	<input checked="" type="checkbox"/> Luftfiltereinsatz
<input checked="" type="checkbox"/> Reparaturempfehlung	<input type="checkbox"/> Reifenfüllflasche
<input type="checkbox"/> Kundenwunsch (auch auf dem Auftrag vermerken)	<input checked="" type="checkbox"/> Staub- und Pollenfiltereinsatz
Service durchgeführt am: 19.04.2018	<input checked="" type="checkbox"/> Zahnriemen
bei km-Stand: 166940	<input checked="" type="checkbox"/> Zündkerzen
Rechnungsnummer: A: 42797	<input checked="" type="checkbox"/> VW 01-2018
Service durchgeführt von:	LongLife Mobilitätsgarantie:
AR Auto Roth GmbH Karl-Boyd-Str. 2, 77855 Achern Tel.: 07841/6000-0 Fax: 07841/6000-29 e-mail: info@auto-roth.de Händler-Nr.: 136/42412	AR Auto Roth GmbH Karl-Boyd-Str. 2, 77855 Achern Tel.: 07841/6000-0 Fax: 07841/6000-29 e-mail: info@auto-roth.de Händler-Nr.: 136/42412
Stempel des Volkswagen Partners	Stempel des Volkswagen Partners

Ihr nächster Service-Termin	Welcher Service ist als nächster erforderlich?
ist am (Datum): 04-2020	
oder	
bei (km-Stand): Anzeige	Inspektion

Dokumentation der Karosserieprüfung (auf Korrosion)

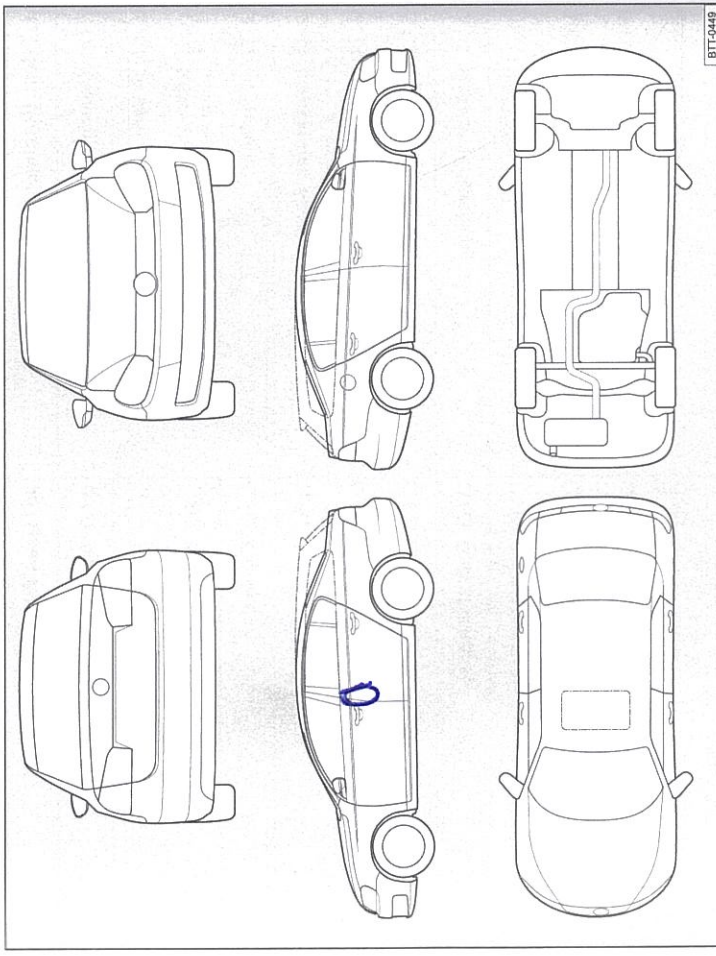

Abb. 8 Prinzipdarstellung. Gilt für alle Fahrzeuge und Karosserieformen.

Ihr Fachbetrieb markiert in Abb. 8 beschädigte Teile durch folgende Symbole:

- Kratzer
- Beule/Delle
- Lackschaden
- Steinschlag

Mängel festgestellt?	Ja: <input checked="" type="checkbox"/> Nein: <input type="checkbox"/>
Beschreibung der Mängel:	Türe hi. li. - Delle
AR Auto Roth GmbH Karl-Boyd-Str. 2, 77855 Achern Tel.: 07841/6000-0 Fax: 07841/6000-29 e-mail: info@auto-roth.de Händler-Nr.: 136/42412	
Stempel des Volkswagen Partners	