



Serviceplan

CC, Eos, Golf, Golf Cabriolet, Golf GTD, Golf GTI, Golf Plus, Passat, Passat Variant, Polo, Scirocco, Sharan, Tiguan, Toureg, up!, Touareg, up!, Golf Variant, Beetle, The Beetle Cabriolet, Jetta

Serviceplan:
CC, Eos, Golf, Golf Cabriolet, Golf GTD, Golf GTI, Golf Plus, Passat, Passat Variant, Polo, Scirocco,
Sharan, Tiguan, Toureg, up!, Golf Variant, Beetle, The Beetle Cabriolet, Jetta
Stand: 06.08.2013
Deutsch: 11.2013
Artikel-Nr.: 142.5D3.PKW.01



1425D3PKW01



Fahrzeugdatenträger

1	WVWZZZAAZED067022	CPGA	
2	1213CV UP! CNG BMT 0CJ LB9A 16	move 50 KW MSF CPGA	
3	XDA B0A CB1 00C H9V J05 D05 - 1AT 10B 1MD 1NL 5R0 5BJ TJB		
4	3S0 3U4 014 1KM 1LA 3FB 006 7MJ 0Y1 4UF 4X1 4R1 41E N2Z 5MC BRL 2JT E5R 0A0 UB6 L04 0YC		

Abb. 1 1: Fahrzeug-Identifizierungsnummer; 2: Fahrzeugtyp, Motorleistung, Getriebe; 3: Motorbuchstabe, Getriebekennbuchstabe, Lacknummer, Innenausstattung; 4: Mehr-Ausstattungen, PK-Nummern

Übergabe-Inspektion wurde durchgeführt am: **10. JAN. 2014**

Datum der Auslieferung/Erstzulassung: **14. JAN. 2014**



Volkswagen AG
Wolfsburg
Fahrzeug - Vorbereitung



Volkswagen AG
Wolfsburg
Fahrzeug - Vorbereitung

Stempel des Volkswagen Partners

a) Je nachdem, was zuerst eintritt.

Der Volkswagen Service

Die Bedeutung des Serviceplans

Durch die im Umschlag eingeklebten Fahrzeugdaten Abb. 1 ist sichergestellt, dass Sie jederzeit die richtigen Volkswagen Original Teile® in Ihr Fahrzeug einbauen lassen können. Außerdem ist dadurch festgelegt, welche Service-Art für Ihr Fahrzeug in Frage kommt.

- Im Serviceplan wird die **Erstzulassung** oder das **Auslieferungsdatum**, die **Übergabe-Inspektion**, und damit der Beginn der Gewährleistung für Ihr Fahrzeug bestätigt.
- Der Serviceplan sagt Ihnen, wann welcher Service durchgeführt werden muss. Da die durchzuführenden Tätigkeiten von Fahrzeug zu Fahrzeug variieren, können die fahrzeugindividuellen Tätigkeiten beim Fachbetrieb erfragt werden.
- Ihr Fachbetrieb dokumentiert im Serviceplan alle service-relevanten Arbeiten.

Damit Sie den Serviceplan immer zur Hand haben, wenn Sie ihn brauchen, sollte er im Bordbuch aufbewahrt werden.

Bitte denken Sie auch daran, den Serviceplan beim Verkauf des Fahrzeugs dem nächsten Besitzer mitzugeben.

! WARNUNG

Unzureichender oder kein Service und das Missachten der Service-Intervalle kann zum Liegenbleiben im Straßenverkehr, zu Unfällen sowie schweren Verletzungen führen.

- Service-Arbeiten beim Fachbetrieb durchführen lassen.
- Betriebsanleitung beachten.

! HINWEIS

Volkswagen ist nicht verantwortlich für Schäden am Fahrzeug, die aufgrund von minderwertigem Kraftstoff, falscher Ölart, unzureichendem Service oder mangelnder Teileverfügbarkeit entstehen.



Regelmäßige Service-Arbeiten am Fahrzeug dienen nicht nur der Werterhaltung des Fahrzeugs, sondern tragen auch zur Betriebs- und Verkehrssicherheit bei. Lassen Sie deshalb Service-Arbeiten gemäß den Vorgaben der Wartungstabellen durchführen. Ihr Fachbetrieb berät Sie gern.

Service-Nachweis 1

Ja / Nein. Durchgeführt wurde:	Ja / Nein. Wechsel von:
<input checked="" type="checkbox"/> Ölwechsel-Service	<input checked="" type="checkbox"/> AdBlue®
<input checked="" type="checkbox"/> Inspektion	<input checked="" type="checkbox"/> Bremsflüssigkeit
<input checked="" type="checkbox"/> mit Motorölwechsel	<input checked="" type="checkbox"/> Dieselmotorkraftstofffilter
<input checked="" type="checkbox"/> mit erweitertem Inspektionsumfang	<input checked="" type="checkbox"/> Gasfilter
<input checked="" type="checkbox"/> LongLife Motoröl verwendet	<input checked="" type="checkbox"/> Getriebeöl: DSG®, ATF
<input checked="" type="checkbox"/> Karosserieprüfung	<input checked="" type="checkbox"/> Haldekupplung: Öl
<input checked="" type="checkbox"/> Reparaturempfehlung	<input checked="" type="checkbox"/> Luftfiltereinsatz
<input checked="" type="checkbox"/> Kundenwunsch (auch auf dem Auftrag vermerken)	<input checked="" type="checkbox"/> Reifenfüllflasche (Dichtmittel)
Service durchgeführt am: 25.07.14	<input checked="" type="checkbox"/> Staub- und Pollenfiltereinsatz
bei km-Stand: 16484 km	<input checked="" type="checkbox"/> Zahnriemen
Rechnungsnummer:	<input checked="" type="checkbox"/> Zündkerzen
Service durchgeführt von:	<input checked="" type="checkbox"/> LongLife Mobilitätsgarantie:
	
Stempel des Fachbetriebs	Stempel des Volkswagen Partners

Ihr nächster Service-Termin	Welcher Service/Zusatzumfang ist als nächster erforderlich?
<input checked="" type="checkbox"/> nach Service-Intervall-Anzeige Inspektion
oder	am (Datum): 07/15
oder	oder
bei (km-Stand): 31100 km	bei (km-Stand): 30000

Dokumentation der Karosserieprüfung







Abb. 3 Prinzipdarstellung. Gilt für alle Fahrzeuge und Karosserieformen.

Ihr Fachbetrieb markiert in Abb. 3 beschädigte Teile durch folgende Symbole:

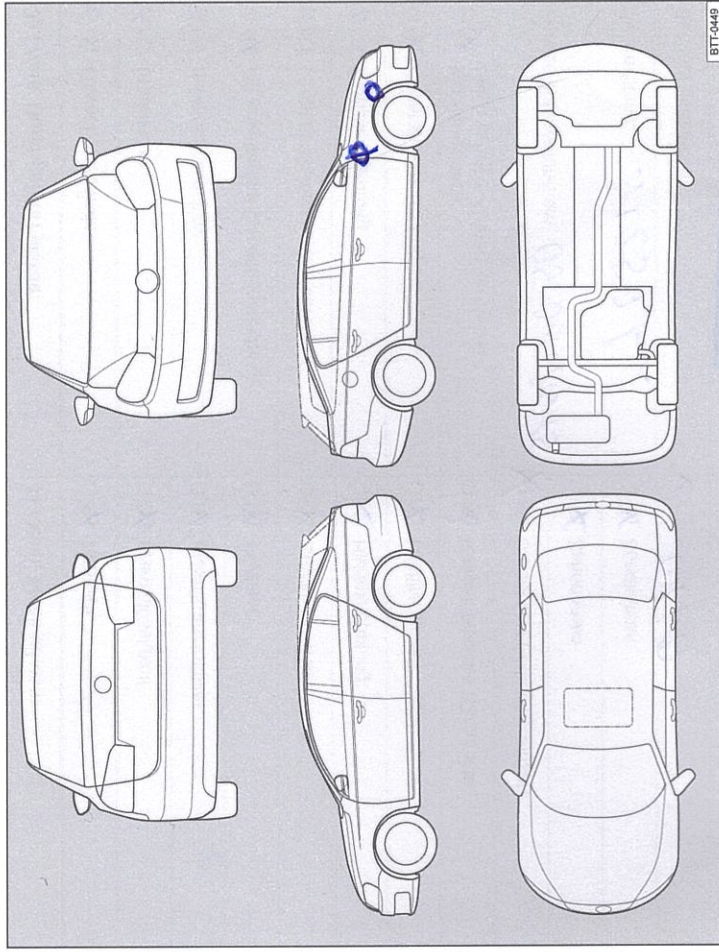
- ✕ Kratzer
- Beule/Delle
- Korrosion
- Δ Steinschlag

Mängel festgestellt?	Ja: <input checked="" type="checkbox"/>	Nein: <input type="checkbox"/>
Beschreibung der Mängel:		
		
Stempel des Fachbetriebs		

Service-Nachweis 2

Ja / Nein. Durchgeführt wurde:	Ja / Nein. Wechsel von:
<input checked="" type="checkbox"/> Ölwechsel-Service	<input type="checkbox"/> AdBlue®
<input checked="" type="checkbox"/> Inspektion	<input checked="" type="checkbox"/> Bremsflüssigkeit
<input checked="" type="checkbox"/> mit Motorölwechsel	<input checked="" type="checkbox"/> Dieselmotorschwächler
<input checked="" type="checkbox"/> mit erweitertem Inspektionsumfang	<input checked="" type="checkbox"/> Gasfilter
<input checked="" type="checkbox"/> LongLife Motoröl verwendet	<input checked="" type="checkbox"/> Getriebeöl: DSG®, ATF
<input checked="" type="checkbox"/> Karosserieprüfung	<input checked="" type="checkbox"/> Haldekkupplung: Öl
<input checked="" type="checkbox"/> Reparaturempfehlung	<input checked="" type="checkbox"/> Luftfilterersatz
<input checked="" type="checkbox"/> Kundenwunsch (auch auf dem Auftrag vermerken)	<input checked="" type="checkbox"/> Reifenfüllflasche (Dichtmittel)
Service durchgeführt am: 05.01.2015	<input checked="" type="checkbox"/> Staub- und Pollenfilterersatz
bei km-Stand: 31257 km	<input checked="" type="checkbox"/> Zahnriemen
Rechnungsnummer:	<input checked="" type="checkbox"/> Zündkerzen
Service durchgeführt von:	<input checked="" type="checkbox"/> ...
	LongLife Mobilitätsgarantie:
	
Stempel des Fachbetriebs	Stempel des Volkswagen Partners

Ihr nächster Service-Termin	
<input checked="" type="checkbox"/> nach Service-Intervall-Anzeige	Welcher Service-Zusatzumfang ist als nächster erforderlich?
oder	Service-Service
am (Datum): 01/16	am (Datum): 01/16
oder	oder
bei (km-Stand): 16200 km	bei (km-Stand): 16200 km

Dokumentation der Karosserieprüfung





Abb. 4 Prinzipdarstellung. Gilt für alle Fahrzeuge und Karosserieformen.

Ihr Fachbetrieb markiert in Abb. 4 beschädigte Teile durch folgende Symbole:

- Kratzer
- Beule/Delle
- Korrosion
- Steinschlag

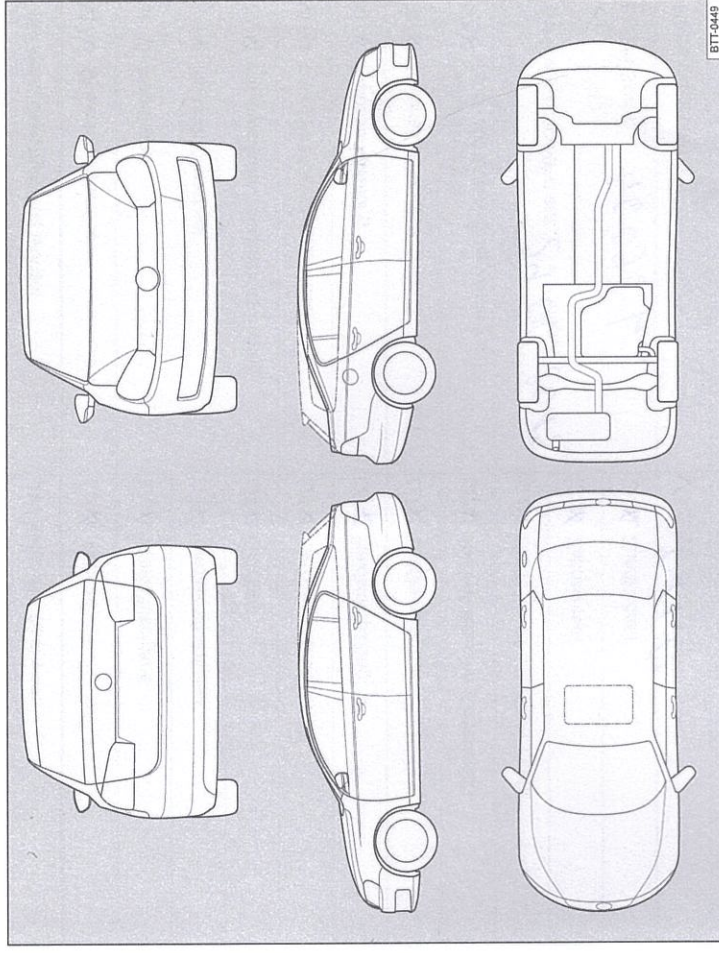
Mängel festgestellt?	Ja: <input checked="" type="checkbox"/>	Nein: <input type="checkbox"/>
Beschreibung der Mängel:		
		
Stempel des Fachbetriebs		

Service-Nachweis 3

Ja / Nein. Durchgeführt wurde:	Ja / Nein. Wechsel von:
<input checked="" type="checkbox"/> Ölwechsel-Service	<input checked="" type="checkbox"/> AdBlue®
<input checked="" type="checkbox"/> Inspektion	<input checked="" type="checkbox"/> Bremsflüssigkeit
<input checked="" type="checkbox"/> mit Motorölwechsel	<input checked="" type="checkbox"/> Dieselmotorschwefel
<input checked="" type="checkbox"/> mit erweitertem Inspektionsumfang	<input checked="" type="checkbox"/> Gasfilter
<input checked="" type="checkbox"/> LongLife Motoröl verwendet	<input checked="" type="checkbox"/> Getriebeöl: DSG®, ATF
<input checked="" type="checkbox"/> Karosserieprüfung	<input checked="" type="checkbox"/> Haldekupplung: Öl
<input checked="" type="checkbox"/> Reparaturempfehlung	<input checked="" type="checkbox"/> Luftfiltereinsatz
<input checked="" type="checkbox"/> Kundenwunsch (auch auf dem Auftrag vermerken)	<input checked="" type="checkbox"/> Reifenfüllflasche (Dichtmittel)
Service durchgeführt am: 29.06.2015	<input checked="" type="checkbox"/> Staub- und Pollenfiltereinsatz
bei km-Stand: 46096 km	<input checked="" type="checkbox"/> Zahnriemen
Rechnungsnummer:	<input checked="" type="checkbox"/> Zündkerzen
Service durchgeführt von:	<input checked="" type="checkbox"/> 0717
	LongLife Mobilitätsgarantie:
Stempel des Fachbetriebs	Stempel des Volkswagen Partners

Ihr nächster Service-Termin	
<input checked="" type="checkbox"/> nach Service-Intervall-Anzeige	Welcher Service/Zusatzumfang ist als nächster erforderlich?
oder	Wartungsplan
am (Datum): 06/16	am (Datum): 06/16
oder	oder
bei (km-Stand): 60000 km	bei (km-Stand): 60000 km

142.5D3.PKW.01

Dokumentation der Karosserieprüfung





Abb. 5 Prinzipdarstellung. Gilt für alle Fahrzeuge und Karosserieformen.

Ihr Fachbetrieb markiert in Abb. 5 beschädigte Teile durch folgende Symbole:

- Kratzer
- Beule/Delle
- Korrosion
- Steinschlag

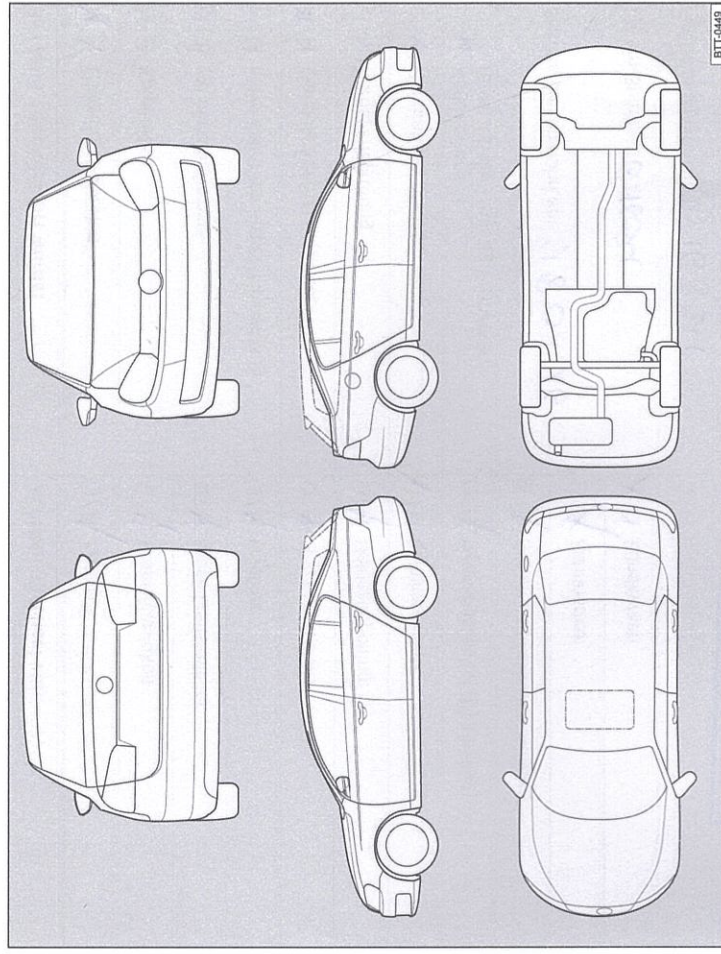
Mängel festgestellt?	Ja: <input type="checkbox"/>	Nein: <input checked="" type="checkbox"/>
Beschreibung der Mängel:		
		
		Stempel des Fachbetriebs

Service-Nachweis 4

Ja / Nein. Durchgeführt wurde:	Ja / Nein. Wechsel von:
<input checked="" type="checkbox"/> Ölwechsel-Service	<input checked="" type="checkbox"/> AdBlue®
<input checked="" type="checkbox"/> Inspektion	<input checked="" type="checkbox"/> Bremsflüssigkeit
<input checked="" type="checkbox"/> mit Motorölwechsel	<input checked="" type="checkbox"/> Dieselmotorschwefelabsorber
<input checked="" type="checkbox"/> mit erweitertem Inspektionsumfang	<input checked="" type="checkbox"/> Gasfilter
<input checked="" type="checkbox"/> LongLife Motoröl verwendet	<input checked="" type="checkbox"/> Getriebeöl: DSG®, ATF
<input checked="" type="checkbox"/> Karosserieprüfung	<input checked="" type="checkbox"/> Halbdexkuppelung: Öl
<input checked="" type="checkbox"/> Reparaturempfehlung	<input checked="" type="checkbox"/> Luftfiltereinsatz
<input checked="" type="checkbox"/> Kundenwunsch (auch auf dem Auftrag vermerken)	<input checked="" type="checkbox"/> Reifenfüllflasche (Dichtmittel)
Service durchgeführt am: 18.01.16	<input checked="" type="checkbox"/> Staub- und Pollenfiltereinsatz
bei km-Stand: 61604	<input checked="" type="checkbox"/> Zahnriemen
Rechnungsnummer: A 16354	<input checked="" type="checkbox"/> Zündkerzen
Service durchgeführt von:	<input type="checkbox"/>
 Volkswagen Zentrum Karlsruhe GmbH Reg. Nr.: 136 45616 Am Durlacher Tor 76131 Karlsruhe Tel. 07 21 - 38 40 - 0	 LongLife Mobilitätsgarantie: Volkswagen Zentrum Karlsruhe GmbH Reg. Nr.: 136 45616 Am Durlacher Tor 76131 Karlsruhe Tel. 07 21 - 38 40 - 0
Stempel des Fachbetriebs:	Stempel des Volkswagen Partners

Ihr nächster Service-Termin
Mach Service-Intervall-Anzeige
oder
am (Datum): 02.11.17
oder
bei (km-Stand): 76604
Weicher Service/Zusatzumfang ist als nächster erforderlich?
02-Wechsel + Bremsflüssigkeit
am (Datum): 02.11.17
oder
bei (km-Stand): 76604

Dokumentation der Karosserieprüfung



Abb. 6 Prinzipdarstellung. Gilt für alle Fahrzeuge und Karosserieformen.

Ihr Fachbetrieb markiert in Abb. 6 beschädigte Teile durch folgende Symbole:

- Kratzer
- Beule/Delle
- Korrosion
- Steinschlag

Mängel festgestellt?	Ja: <input type="checkbox"/> Nein: <input type="checkbox"/>
Beschreibung der Mängel:	
Stempel des Fachbetriebs	

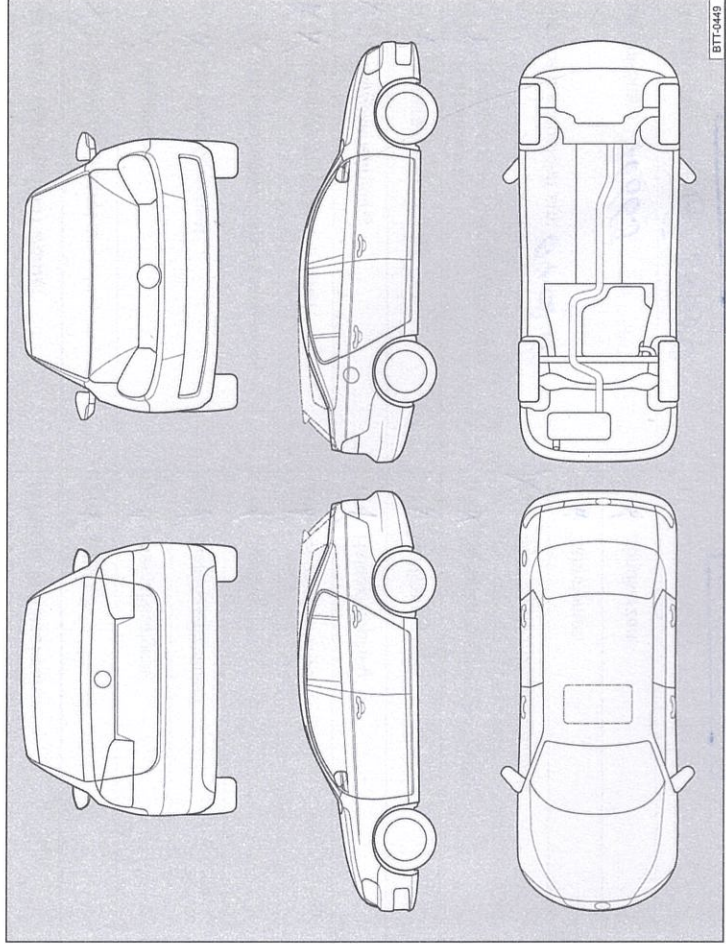
Service-Nachweis 5

Ja / Nein. Durchgeführt wurde:	Ja / Nein. Wechsel von:
<input checked="" type="checkbox"/> Ölwechsel-Service	<input checked="" type="checkbox"/> AdBlue®
<input checked="" type="checkbox"/> Inspektion	<input checked="" type="checkbox"/> Bremsflüssigkeit
<input checked="" type="checkbox"/> mit Motorölwechsel	<input checked="" type="checkbox"/> Dieselmotorschwefel
<input checked="" type="checkbox"/> mit erweitertem Inspektionsumfang	<input checked="" type="checkbox"/> Gasfilter
<input checked="" type="checkbox"/> LongLife Motoröl verwendet	<input checked="" type="checkbox"/> Getriebeöl: DSG®, ATF
<input checked="" type="checkbox"/> Karosserieprüfung	<input checked="" type="checkbox"/> Haldekupplung: Öl
<input checked="" type="checkbox"/> Reparaturempfehlung	<input checked="" type="checkbox"/> Luftfiltereinsatz
<input checked="" type="checkbox"/> Kundenwunsch (auch auf dem Auftrag vermerken)	<input checked="" type="checkbox"/> Reifenfüllflasche (Dichtmittel)
Service durchgeführt am: 04-08-16	<input checked="" type="checkbox"/> Staub- und Pollenfiltereinsatz
bei km-Stand: 76669	<input checked="" type="checkbox"/> Zahnriemen
Rechnungsnummer: 30680	<input checked="" type="checkbox"/> Zündkerzen
Service durchgeführt von:	<input type="checkbox"/>
	
Stempel des Fachbetriebs	Stempel des Volkswagen Partners

Ihr nächster Service-Termin

nach Service-Intervall-Anzeige
oder
am (Datum): **08/2017**
oder
bei (km-Stand): **90000**

Welcher Service/Zusatzumfang ist als nächster erforderlich?
... **Bremsflüssigkeit Wechsel**
am (Datum): **08/2017**
oder
bei (km-Stand):

Dokumentation der Karosserieprüfung





Abb. 7 Prinzipdarstellung. Gilt für alle Fahrzeuge und Karosserieformen.

Ihr Fachbetrieb markiert in Abb. 7 beschädigte Teile durch folgende Symbole:

Kratzer Beule/Delle Korrosion Steinschlag

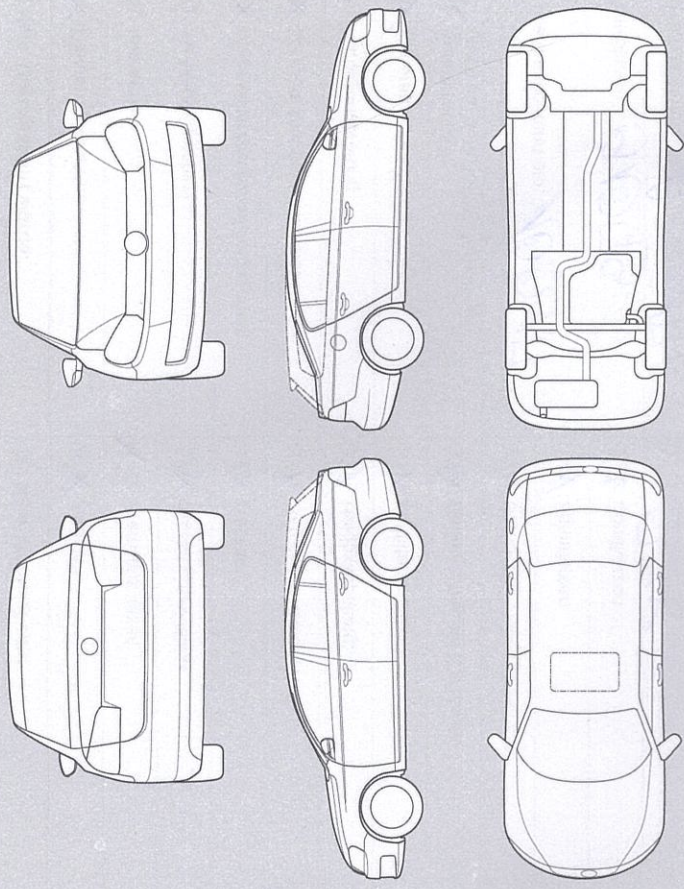
Mängel festgestellt? Ja: Nein:

Beschreibung der Mängel:



Stempel des Fachbetriebs

Service-Nachweis 6

Ja / Nein. Durchgeführt wurde:	Ja / Nein. Wechsel von:
<input checked="" type="checkbox"/> Ölwechsel-Service	<input checked="" type="checkbox"/> AdBlue®
<input checked="" type="checkbox"/> Inspektion	<input checked="" type="checkbox"/> Bremsflüssigkeit
<input checked="" type="checkbox"/> mit Motorölwechsel	<input checked="" type="checkbox"/> Dieselmotortofffilter
<input checked="" type="checkbox"/> mit erweitertem Inspektionsumfang	<input checked="" type="checkbox"/> Gasfilter
<input checked="" type="checkbox"/> LongLife Motoröl verwendet	<input checked="" type="checkbox"/> Getriebeöl: DSG®, ATF
<input checked="" type="checkbox"/> Karosserieprüfung	<input checked="" type="checkbox"/> Haldekupplung: Öl
<input checked="" type="checkbox"/> Reparaturempfehlung	<input checked="" type="checkbox"/> Luftfiltereinsatz
<input checked="" type="checkbox"/> Kundenwunsch (auch auf dem Auftrag vermerken)	<input checked="" type="checkbox"/> Reifenfüllflasche (Dichtmittel)
Service durchgeführt am: 10.02.17	<input checked="" type="checkbox"/> Staub- und Pollenfiltereinsatz
bei km-Stand: 91079	<input checked="" type="checkbox"/> Zahnriemen
Rechnungsnummer: A 45176	<input checked="" type="checkbox"/> Zündkerzen
Service durchgeführt von:	<input checked="" type="checkbox"/> LongLife Mobilitätsgarantie:
	
Stempel des Fachbetriebs	Stempel des Volkswagen Partners

Ihr nächster Service-Termin

nach Service-Intervall-Anzeige
oder
am (Datum): **2.18**

Weicher Service-Zusatzumfang ist als nächster erforderlich?
am (Datum): **Zusatz 3.18**

oder
bei (km-Stand): **106000**

oder
bei (km-Stand): **101000**

Dokumentation der Karosserieprüfung





Abb. 8 Prinzipdarstellung. Gilt für alle Fahrzeuge und Karosserieformen.

Ihr Fachbetrieb markiert in Abb. 8 beschädigte Teile durch folgende Symbole:

- Kratzer
- Beule/Delle
- Korrosion
- Steinschlag

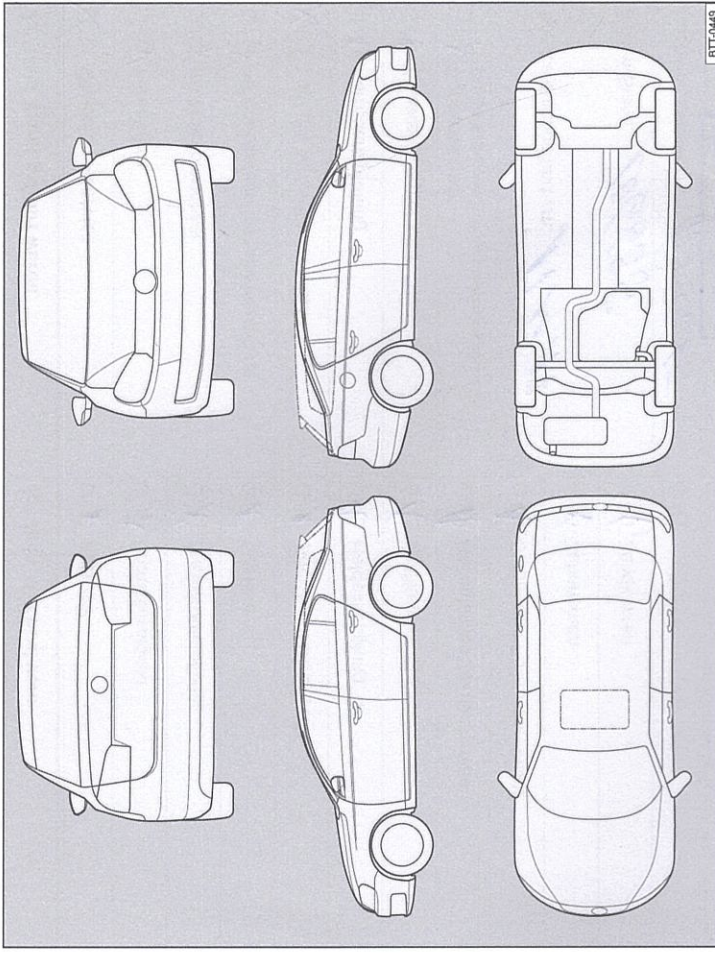
Mängel festgestellt? Ja: Nein:

Beschreibung der Mängel:



Stempel des Fachbetriebs

Service-Nachweis 7

Ja / Nein. Durchgeführt wurde:	Ja / Nein. Wechsel von:
<input checked="" type="checkbox"/> Ölwechsel-Service	<input type="checkbox"/> AdBlue®
<input type="checkbox"/> Inspektion	<input checked="" type="checkbox"/> Bremsflüssigkeit
<input checked="" type="checkbox"/> mit Motorölwechsel	<input checked="" type="checkbox"/> Dieselmotorkraftstofffilter
<input checked="" type="checkbox"/> mit erweitertem Inspektionsumfang	<input checked="" type="checkbox"/> Gasfilter
<input checked="" type="checkbox"/> LongLife Motoröl verwendet	<input checked="" type="checkbox"/> Getriebeöl: DSG®, ATF
<input checked="" type="checkbox"/> Karosserieprüfung	<input checked="" type="checkbox"/> Haldekupplung: Öl
<input checked="" type="checkbox"/> Reparaturempfehlung	<input checked="" type="checkbox"/> Luftfiltereinsatz
<input checked="" type="checkbox"/> Kundenwunsch (auch auf dem Auftrag vermerken)	<input checked="" type="checkbox"/> Reifenfüllflasche (Dichtmittel)
Service durchgeführt am: <i>17.11.18</i>	<input checked="" type="checkbox"/> Staub- und Pollenfiltereinsatz
bei km-Stand: <i>106695</i>	<input checked="" type="checkbox"/> Zahnriemen
Rechnungsnummer: <i>AD 5665</i>	<input type="checkbox"/> Zündkerzen
Service durchgeführt von: 	<input type="checkbox"/> LongLife Mobilitätsgarantie: 
Stempel des Fachbetriebs	Stempel des Volkswagen Partners

Ihr nächster Service-Termin	Welcher Service/Zusatzumfang ist als nächster erforderlich?
<i>02/2018</i>	<i>Inspektion</i>
am (Datum):	am (Datum):
oder	oder
bei (km-Stand): <i>120000</i>	bei (km-Stand):

Dokumentation der Karosserieprüfung





Abb. 9 Prinzipdarstellung. Gilt für alle Fahrzeuge und Karosserieformen.

Ihr Fachbetrieb markiert in Abb. 9 beschädigte Teile durch folgende Symbole:

- ✖ Kratzer
- Beule/Delle
- Korrosion
- △ Steinschlag

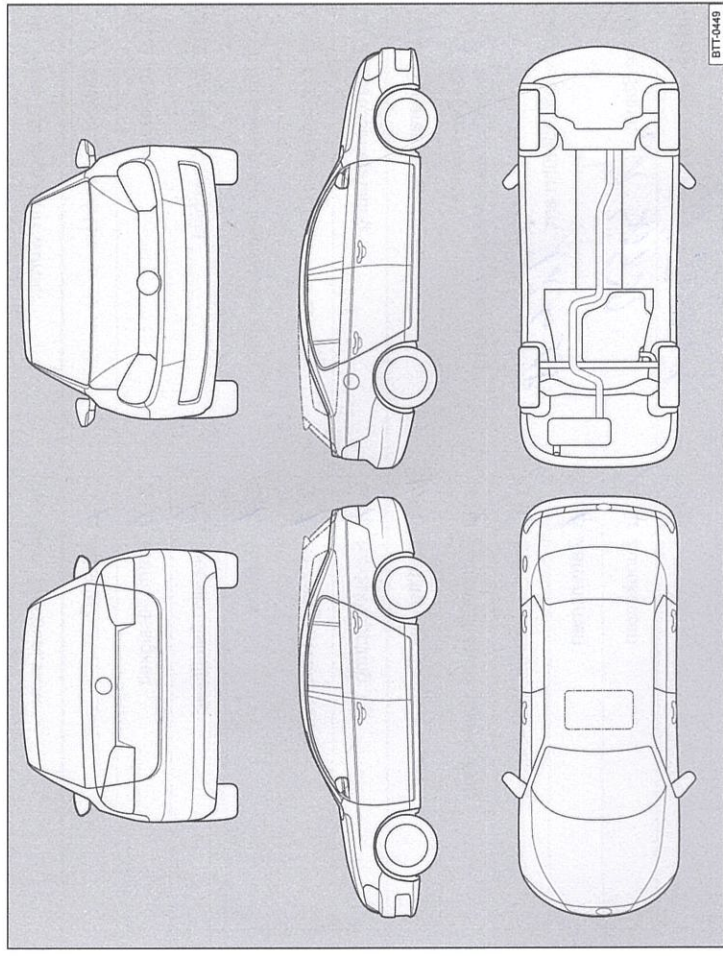
Mängel festgestellt?	Ja: <input type="checkbox"/>	Nein: <input type="checkbox"/>
Beschreibung der Mängel:		
	Stempel des Fachbetriebs	

Service-Nachweis 8

Ja / Nein. Durchgeführt wurde:	Ja / Nein. Wechsel von:
<input checked="" type="checkbox"/> Ölwechsel-Service	<input checked="" type="checkbox"/> AdBlue®
<input checked="" type="checkbox"/> Inspektion	<input type="checkbox"/> Bremsflüssigkeit
<input checked="" type="checkbox"/> mit Motorölwechsel	<input type="checkbox"/> Dieselpartikelfilter
<input checked="" type="checkbox"/> mit erweitertem Inspektionsumfang	<input checked="" type="checkbox"/> Gasfilter
<input checked="" type="checkbox"/> LongLife Motoröl verwendet	<input type="checkbox"/> Getriebeöl: DSG®, ATF
<input checked="" type="checkbox"/> Karosserieprüfung	<input type="checkbox"/> Haldekkupplung: Öl
<input checked="" type="checkbox"/> Reparaturempfehlung	<input type="checkbox"/> Luftfiltereinsatz
<input checked="" type="checkbox"/> Kundenwunsch (auch auf dem Auftrag vermerken)	<input checked="" type="checkbox"/> Reifenfüllflasche (Dichtmittel)
Service durchgeführt am: 21.6.18	<input type="checkbox"/> Staub- und Pollenfiltereinsatz
bei km-Stand: 12332	<input checked="" type="checkbox"/> Zahnriemen
Rechnungsnummer: # 70643	<input type="checkbox"/> Zündkerzen
Service durchgeführt von: 	<input type="checkbox"/> 
Stempel des Fachbetriebs	Stempel des Volkswagen Partners

Ihr nächster Service-Termin	Welcher Service/Zusatzumfang ist als nächster erforderlich?
<input checked="" type="checkbox"/> nach Service-Intervall-Anzeige	<i>Prüfung</i>
oder	am (Datum): 6/14
oder	am (Datum): 6/19
oder	oder
bei (km-Stand): 13800	bei (km-Stand): 15000

Dokumentation der Karosserieprüfung





Abb. 10 Prinzipdarstellung. Gilt für alle Fahrzeuge und Karosserieformen.

Ihr Fachbetrieb markiert in Abb. 10 beschädigte Teile durch folgende Symbole:

- Kratzer
- Beule/Delle
- Korrosion
- Steinschlag

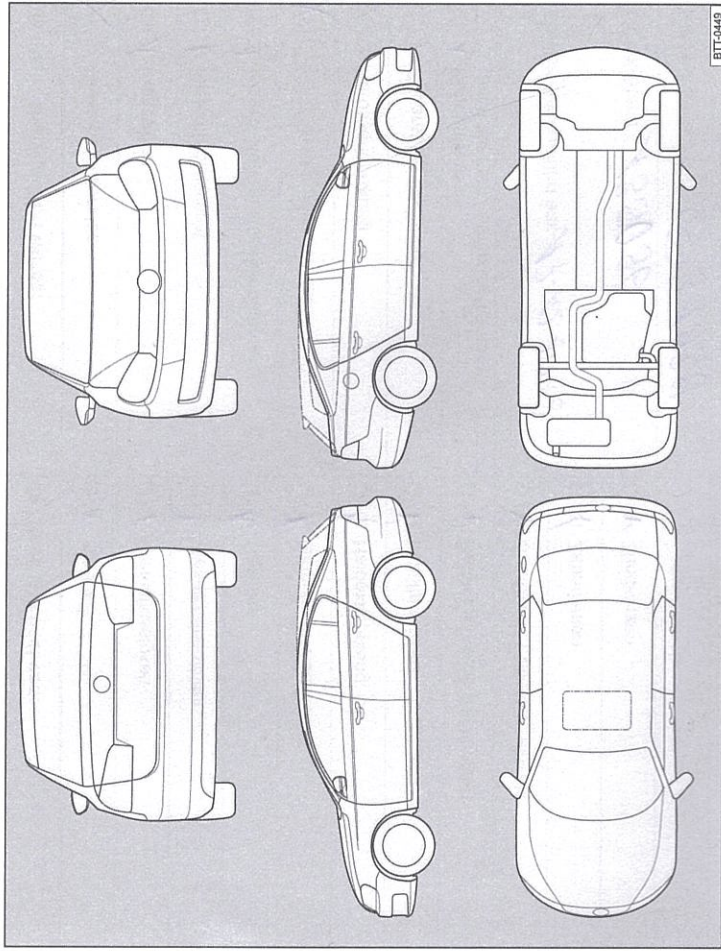
Mängel festgestellt?	Ja: <input type="checkbox"/>	Nein: <input checked="" type="checkbox"/>
Beschreibung der Mängel:		
		
Stempel des Fachbetriebs		

Service-Nachweis 9

Ja / Nein. Durchgeführt wurde:	Ja / Nein. Wechsel von:
<input checked="" type="checkbox"/> Ölwechsel-Service	<input checked="" type="checkbox"/> AdBlue®
<input checked="" type="checkbox"/> Inspektion	<input checked="" type="checkbox"/> Bremsflüssigkeit
<input checked="" type="checkbox"/> mit Motorölwechsel	<input checked="" type="checkbox"/> Dieselmotorschwefel
<input checked="" type="checkbox"/> mit erweitertem Inspektionsumfang	<input checked="" type="checkbox"/> Gasfilter
<input checked="" type="checkbox"/> LongLife Motoröl verwendet	<input checked="" type="checkbox"/> Getriebeöl: DSG®, ATF
<input checked="" type="checkbox"/> Karosserieprüfung	<input checked="" type="checkbox"/> Haldekupplung: Öl
<input checked="" type="checkbox"/> Reparaturenempfehlung	<input checked="" type="checkbox"/> Luftfiltereinsatz
<input checked="" type="checkbox"/> Kundenwunsch (auch auf dem Auftrag vermerken)	<input checked="" type="checkbox"/> Reifenfüllflasche (Dichtmittel)
Service durchgeführt am: 17.02.2018	<input checked="" type="checkbox"/> Staub- und Pollenfiltereinsatz
bei km-Stand: 135096	<input checked="" type="checkbox"/> Zahnriemen
Rechnungsnummer: 31939	<input checked="" type="checkbox"/> Zündkerzen
Service durchgeführt von:	<input type="checkbox"/>
	Long-life Mobilitätsgarantie:
	Stempel des Volkswagen Partners

Ihr nächster Service-Termin	Welcher Service/Zusatzumfang ist als nächster erforderlich?
<input checked="" type="checkbox"/> nach Service-Intervall-Anzeige	Lebensdauer
oder	am (Datum): 06/2018
oder	oder
bei (km-Stand): 153332	bei (km-Stand):

142.5D3.PKW.01

Dokumentation der Karosserieprüfung





Abb. 11 Prinzipdarstellung. Gilt für alle Fahrzeuge und Karosserieformen.

Ihr Fachbetrieb markiert in Abb. 11 beschädigte Teile durch folgende Symbole:

- ✕ Kratzer
- Beule/Delle
- Korrosion
- △ Steinschlag

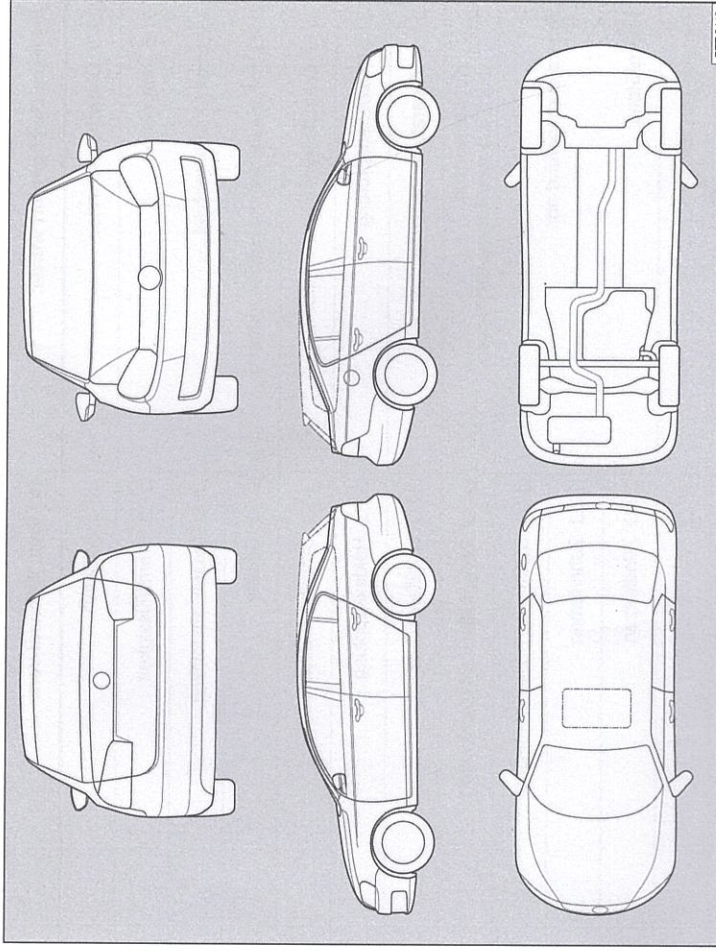
Mängel festgestellt?	Ja: <input type="checkbox"/>	Nein: <input type="checkbox"/>
Beschreibung der Mängel:		
		
Stempel des Fachbetriebs		