



# Serviceplan

Volkswagen  
Deutschland



Serviceplan:  
Volkswagen  
Stand: 05.03.2015  
Deutsch: 05.2015  
Artikel-Nr.: 161.5D3.PKW.01  
Teile-Nr.: 3G0012701SC



# Fahrzeugdatenträger

|   |                    |         |         |      |  |  |  |  |  |
|---|--------------------|---------|---------|------|--|--|--|--|--|
| 1 | WVWZZ3CZGP010269   | DFCA    |         |      |  |  |  |  |  |
|   | 3G538X             |         |         |      |  |  |  |  |  |
| 2 | 3G538X PASSAT Var. | CLBMT   | 140 KW  |      |  |  |  |  |  |
|   | QEY LB7W           | TO      | TDI M6F | DFCA |  |  |  |  |  |
| 3 | X0A B0A F97        | G0K H4H | J2D DE5 | Q2J  |  |  |  |  |  |
|   | V0A 1AT 1G0        | 2ZH 5RQ | 5SL TR1 |      |  |  |  |  |  |
|   | 3FU 3S2 8T7        | QI6 I8E | 8GV     |      |  |  |  |  |  |
|   | 1ZA L34            | OYD G01 | 7MM     |      |  |  |  |  |  |
| 4 | 1JA                |         |         |      |  |  |  |  |  |
|   |                    |         |         |      |  |  |  |  |  |
|   |                    |         |         |      |  |  |  |  |  |
|   |                    |         |         |      |  |  |  |  |  |
|   |                    |         |         |      |  |  |  |  |  |
|   |                    |         |         |      |  |  |  |  |  |

Abb. 1 1: Fahrzeug-Identifizierungsnummer; 2: Fahrzeugtyp, Motorleistung, Getriebe; 3: Motorkennbuchstabe, Getriebebuchstabe, Lacknummer, Innenausstattung; 4: Mehr-Ausstattungen, PR-Nummern.

**Übergabeprotokoll**

Auto & Service PIA GmbH  
Olympiastraße 4-8  
82362 Weilheim  
Tel.: (08 81) 604-500  
Fax: (08 81) 604-510  
Betriebsnr.: 20890

**ARS Altmann AG**  
Stempel des Volkswagen Partners  
Peterabentheimstraße 2  
85283 Woinzach  
Betriebsnr.: 17478

**Übergabeprotokoll**

Auto & Service PIA GmbH  
Olympiastraße 4-8  
82362 Weilheim  
Tel.: (08 81) 604-500  
Fax: (08 81) 604-510  
Betriebsnr.: 20890

**ARS Altmann AG**  
Stempel des Volkswagen Partners  
Peterabentheimstraße 2  
85283 Woinzach  
Betriebsnr.: 17478

# Der Volkswagen Service

## Für welche Fahrzeuge gilt dieser Serviceplan

Dieser Serviceplan ist für folgende Fahrzeuge gültig:

- CC
- Eos
- Golf
- Golf Cabriolet
- Golf GTD
- Golf GTE
- Golf GTI
- Golf Sportsvan
- Golf Variant
- Jetta
- Passat
- Passat GTE
- Passat Variant
- Passat Variant GTE
- Polo
- Scirocco
- Sharan
- The Beetle
- The Beetle Cabriolet
- Tiguan
- Touareg
- Touran
- up!

## Die Bedeutung des Serviceplans

Durch die im Umschlag eingeklebten Fahrzeugdaten Abb. 1 ist sichergestellt, dass Sie jederzeit die richtigen Volkswagen Original Teile® in Ihr Fahrzeug einbauen lassen können. Außerdem ist dadurch festgelegt, welche Service-Art für Ihr Fahrzeug in Frage kommt.

Im Serviceplan wird die Erstzulassung oder das Auslieferungsdatum, die Übergabe-Inspektion, und damit der Beginn der Gewährleistung für Ihr Fahrzeug bestätigt.

Der Serviceplan sagt Ihnen, wann welcher Service durchgeführt werden muss. Da die durchzuführenden Serviceumfang von Fahrzeug zu Fahrzeug variieren, können die fahrzeugindividuellen Tätigkeiten beim Fachbetrieb erfragt werden. Ihr Fachbetrieb dokumentiert im Serviceplan alle service-relevanten Arbeiten.

Damit Sie den Serviceplan immer zur Hand haben, wenn Sie ihn brauchen, sollte er im Bordbuch aufbewahrt werden.

Bitte denken Sie auch daran, den Serviceplan beim Verkauf des Fahrzeugs dem nächsten Besitzer mitzugeben.

### ⚠️ WARNUNG

Unzureichender oder kein Service und das Missachten der Service-Intervalle kann zum Liegenbleiben im Straßenverkehr, zu Unfällen sowie schweren Verletzungen führen.

- Service-Arbeiten beim Fachbetrieb durchführen lassen.
- Betriebsanleitung beachten.

### ℹ️ HINWEIS

Volkswagen ist nicht verantwortlich für Schäden am Fahrzeug, die aufgrund von minderwertigem Kraftstoff, falscher Ölnorm, unzureichendem Service oder mangelnder Teileverfügbarkeit entstehen.



Regelmäßige Service-Arbeiten am Fahrzeug dienen nicht nur der Werterhaltung des Fahrzeugs, sondern tragen auch zur Betriebs- und Verkehrssicherheit bei. Lassen Sie deshalb Service-Arbeiten gemäß den Vorgaben der Wartungstabellen durchführen. Ihr Fachbetrieb berät Sie gern.

**Service-Nachweis 1**

|   |  |
|---|--|
| <b>Ja / Nein. Durchgeführt wurde:</b>   | <b>Ja / Nein. Zusatzarbeiten – Wechsel von:</b>  |
| <input type="checkbox"/> / <input checked="" type="checkbox"/> Ölwechsel-Service  | <input type="checkbox"/> / <input checked="" type="checkbox"/> AdBlue®   |
| <input checked="" type="checkbox"/> / <input type="checkbox"/> Inspektion   | <input type="checkbox"/> / <input checked="" type="checkbox"/> Bremsflüssigkeit  |
| <input checked="" type="checkbox"/> / <input type="checkbox"/> mit Motorölwechsel   | <input type="checkbox"/> / <input checked="" type="checkbox"/> Dieselmotorschwefelfilter   |
| <input type="checkbox"/> / <input checked="" type="checkbox"/> mit erweitertem Inspektionsumfang  | <input type="checkbox"/> / <input checked="" type="checkbox"/> Getriebeöl: DSG®, ATF   |
| <input checked="" type="checkbox"/> / <input type="checkbox"/> LongLife Motoröl verwendet   | <input type="checkbox"/> / <input checked="" type="checkbox"/> Haldekupplung: Öl   |
| <input type="checkbox"/> / <input checked="" type="checkbox"/> Korrosions- und Dichtheitsprüfung der Erdgasanlage   | <input type="checkbox"/> / <input checked="" type="checkbox"/> Keilrippenriemen  |
| <input checked="" type="checkbox"/> / <input type="checkbox"/> Prüfung der Scheinwerfer-Einstellung   | <input type="checkbox"/> / <input checked="" type="checkbox"/> Luftfiltereinsatz   |
| <input type="checkbox"/> / <input type="checkbox"/> Reparaturempfehlung   | <input type="checkbox"/> / <input checked="" type="checkbox"/> Reifenfüllflasche (Dichtmittel)   |
| <input checked="" type="checkbox"/> / <input type="checkbox"/> Kundenwunsch (auch auf dem Auftrag vermerken)  | <input type="checkbox"/> / <input checked="" type="checkbox"/> Staub- und Pollenfiltereinsatz  |
| Service durchgeführt am: <b>28.10.16</b>  | <input type="checkbox"/> / <input checked="" type="checkbox"/> Zahnriemen  |
| bei km-Stand: <b>31.8.16</b>  | <input type="checkbox"/> / <input checked="" type="checkbox"/> Zündkerzen  |
| Rechnungsnummer:  | <input type="checkbox"/> / <input type="checkbox"/> .....  |
| Service durchgeführt von <b>K.A. Sahm Autorservice GmbH</b><br><b>Volkswagen Partner</b>  | Rechnung durchgehelt von <b>K.A. Sahm Autorservice GmbH</b><br><b>Volkswagen Partner</b>   |
| <b>Boschstraße 4</b><br><b>40880 Ratingen</b><br><b>Telefon +49 2102 4402-5</b><br><b>Telefax +49 2102 4402-777</b><br><b>info@autohaus-sahm.de</b><br><b>Betriebsnummer 183 32271</b><br><b>Stempel des Fachbetriebs</b> | <b>Boschstraße 4</b><br><b>40880 Ratingen</b><br><b>Telefon +49 2102 4402-5</b><br><b>Telefax +49 2102 4402-777</b><br><b>info@autohaus-sahm.de</b><br><b>Betriebsnummer 183 32271</b><br><b>Stempel des Volkswagen Partners</b> |

|  |                       |
|--|-----------------------|
| <b>Ihre nächsten Service-Termine</b>                                       | <b>Zusatzarbeiten</b> |
| <input checked="" type="checkbox"/> nach Service-Intervall-Anzeige<br>oder | .....                 |
| am (Datum): .....  | am (Datum): .....     |
| oder   | oder                  |
| bei (km-Stand): .....  | bei (km-Stand): ..... |

**Dokumentation der Karosserieprüfung**

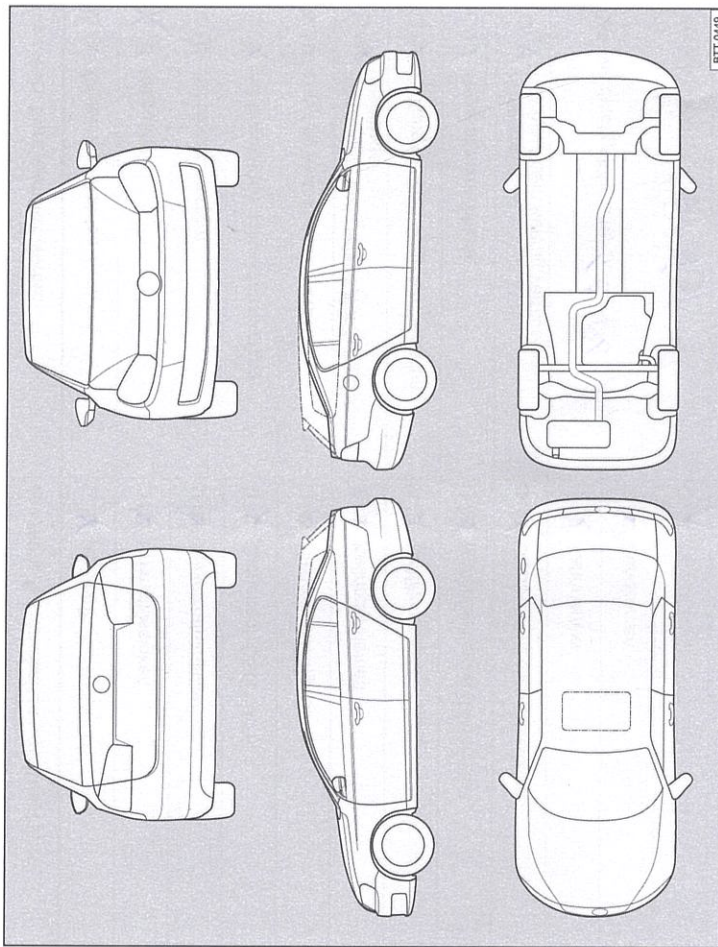



**Abb. 3** Prinzipdarstellung. Gilt für alle Fahrzeuge und Karosserieformen.

Ihr Fachbetrieb markiert in Abb. 3 beschädigte Teile durch folgende Symbole:

- ✘ Kratzer
- Beule/Delle
- Korrosion
- △ Steinschlag

|                             |                                     |                                       |
|-----------------------------|-------------------------------------|---------------------------------------|
| <b>Mängel festgestellt?</b> | <b>Ja:</b> <input type="checkbox"/> | <b>Nein:</b> <input type="checkbox"/> |
| Beschreibung der Mängel:    |                                     |                                       |
|                             |                                     |                                       |
|                             |                                     |                                       |
|                             |                                     |                                       |
| Stempel des Fachbetriebs    |                                     |                                       |

**Service-Nachweis 2**

|   |   |
|---|---|
| Ja / Nein. Durchgeführt wurde:  | Ja / Nein. Zusatzarbeiten – Wechsel von:  |
| <input checked="" type="checkbox"/> Ölwechsel-Service   | <input checked="" type="checkbox"/> AdBlue®   |
| <input checked="" type="checkbox"/> Inspektion  | <input checked="" type="checkbox"/> Bremsflüssigkeit  |
| <input checked="" type="checkbox"/> mit Motorölwechsel  | <input checked="" type="checkbox"/> Dieselmotorschwefel   |
| <input checked="" type="checkbox"/> mit erweitertem Inspektionsumfang   | <input checked="" type="checkbox"/> Getriebeöl: DSG®, ATF   |
| <input checked="" type="checkbox"/> LongLife Motoröl verwendet  | <input checked="" type="checkbox"/> Haldekupplung: Öl   |
| <input checked="" type="checkbox"/> Korrosions- und Dichtheitsprüfung der Erdgasanlage  | <input checked="" type="checkbox"/> Keilrippenriemen  |
| <input checked="" type="checkbox"/> Prüfung der Scheinwerfer-Einstellung  | <input checked="" type="checkbox"/> Luftfiltereinsatz   |
| <input checked="" type="checkbox"/> Reparaturempfehlung   | <input checked="" type="checkbox"/> Reifenfüllflasche (Dichtmittel)   |
| <input checked="" type="checkbox"/> Kundenwunsch (auch auf dem Auftrag vermerken)   | <input checked="" type="checkbox"/> Staub- und Pollenfiltereinsatz  |
| Service durchgeführt am: 30.8.17  | <input checked="" type="checkbox"/> Zahnriemen  |
| bei km-Stand: 47'505  | <input checked="" type="checkbox"/> Zündkerzen  |
| Reparaturnummer: 2017019889   | <input checked="" type="checkbox"/> .....   |
| Service durchgeführt von:   |  <p>LongLife Mobilitätsgarantie:</p>    |
|  <p>Stempel des Fachbetriebs LICHTINGER</p>     |  <p>Stempel des Volkswagen Partners</p> |
| Ihre nächsten Service-Termine   | Zusatzarbeiten  |
| <input checked="" type="checkbox"/> nach Service-Intervall-Anzeige<br>oder<br>am (Datum): 8.11.18<br>oder<br>bei (km-Stand): 60.000 | Schutzdach ..... 260. Insp.<br>am (Datum): 10.1.18<br>oder<br>bei (km-Stand): 60.000  |

*Brumsl. 10/2018*

**Dokumentation der Karosserieprüfung**

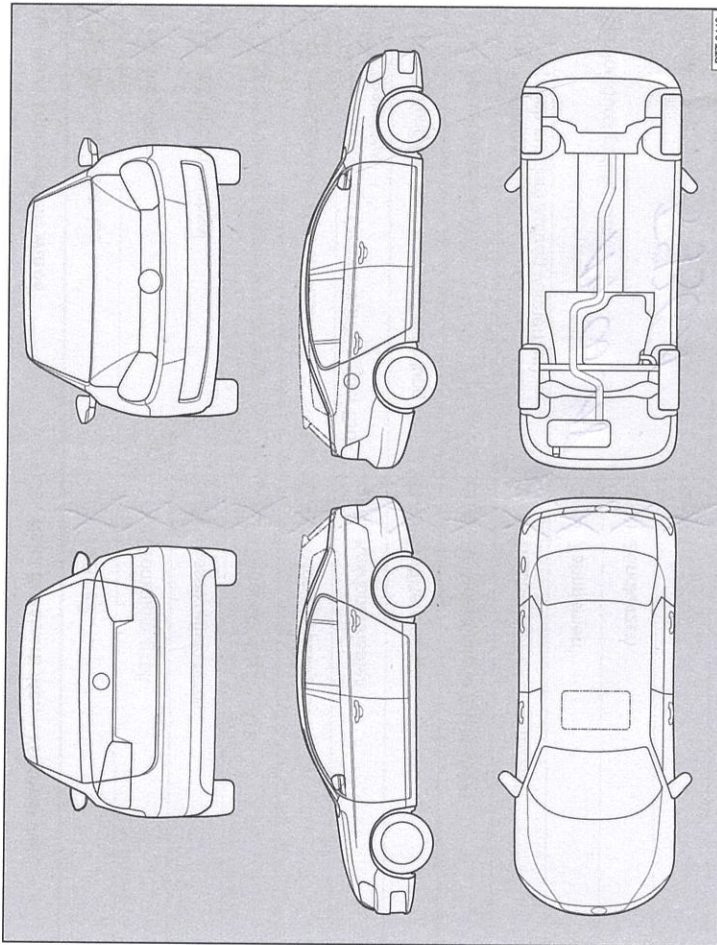

**Abb. 4** Prinzipdarstellung. Gilt für alle Fahrzeuge und Karosserieformen.

Ihr Fachbetrieb markiert in Abb. 4 beschädigte Teile durch folgende Symbole:

- Kratzer
- Beule/Delle
- Korrosion
- Steinschlag

|                          |  |   |
|--------------------------|--|---|
| Mängel festgestellt?     | Ja: <input type="checkbox"/>   | Nein: <input checked="" type="checkbox"/> |
| Beschreibung der Mängel: | 141/47091<br>LICHTINGER<br>94315 STRAUBING<br>Stempel des Fachbetriebs |   |

### Service-Nachweis 3

|  |   |
|--|---|
| Ja / Nein. Durchgeführt wurde:   | Ja / Nein. Zusatzarbeiten – Wechsel von:                            |
| <input checked="" type="checkbox"/> <input type="checkbox"/> Ölwechsel-Service         | <input checked="" type="checkbox"/> AdBlue®                         |
| <input checked="" type="checkbox"/> <input type="checkbox"/> Inspektion                | <input checked="" type="checkbox"/> Bremsflüssigkeit                |
| <input checked="" type="checkbox"/> mit Motorölwechsel                                 | <input checked="" type="checkbox"/> Dieselfkraftstofffilter         |
| <input checked="" type="checkbox"/> mit erweitertem Inspektionsumfang                  | <input checked="" type="checkbox"/> Getriebeöl: DSG®, ATF           |
| <input checked="" type="checkbox"/> LongLife Motoröl verwendet                         | <input checked="" type="checkbox"/> Haldexkupplung: Öl              |
| <input checked="" type="checkbox"/> Korrosions- und Dichtheitsprüfung der Erdgasanlage | <input checked="" type="checkbox"/> Keilrippenriemen                |
| <input checked="" type="checkbox"/> Prüfung der Scheinwerfer-Einstellung               | <input checked="" type="checkbox"/> Luftfiltereinsatz               |
| <input checked="" type="checkbox"/> Reparaturempfehlung                                | <input checked="" type="checkbox"/> Reifenfüllflasche (Dichtmittel) |
| <input checked="" type="checkbox"/> Kundenwunsch (auch auf dem Auftrag vermerken)      | <input checked="" type="checkbox"/> Staub- und Pollenfiltereinsatz  |
| Service durchgeführt am <i>14.09.18</i>  | <input checked="" type="checkbox"/> Zahnriemen                      |
| bei km-Stand: <i>59361</i>   | <input checked="" type="checkbox"/> Zündkerzen                      |
| Rechnungsnummer:   | <input checked="" type="checkbox"/> .....                           |
| Service durchgeführt von:  | <input checked="" type="checkbox"/> .....                           |
| <br>Volkswagen<br>141/47091<br><b>OSTERMAIER</b><br>SACHS STRAUBING                    | <br>Volkswagen<br>141/47091<br><b>OSTERMAIER</b><br>SACHS STRAUBING |
| Stempel des Fachbetriebs   | Stempel des Fachbetriebs  |
| Ihre nächsten Service-Termine  | Zusatzarbeiten  |
| Service-Ereignis   |   |
| <input checked="" type="checkbox"/> nach Service-Intervall-Anzeige                     | <i>Dev.</i>   |
| oder   | am (Datum): <i>08.18</i>  |
| am (Datum): <i>08.18</i>   | oder  |
| oder   | bei (km-Stand): <i>90000</i>  |
| bei (km-Stand): <i>77305</i>   |   |
| <i>BTS: 10118</i>  |   |

G0012701SC

### Dokumentation der Karosserieprüfung



Abb. 5 Prinzipdarstellung. Gilt für alle Fahrzeuge und Karosserieformen.

Ihr Fachbetrieb markiert in Abb. 5 beschädigte Teile durch folgende Symbole:

- ✶ Kratzer
- Beule/Delle
- Korrosion
- △ Steinschlag

|                          |                              |                                |
|--------------------------|------------------------------|--------------------------------|
| Mängel festgestellt?     | Ja: <input type="checkbox"/> | Nein: <input type="checkbox"/> |
| Beschreibung der Mängel: |                              |                                |
|                          |                              |                                |
|                          |                              |                                |
|                          |                              |                                |
|                          |                              |                                |
|                          |                              |                                |
|                          |                              |                                |

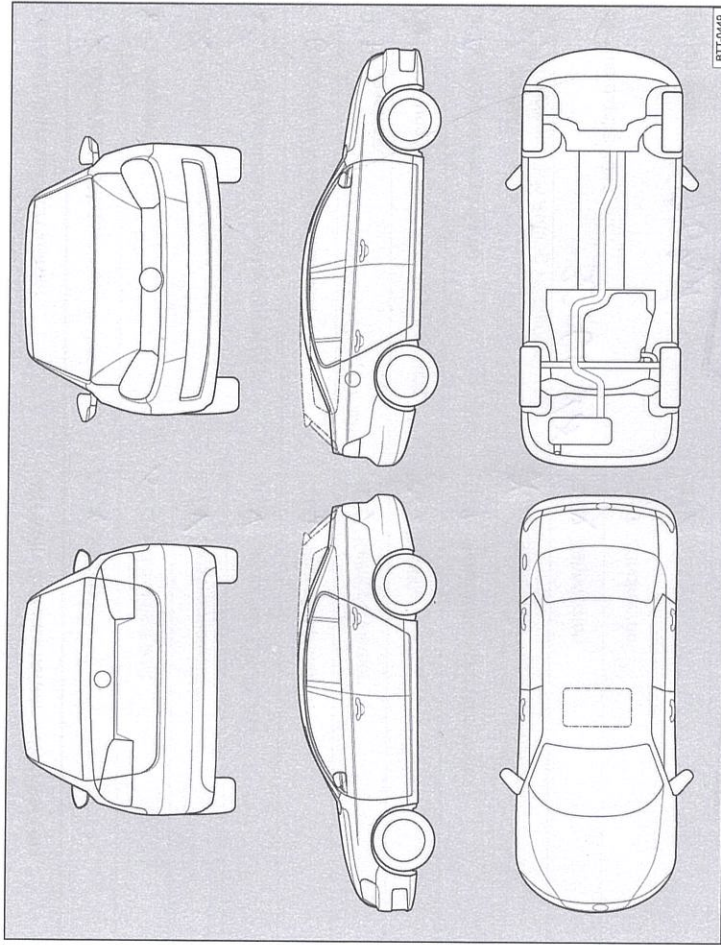
Stempel des Fachbetriebs

**Service-Nachweis 4**

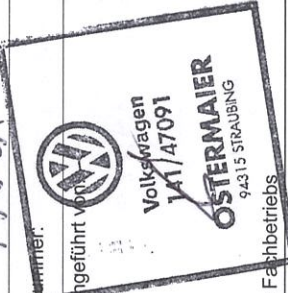
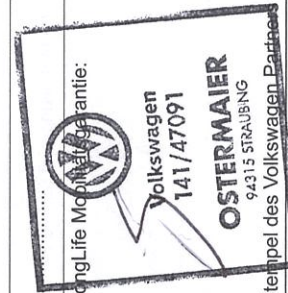
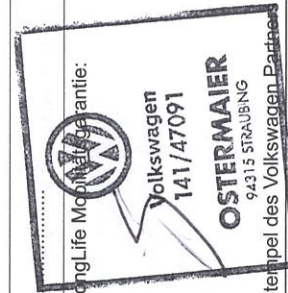
|  |   |
|--|---|
| Ja / Nein. Durchgeführt wurde:   | Ja / Nein. Zusatzarbeiten – Wechsel von:  |
| <input checked="" type="checkbox"/> Ölwechsel-Service  | <input checked="" type="checkbox"/> AdBlue®   |
| <input checked="" type="checkbox"/> Inspektion   | <input checked="" type="checkbox"/> Bremsflüssigkeit  |
| <input checked="" type="checkbox"/> mit Motorölwechsel   | <input checked="" type="checkbox"/> Dieselmotorschwefel   |
| <input checked="" type="checkbox"/> mit erweitertem Inspektionsumfang  | <input checked="" type="checkbox"/> Getriebeöl: DSG®, ATF   |
| <input checked="" type="checkbox"/> LongLife Motoröl verwendet   | <input checked="" type="checkbox"/> Haldekkupplung: Öl  |
| <input checked="" type="checkbox"/> Korrosions- und Dichtheitsprüfung der Erdgasanlage                         | <input checked="" type="checkbox"/> Keilrippenriemen  |
| <input checked="" type="checkbox"/> Prüfung der Scheinwerfer-Einstellung                                       | <input checked="" type="checkbox"/> Luftfiltereinsatz   |
| <input checked="" type="checkbox"/> Reparaturenempfehlung  | <input checked="" type="checkbox"/> Reifenfüllflasche (Dichtmittel)   |
| Kundenwunsch<br><input checked="" type="checkbox"/> (auch auf dem Auftrag vermerken)                           | <input checked="" type="checkbox"/> Staub- und Pollenfiltereinsatz  |
| Service durchgeführt am: <b>30.06.18</b>   | <input checked="" type="checkbox"/> Zahnriemen  |
| bei km-Stand: <b>77891</b>   | <input checked="" type="checkbox"/> Zündkerzen  |
| Rechnungsnummer:   | <input checked="" type="checkbox"/> .....   |
| Service durchgeführt von:  | <input checked="" type="checkbox"/> LongLife Motorölgarantie:   |
| Stempel des Fachbetriebs:  | Stempel des Volkswagen Fachbetriebs:  |

|  |                                   |
|--|-----------------------------------|
| Ihre nächsten Service-Termine                                      | Zusatzarbeiten                    |
| <input checked="" type="checkbox"/> nach Service-Intervall-Anzeige | <i>Kraft-Filter</i>               |
| oder   | am (Datum): .....                 |
| am (Datum): .....  | oder                              |
| oder   | bei (km-Stand): <i>9000</i> ..... |
| bei (km-Stand): .....  |                                   |

**Dokumentation der Karosserieprüfung**

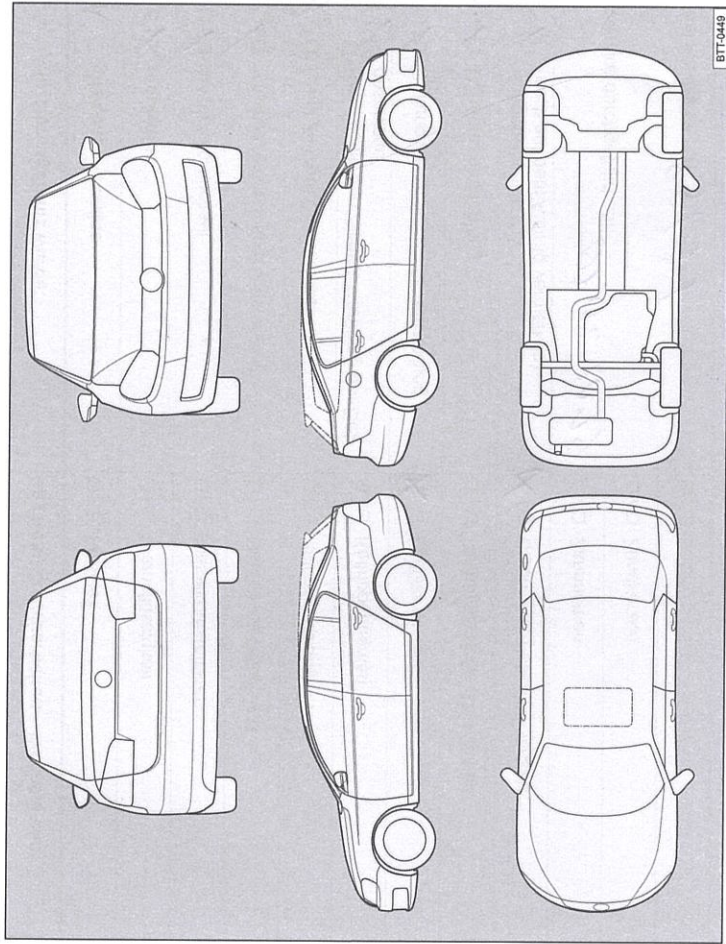

**Abb. 6** Prinzipdarstellung. Gilt für alle Fahrzeuge und Karosserieformen.

Ihr Fachbetrieb markiert in Abb. 6 beschädigte Teile durch folgende Symbole:

- Kratzer
- Beule/Delle
- Korrosion
- Steinschlag

|   |                              |   |
|---|------------------------------|---|
| Mängel festgestellt?  | Ja: <input type="checkbox"/> | Nein: <input checked="" type="checkbox"/> |
| Beschreibung der Mängel:  |                              |   |
|   |                              |   |
|  |                              |   |
|   |                              | Stempel des Fachbetriebs                  |

**Service-Nachweis 5**

|  |  |
|--|--|
| Ja / Nein. Durchgeführt wurde:   | Ja / Nein. Zusatzarbeiten – Wechsel von:                           |
| <input checked="" type="checkbox"/> Ölwechsel-Service                                  | <input type="checkbox"/> AdBlue®                                   |
| <input checked="" type="checkbox"/> Inspektion   | <input type="checkbox"/> Bremsflüssigkeit                          |
| <input checked="" type="checkbox"/> mit Motorölwechsel                                 | <input type="checkbox"/> Dieselmotorschleifring                    |
| <input checked="" type="checkbox"/> mit erweitertem Inspektionsumfang                  | <input type="checkbox"/> Getriebeöl: DSG®, ATF                     |
| <input checked="" type="checkbox"/> LongLife Motoröl verwendet                         | <input type="checkbox"/> Haldekkupplung: Öl                        |
| <input checked="" type="checkbox"/> Korrosions- und Dichtheitsprüfung der Erdgasanlage | <input type="checkbox"/> Keilrippenriemen                          |
| <input checked="" type="checkbox"/> Prüfung der Scheinwerfer-Einstellung               | <input checked="" type="checkbox"/> Luftfiltereinsatz              |
| <input checked="" type="checkbox"/> Reparaturempfehlung                                | <input type="checkbox"/> Reifenfüllflasche (Dichtmittel)           |
| <input checked="" type="checkbox"/> Kundenwunsch (auch auf dem Auftrag vermerken)      | <input checked="" type="checkbox"/> Staub- und Pollenfiltereinsatz |
| Service durchgeführt am: <b>02.07.2019</b>   | <input type="checkbox"/> Zahnriemen                                |
| bei km-Stand: <b>88635</b>   | <input type="checkbox"/> Zündkerzen                                |
|  | <input type="checkbox"/> .....                                     |
| Rechnungsnummer: <b>141/37605</b>  | <input type="checkbox"/> .....                                     |
| Service durchgeführt von: <b>SEAT 188/40877</b>  | LongLife Mobilitätsgarantie:                                       |
|  |  |
| Stempel des Fachbetriebs:  | Stempel des Volkswagen Partners                                    |



|  |                                |
|--|--------------------------------|
| Ihre nächsten Service-Termine                                      | Zusatzarbeiten                 |
| <input checked="" type="checkbox"/> nach Service-Intervall-Anzeige | .....                          |
| oder   | am (Datum): <b>08.10.19</b>    |
| am (Datum): <b>29.08.2019</b>                                      | oder                           |
| oder   | bei (km-Stand): <b>120.000</b> |
| bei (km-Stand): <b>70789</b>                                       |                                |

**Dokumentation der Karosserieprüfung**

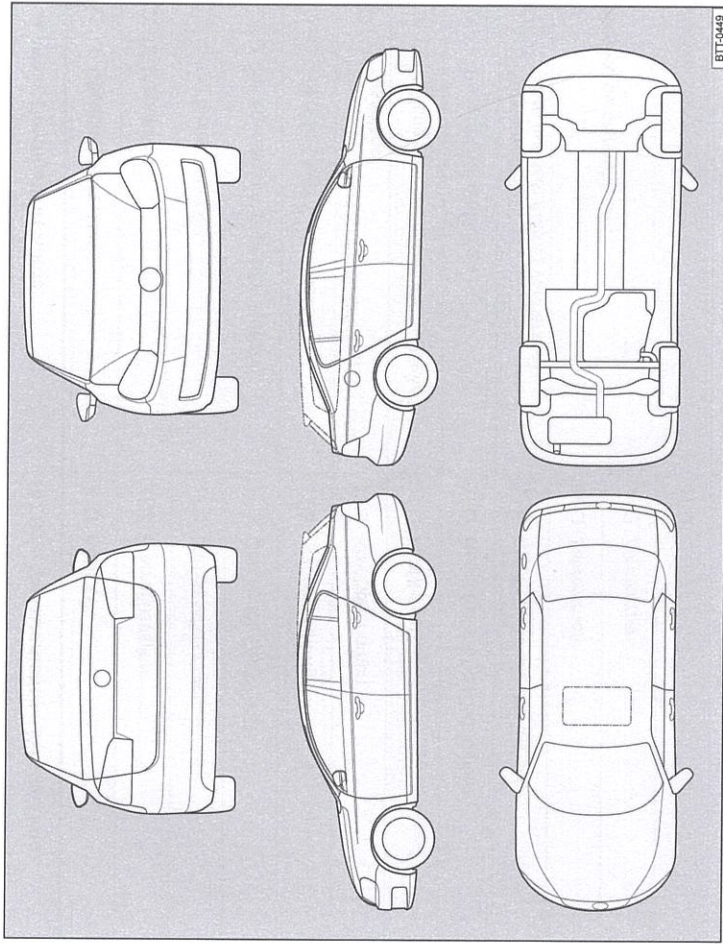

**Abb. 7** Prinzipdarstellung. Gilt für alle Fahrzeuge und Karosserieformen.

Ihr Fachbetrieb markiert in Abb. 7 beschädigte Teile durch folgende Symbole:

- ✖ Kratzer
- Beule/Delle
- Korrosion
- △ Steinschlag

|                          |                              |                                |
|--------------------------|------------------------------|--------------------------------|
| Mängel festgestellt?     | Ja: <input type="checkbox"/> | Nein: <input type="checkbox"/> |
| Beschreibung der Mängel: |                              |                                |
|                          |                              |                                |
|                          |                              |                                |
|                          |                              |                                |
|                          |                              |                                |
|                          |                              |                                |
| Stempel des Fachbetriebs |                              |                                |