



Serviceplan

Volkswagen

Deutschland



Serviceplan:
Volkswagen
Stand: 05.03.2015
Deutsch: 05.2015
Artikel-Nr.: 161.5D3.PKW.01
Teile-Nr.: 3G0012701SC



Fahrzeugdatenträger

1	<input type="checkbox"/>	WVWZZ3C z GE100595 3G5 35Y	<input type="checkbox"/>
2	<input type="checkbox"/>	PASSAT Var. CLBMT 110 kW TDI D6F	<input type="checkbox"/>
3	<input type="checkbox"/>	CRL B PZN LC9X-----T0	<input type="checkbox"/>
4	<input type="checkbox"/>	B0A F86 G1A H3Y J2D DN4 - IAT 1G2 1XX 5RQ 5SL TR1 - 3S2 8TB Q16 I8E 8GU 8RM 1ZA L34 OYC G01 7MM	<input type="checkbox"/>

Abb. 1 1: Fahrzeug-Identifizierungsnummer; 2: Fahrzeugtyp, Motorleistung, Getriebe; 3: Motorleibbuchstabe, Getriebebuchstabe, Lacknummer, Innenausstattung; 4: Mehr-Ausstattungen, PR-Nummern.

Autohaus Brass Vertriebs GmbH & Co.K Volkswagen Partner Paul-Ehrlich-Straße 63128 Dietzenbach Telefon +49 6074 8010 Telefax +49 6074 801137 info.dietzenbach@brass-gruppe.de 4triebsnummer 142 21246	Datum der Auslieferung/Erstzulassung: ^{a)}
02.12.2015	Stempel des Volkswagen Partners

^{a)} Je nachdem, was zuerst eintritt.

Der Volkswagen Service

Für welche Fahrzeuge gilt dieser Serviceplan

Dieser Serviceplan ist für folgende Fahrzeuge gültig:

- CC
- Golf Variant
- Eos
- Jetta
- Golf
- Passat
- Golf Cabriolet
- Passat GTE
- Golf GTD
- Passat Variant
- Golf GTE
- Passat Variant GTE
- Golf GTI
- Polo
- Golf Sportsvan
- Scirocco
- Sharan
- The Beetle
- The Beetle Cabriolet
- Tiguan
- Touareg
- Touran
- up!

Die Bedeutung des Serviceplans

Durch die im Umschlag eingeklebten Fahrzeugdaten Abb. 1 ist sichergestellt, dass Sie jederzeit die richtigen Volkswagen Original Teile® in Ihr Fahrzeug einbauen lassen können. Außerdem ist dadurch festgelegt, welche Service-Art für Ihr Fahrzeug in Frage kommt.

- Im Serviceplan wird die **Erstzulassung** oder das **Auslieferungsdatum**, die **Übergabe-Inspektion**, und damit der Beginn der Gewährleistung für Ihr Fahrzeug bestätigt.

- Der Serviceplan sagt Ihnen, wann welcher Service durchgeführt werden muss. Da die durchzuführenden Serviceumfänge von Fahrzeug zu Fahrzeug variieren, können die fahrzeugindividuellen Tätigkeiten beim Fachbetrieb erfragt werden.

- Ihr Fachbetrieb dokumentiert im Serviceplan alle service-relevanten Arbeiten.

Damit Sie den Serviceplan immer zur Hand haben, wenn Sie ihn brauchen, sollte er im Bordbuch aufbewahrt werden.

Bitte denken Sie auch daran, den Serviceplan beim Verkauf des Fahrzeugs dem nächsten Besitzer mitzugeben.

⚠️ WARNUNG

Unzureichender oder kein Service und das Missachten der Service-Intervalle kann zum Liegenbleiben im Straßenverkehr, zu Unfällen sowie schweren Verletzungen führen.

- Service-Arbeiten beim Fachbetrieb durchführen lassen.
- Betriebsanleitung beachten.

① HINWEIS

Volkswagen ist nicht verantwortlich für Schäden am Fahrzeug, die aufgrund von minderwertigem Kraftstoff, falscher Ölnorm, unzureichendem Service oder mangelnder Teileverfügbarkeit entstehen.



Regelmäßige Service-Arbeiten am Fahrzeug dienen nicht nur der Werterhaltung des Fahrzeugs, sondern tragen auch zur Betriebs- und Verkehrssicherheit bei. Lassen Sie deshalb Service-Arbeiten gemäß den Vorgaben der Wartungstabellen durchführen. Ihr Fachbetrieb berät Sie gern.

Service-Nachweis 2

Ja / Nein. Durchgeführt wurde:	Ja / Nein. Zusatzarbeiten – Wechsel von:
<input checked="" type="checkbox"/> Ölwechsel-Service	<input type="checkbox"/> AdBlue®
<input checked="" type="checkbox"/> Inspektion	<input type="checkbox"/> Bremsflüssigkeit
<input checked="" type="checkbox"/> mit Motorölwechsel	<input type="checkbox"/> Dieselmotorschwächler
<input checked="" type="checkbox"/> mit erweitertem Inspektionsumfang	<input checked="" type="checkbox"/> Getriebeöl: DSG®, ATF
<input checked="" type="checkbox"/> LongLife Motoröl verwendet	<input type="checkbox"/> Haldekupplung: Öl
<input type="checkbox"/> Korrosions- und Dichtheitsprüfung der Erdgasanlage	<input type="checkbox"/> Keilrippenriemen
<input type="checkbox"/> Prüfung der Scheinwerfer-Einstellung	<input type="checkbox"/> Luftfiltereinsatz
<input type="checkbox"/> Reparaturempfehlung	<input type="checkbox"/> Reifenfüllflasche (Dichtmittel)
<input checked="" type="checkbox"/> Kundenwunsch (auch auf dem Auftrag vermerken)	<input checked="" type="checkbox"/> Staub- und Pollenfiltereinsatz
Service durchgeführt am: 18.11.16	<input type="checkbox"/> Zahnriemen
bei km-Stand: 60794	<input type="checkbox"/> Zündkerzen
Rechnungsnummer:	<input type="checkbox"/> <input type="checkbox"/>
Service durchgeführt von: Volkswagen Partner E-Mail: E-Mail-Adresse 63124 Dietzenbach Telefon +49 6074 8010 Telefax +49 6074 801137 Stempel des Fachbetriebs: Stempel des Volkswagen Partners Partnernummer 142 21246	LongLife Mobilitätsgarantie: Volkswagen Partner E-Mail: E-Mail-Adresse 63124 Dietzenbach Telefon +49 6074 8010 Telefax +49 6074 801137 Stempel des Fachbetriebs: Stempel des Volkswagen Partners Partnernummer 142 21246
Ihre nächsten Service-Termine	Zusatzarbeiten
Service-Ereignis	am (Datum):
oder	oder
am (Datum): 11/17	bei (km-Stand): 90000
oder	
bei (km-Stand): 90000	

Dokumentation der Karosserieprüfung



Abb. 4 Prinzipdarstellung. Gilt für alle Fahrzeuge und Karosserieformen.

Ihr Fachbetrieb markiert in Abb. 4 beschädigte Teile durch folgende Symbole:

- * Kratzer
- Beule/Delle
- Korrosion
- △ Steinschlag

Mängel festgestellt?	Ja: <input type="checkbox"/>	Nein: <input type="checkbox"/>
Beschreibung der Mängel:		

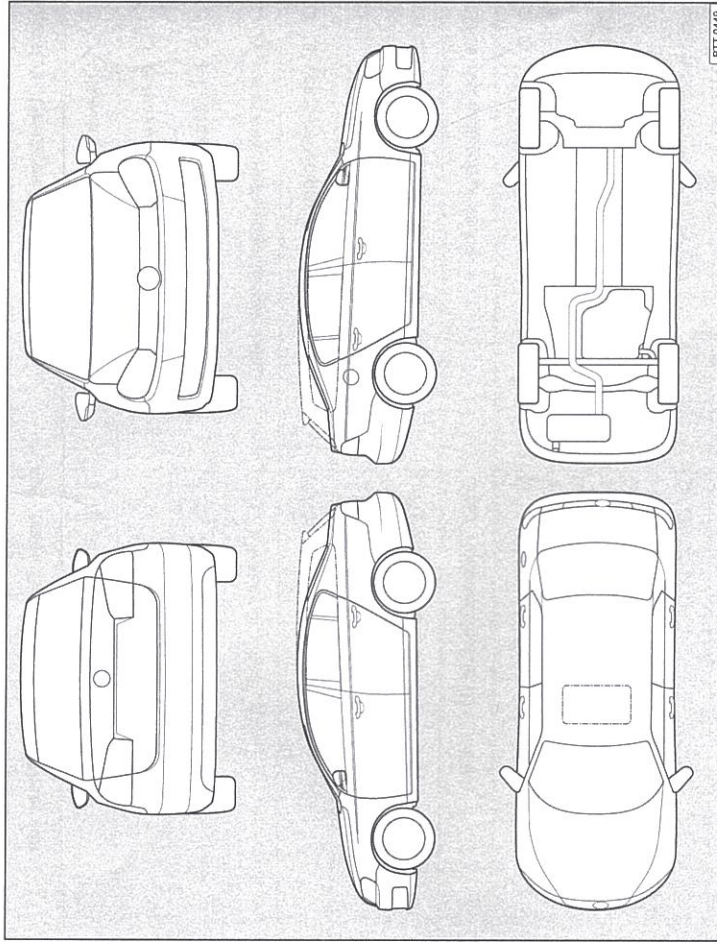
Service-Nachweis 3

Ja / Nein. Durchgeführt wurde:	Ja / Nein. Zusatzarbeiten – Wechsel von:
<input checked="" type="checkbox"/> Ölwechsel-Service	<input type="checkbox"/> AdBlue®
<input checked="" type="checkbox"/> Inspektion	<input type="checkbox"/> Bremsflüssigkeit
<input checked="" type="checkbox"/> mit Motorölwechsel	<input checked="" type="checkbox"/> Dieselfkraftstofffilter
<input type="checkbox"/> mit erweitertem Inspektionsumfang	<input type="checkbox"/> Getriebeöl: DSG®, ATF
<input checked="" type="checkbox"/> LongLife Motoröl verwendet	<input type="checkbox"/> Haldekkupplung: Öl
<input type="checkbox"/> Korrosions- und Dichtheitsprüfung der Erdgasanlage	<input type="checkbox"/> Keilrippenriemen
<input type="checkbox"/> Prüfung der Scheinwerfer-Einstellung	<input type="checkbox"/> Luftfiltereinsatz
<input type="checkbox"/> Reparaturempfehlung	<input type="checkbox"/> Reifenfüllflasche (Dichtmittel)
<input type="checkbox"/> Kundenwunsch (auch auf dem Auftrag vermerken)	<input type="checkbox"/> Staub- und Pollenfiltereinsatz
Service durchgeführt am: 9.6.17	<input type="checkbox"/> Zahnriemen
bei km-Stand: 92 579	<input checked="" type="checkbox"/> Zündkerzen
Rechnungsnummer:	<input type="checkbox"/>
Service durchgeführt von:	Autofahrt Paul Pauls Mobilitätsgarantie:
	Vertriebs GmbH & Co.Kr
	Volkswagen Partner
	Paul Ehrlich-Straße
	63148 Dietzenbach
	Telefon +49 5074 8010
	Telefax +49 5074 80113
	info.dietzenbach@brass-gruppe.de
	Betriebsnummer: 17745773 Stempel des Volkswagen Partners

Ihre nächsten Service-Termine	Zusatzarbeiten
<input checked="" type="checkbox"/> Nach Service-Intervall-Anzeige
oder	am (Datum):
am (Datum): 6/18	oder
oder	bei (km-Stand):
bei (km-Stand): 120000	

Dokumentation der Karosserieprüfung



Abb. 5 Prinzipdarstellung. Gilt für alle Fahrzeuge und Karosserieformen.

Ihr Fachbetrieb markiert in Abb. 5 beschädigte Teile durch folgende Symbole:

- ✘ Kratzer
- Beule/Delle
- Korrosion
- △ Steinschlag

Mängel festgestellt?	Ja: <input type="checkbox"/>	Nein: <input type="checkbox"/>
Beschreibung der Mängel:		
Stempel des Fachbetriebs		

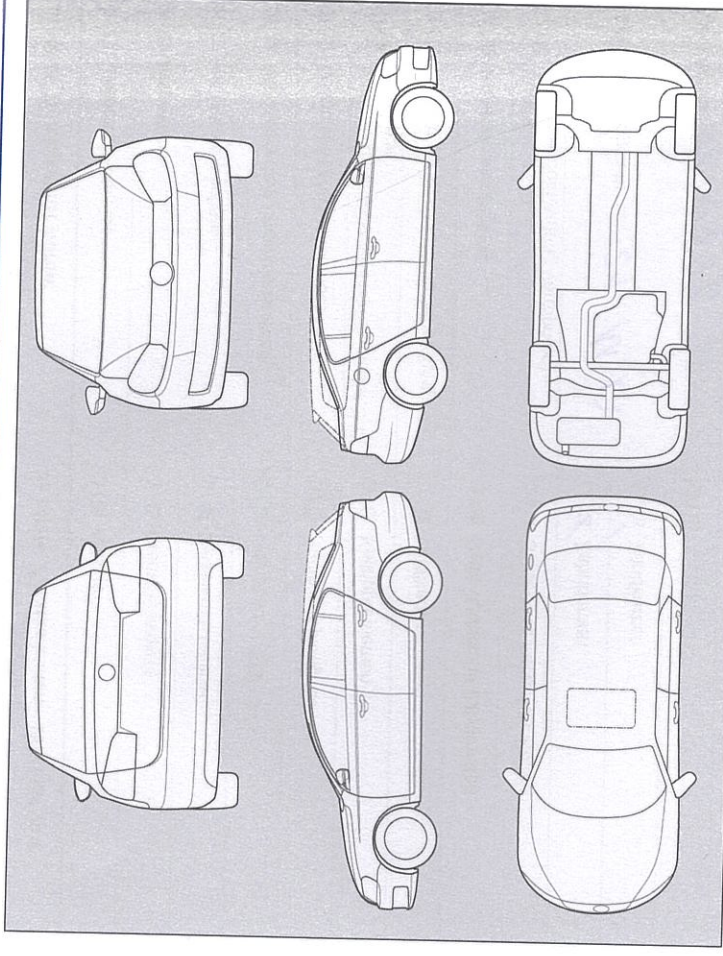
Service-Nachweis 4

Ja / Nein. Durchgeführt wurde:	Ja / Nein. Zusatzarbeiten – Wechsel von:
<input checked="" type="checkbox"/> Ölwechsel-Service	<input checked="" type="checkbox"/> AdBlue®
<input checked="" type="checkbox"/> Inspektion	<input checked="" type="checkbox"/> Bremsflüssigkeit
<input checked="" type="checkbox"/> mit Motorölwechsel	<input checked="" type="checkbox"/> Dieselflüssigkeit
<input checked="" type="checkbox"/> mit erweitertem Inspektionsumfang	<input checked="" type="checkbox"/> Getriebeöl: DSG®, ATF
<input checked="" type="checkbox"/> LongLife Motoröl verwendet	<input checked="" type="checkbox"/> Halde Kupplung: Öl
Korrosions- und Dichtheitsprüfung der Erdgasanlage	<input checked="" type="checkbox"/> Keilrippenriemen
<input checked="" type="checkbox"/> Prüfung der Scheinwerfer-Einstellung	<input checked="" type="checkbox"/> Luftfiltereinsatz
<input checked="" type="checkbox"/> Reparaturempfehlung	<input checked="" type="checkbox"/> Reifenfüllflasche (Dichtmittel)
Kundenwunsch (auch auf dem Auftrag vermerken)	<input checked="" type="checkbox"/> Staub- und Pollenfiltereinsatz
Service durchgeführt am: 21. 11. 17	<input checked="" type="checkbox"/> Zahnriemen
bei km-Stand: 170856	<input checked="" type="checkbox"/> Zündkerzen
Rechnungsnummer:	<input checked="" type="checkbox"/>
Service durchgeführt von: Autobahn Service Partner Marschstraße 24b Tel: +49 49 4074 8010 Telefax: +49 4074 801137 info.dierzenbach@brasa-gruppe.de	Autobahn Mobilitätsgarantie: Vertriebs GmbH & Co.KG Volkswagen Partner Paul-Ehrlich-Str. 6 63176 Dreisbach Tel: +49 49 4074 8010 Tel: +49 49 4074 801137 info.dierzenbach@brasa-gruppe.de Stempel des Fachbetriebs: 24b

Ihre nächsten Service-Termine	Zusatzarbeiten
Service-Ereignis
nächst Service-Intervall-Anzeige	am (Datum):
oder	oder
am (Datum):	bei (km-Stand):

Dokumentation der Karosserieprüfung



Abb. 6 Prinzipdarstellung. Gilt für alle Fahrzeuge und Karosserieformen.

Ihr Fachbetrieb markiert in Abb. 6 beschädigte Teile durch folgende Symbole:

- * Kratzer o Beule/Delle □ Korrosion Δ Steinschlag

Mängel festgestellt?	Ja: <input type="checkbox"/>	Nein: <input checked="" type="checkbox"/>
Beschreibung der Mängel:		
Stempel des Fachbetriebs		

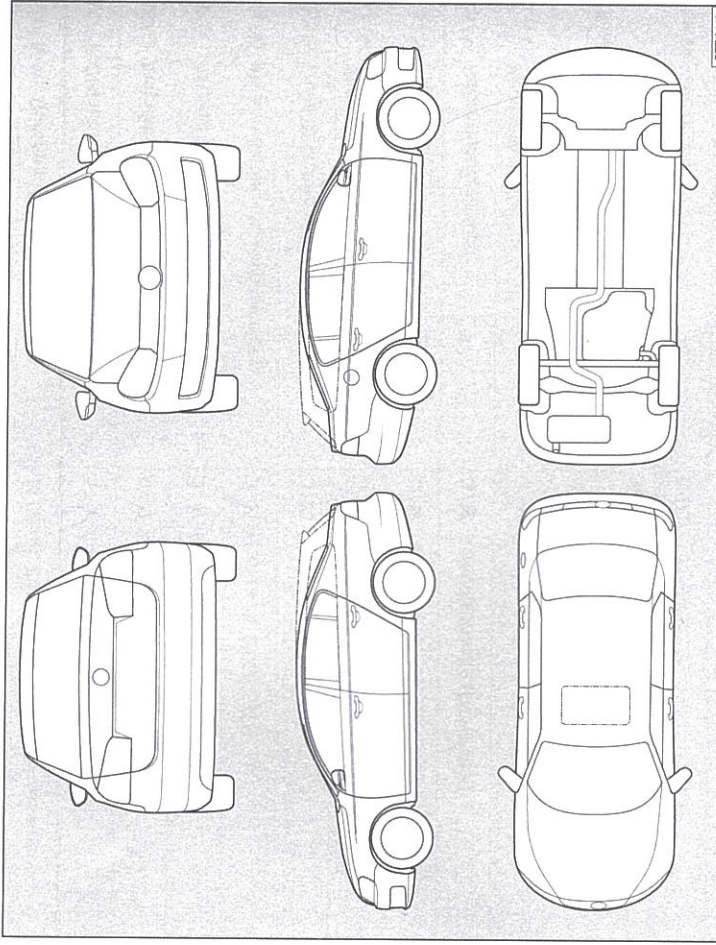
Service-Nachweis 5

<input checked="" type="checkbox"/> <input type="checkbox"/> Ölwechsel-Service	Ja / Nein. Zusatzarbeiten – Wechsel von:
<input checked="" type="checkbox"/> <input type="checkbox"/> Inspektion	<input checked="" type="checkbox"/> <input type="checkbox"/> Adblue®
<input checked="" type="checkbox"/> mit Motorölwechsel	<input checked="" type="checkbox"/> <input type="checkbox"/> Bremsflüssigkeit
<input checked="" type="checkbox"/> mit erweitertem Inspektionsumfang	<input checked="" type="checkbox"/> <input type="checkbox"/> Dieselfkraftstofffilter
<input checked="" type="checkbox"/> Long-Life Motoröl verwendet	<input checked="" type="checkbox"/> <input type="checkbox"/> Getriebeöli: DSG®, ATF
<input checked="" type="checkbox"/> <input type="checkbox"/> Korrosions- und Dichtheitsprüfung der Erdgasanlage	<input checked="" type="checkbox"/> <input type="checkbox"/> Haldekupplung: Öl
<input checked="" type="checkbox"/> <input type="checkbox"/> Prüfung der Scheinwerfer-Einstellung	<input checked="" type="checkbox"/> <input type="checkbox"/> Keilrippenriemen
<input checked="" type="checkbox"/> <input type="checkbox"/> Reparaturempfehlung	<input checked="" type="checkbox"/> <input type="checkbox"/> Luftfiltereinsatz
<input checked="" type="checkbox"/> <input type="checkbox"/> Kundenwunsch (auch auf dem Auftrag vermerken)	<input checked="" type="checkbox"/> <input type="checkbox"/> Reifenfüllflasche (Dichtmittel)
Service durchgeführt am: 12. u. 13.	<input checked="" type="checkbox"/> <input type="checkbox"/> Staub- und Pollenfiltereinsatz
bei km-Stand: 145116	<input checked="" type="checkbox"/> <input type="checkbox"/> Zahnriemen
Rechnungsnummer:	<input checked="" type="checkbox"/> <input type="checkbox"/> Zündkerzen
Service durchgeführt von: Autoteam Ehrlich & Co. K. Vertriebs GmbH & Co. K. Volkswagen Partner	<input checked="" type="checkbox"/> <input type="checkbox"/> ...
Paul-Ehrlich-Straße 63128 Dierzenbach Telefon +49 6074 801137 Telefax +49 6074 801137 info.dierzenbach@brass-gruppe.de Betriebsnummer 142 21246	<input checked="" type="checkbox"/> <input type="checkbox"/> ...
Stempel des Fachbetriebs: Stempel des Volkswagen Partners	<input checked="" type="checkbox"/> <input type="checkbox"/> ...

Ihre nächsten Service-Termine	Zusatzarbeiten
<input checked="" type="checkbox"/> nach Service-Intervall-Anzeige	Polsterfilter
oder	
am (Datum):	am (Datum): 11.11.19
oder	oder
bei (km-Stand):	bei (km-Stand): 180000

Dokumentation der Karosserieprüfung

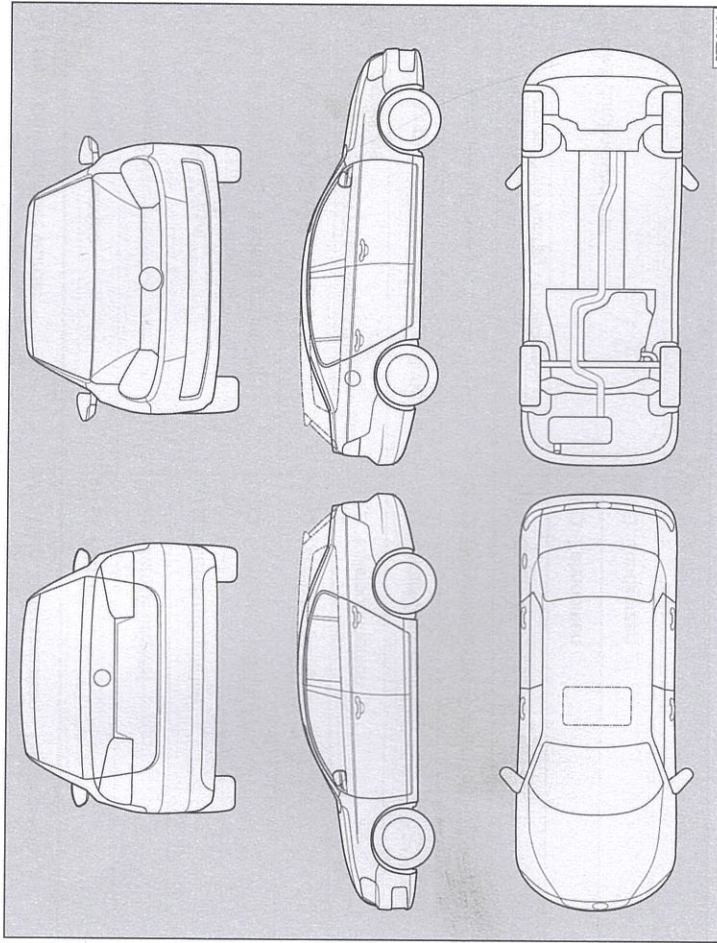

Abb. 7 Prinzipdarstellung. Gilt für alle Fahrzeuge und Karosserieformen.

Ihr Fachbetrieb markiert in Abb. 7 beschädigte Teile durch folgende Symbole:

- ✕ Kratzer
- Beule/Delle
- Korrosion
- Δ Steinenschlag

Mängel festgestellt?	Ja: <input type="checkbox"/>	Nein: <input type="checkbox"/>
Beschreibung der Mängel:		
Stempel des Fachbetriebs		