

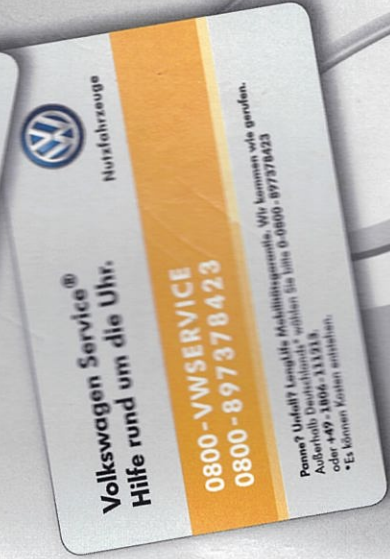

Nutzfahrzeuge

Serviceplan

Caddy, Transporter, Caravelle, Multivan, Amarok,
Crafter, California



Serviceplan:
Caddy, Transporter, Caravelle, Multivan, Amarok, Crafter, California
Stand: 24.02.2014
Deutsch: 05.2014
Artikel-Nr.: 151.5D3.NFZ.01



Fahrzeugdatenträger



Nutzfahrzeuge
Business Unit Spezialfahrzeuge

1	WV1ZZZ2K z FX 063452	
2	ZCH A82	
3	Caddy Maxi Kabasis	
	75 KW CRD5G5	
	CAYD	MLS
4	R211 0000 0000	AR
	X10 B0A C4B G0C HCO J2D D27	
	1G8 2PG 1NE 5RQ 5SL 1F3	
	356 3U0 016	8JA 8GV
		1BA 7M1 UJ2
	OE2 4UF 4X0 4R0 4I2 N2D 5TC	
	BRD 2JB E0A 2V1	L21 OYA 2G2

Abb. 1: 1: Fahrzeug-Identifizierungsnummer; 2: Fahrzeugtyp, Motorleistung, Getriebe; 3: Motorkennbuchstabe, Getriebekennbuchstabe, Lacknummer, Innenausstattung; 4: Mehr-Ausstattungen, PR-Nummern.

Übergabe-Inspektion wurde durchgeführt am:

17.12.14

Datum der Auslieferung/Erstzulassung:

17.12.14

SCHIEDER

bergisch, verbindlich, modern
Willy Scheider GmbH & Co. KG
Trecknase 6-8 · 42897 Romscheid
Tel.: 02191.96 40-0
Betriebs-Nr. 32301

SCHIEDER

bergisch, verbindlich, modern
Willy Scheider GmbH & Co. KG
Trecknase 6-8 · 42897 Romscheid
Tel.: 02191.96 40-0
Betriebs-Nr. 32301

Stempel des Volkswagen Nutzfahrzeuge Partners

Stempel des Volkswagen Nutzfahrzeuge Partners

a) Je nachdem, was zuerst eintritt.

Der Volkswagen Service

Die Bedeutung des Serviceplans

Durch die im Umschlag eingeklebten Fahrzeugdaten Abb. 1 ist sichergestellt, dass Sie jederzeit die richtigen Volkswagen Nutzfahrzeug Original Teile® in Ihr Fahrzeug einbauen lassen können. Außerdem ist dadurch festgelegt, welche Service-Art für Ihr Fahrzeug infrage kommt.

Im Serviceplan wird die **Erstzulassung** oder das **Auslieferungsdatum**, die **Übergabe-Inspektion**, und damit der Beginn der Gewährleistung für Ihr Fahrzeug bestätigt.

- Der Serviceplan sagt Ihnen, wann welcher Service durchgeführt werden muss. Da die durchzuführenden Tätigkeiten von Fahrzeug zu Fahrzeug variieren, können die fahrzeugindividuellen Tätigkeiten beim Fachbetrieb erfragt werden.
- Ihr Fachbetrieb dokumentiert im Serviceplan alle servicelevanten Arbeiten.

Damit Sie den Serviceplan immer zur Hand haben, wenn Sie ihn brauchen, sollte er im Bordbuch aufbewahrt werden.

Bitte denken Sie auch daran, den Serviceplan beim Verkauf des Fahrzeugs dem nächsten Besitzer mitzugeben.

⚠️ WARNUNG

Unzureichender oder kein Service und das Missachten der Service-Intervalle kann zum Liegenbleiben im Straßenverkehr, zu Unfällen sowie schweren Verletzungen führen.

- Service-Arbeiten beim Fachbetrieb durchführen lassen.
- Betriebsanleitung beachten.



ℹ️ HINWEIS

Volkswagen Nutzfahrzeuge ist nicht verantwortlich für Schäden am Fahrzeug, die aufgrund von minderwertigem Kraftstoff, falscher Ölart, unzureichendem Service oder mangelnder Originalteilverfügbarkeit entstehen.



Regelmäßige Service-Arbeiten am Fahrzeug dienen nicht nur der Werterhaltung des Fahrzeugs, sondern tragen auch zur Betriebs- und Verkehrssicherheit bei. Lassen Sie deshalb Service-Arbeiten gemäß den Vorgaben der Wartungstabellen durchführen. Ihr Fachbetrieb berät Sie gern.

Service-Nachweis 1

Ja / Nein. Durchgeführt wurde:	Ja / Nein. Zusatzarbeiten - Wechsel von:
<input checked="" type="checkbox"/> Ölwechsel-Service	<input type="checkbox"/> AdBlue® bei Crafter 5-Zylinder-Motoren
<input checked="" type="checkbox"/> Inspektion	<input type="checkbox"/> Bremsflüssigkeit
<input checked="" type="checkbox"/> mit Motorölwechsel	<input type="checkbox"/> Kraftstofffilter
<input checked="" type="checkbox"/> mit erweitertem Inspektionsumfang	<input type="checkbox"/> Doppelkupplungsgetriebe DSG®: Getriebeöl und ggf. Ölfilter
<input checked="" type="checkbox"/> LongLife Motoröl verwendet	<input type="checkbox"/> Haldexkupplung: Öl
<input type="checkbox"/> Karosserieprüfung	<input type="checkbox"/> Luftfiltereinsatz
<input checked="" type="checkbox"/> Gasanlagenprüfung	<input type="checkbox"/> Filter Flüssiggasanlage
<input checked="" type="checkbox"/> Reparaturempfehlung	<input type="checkbox"/> Staub- und Pollenfilter
<input type="checkbox"/> Kundenwunsch (auch auf dem Auftrag vermerken)	<input type="checkbox"/> Zahnriemen
Service durchgeführt am: 22.12.2016	<input type="checkbox"/> Zahnriemen: Spannrolle
bei km-Stand: 7812	<input type="checkbox"/> Zündkerzen
Rechnungsnummer: A 48391	<input type="checkbox"/>
Service durchgeführt von:	LongLife Mobilitätsgarantie:
	
Stempel des Volkswagen Nutzfahrzeuge Partners	Stempel des Volkswagen Nutzfahrzeuge Partners

Ihre nächsten Service-Termine	
Service-Ereignis	Zusatzarbeiten
<input checked="" type="checkbox"/> nach Service-Intervall-Anzeige	am (Datum):
oder	oder
am (Datum):	bei (km-Stand):
oder	bei (km-Stand):

Dokumentation der Karosserieprüfung (auf Korrosion)



Abb. 3 Prinzipdarstellung. Gilt für alle Fahrzeuge und Karosserieformen.

Ihr Fachbetrieb markiert in → Abb. 3 beschädigte Teile durch folgende Symbole:

- * Kratzer
- Beule/Delle
- Lackschaden
- △ Steinschlag

Mängel festgestellt? Ja: <input type="checkbox"/> Nein: <input type="checkbox"/>	
Beschreibung der Mängel:	
	Stempel des Volkswagen Nutzfahrzeuge Partners

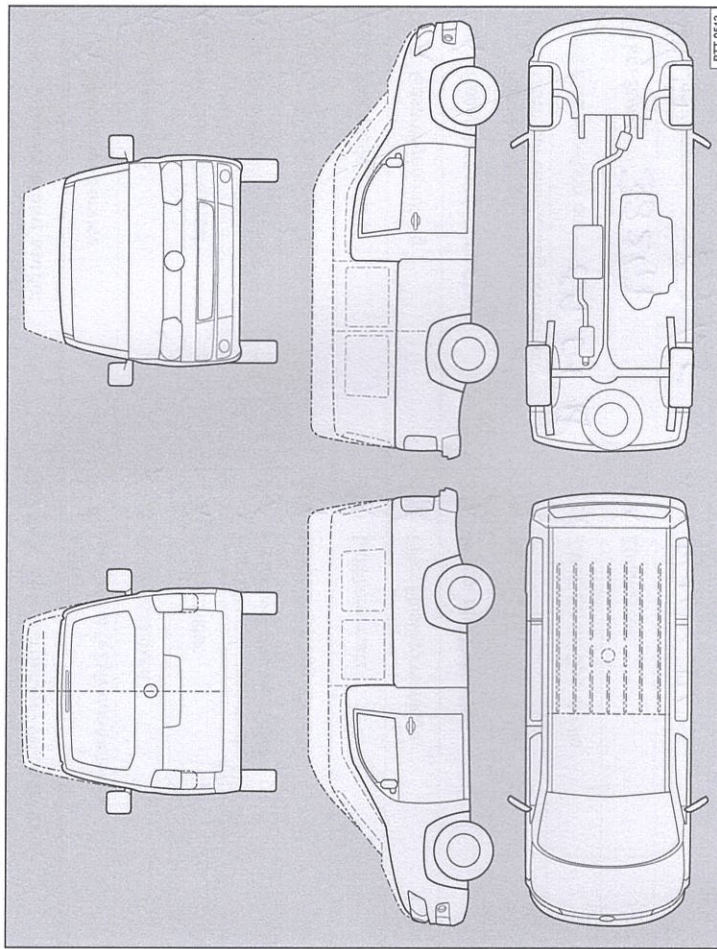
Service-Nachweis 2

Ja / Nein. Durchgeführt wurde:	Ja / Nein. Zusatzarbeiten - Wechsel von:
<input checked="" type="checkbox"/> Ölwechsel-Service	<input checked="" type="checkbox"/> AdBlue® bei Crafter 5-Zylinder-Motoren
<input checked="" type="checkbox"/> Inspektion	<input checked="" type="checkbox"/> Bremsflüssigkeit
<input checked="" type="checkbox"/> mit Motorölwechsel	<input checked="" type="checkbox"/> Kraftstofffilter
<input checked="" type="checkbox"/> mit erweitertem Inspektionsumfang	<input type="checkbox"/> Doppelkupplungsgetriebe DSG®: Getriebeöl und ggf. Ölfilter
<input checked="" type="checkbox"/> LongLife Motoröl verwendet	<input checked="" type="checkbox"/> Haldexkupplung: Öl
<input checked="" type="checkbox"/> Karosserieprüfung	<input type="checkbox"/> Luftfiltereinsatz
<input checked="" type="checkbox"/> Gasanlagenprüfung	<input checked="" type="checkbox"/> Filter Flüssiggasanlage
<input checked="" type="checkbox"/> Reparaturempfehlung	<input type="checkbox"/> Staub- und Pollenfilter
<input checked="" type="checkbox"/> Kundenwunsch	<input checked="" type="checkbox"/> Zahnriemen
Service durchgeführt am: 09.01.18	<input type="checkbox"/> Zahnriemen: Spannrolle
bei km-Stand: 33247	<input checked="" type="checkbox"/> Zündkerzen
Reparaturnummer: 57165	<input type="checkbox"/> A / <input type="checkbox"/> B / <input type="checkbox"/> C / <input type="checkbox"/> D / <input type="checkbox"/> E / <input type="checkbox"/> F / <input type="checkbox"/> G / <input type="checkbox"/> H / <input type="checkbox"/> I / <input type="checkbox"/> J / <input type="checkbox"/> K / <input type="checkbox"/> L / <input type="checkbox"/> M / <input type="checkbox"/> N / <input type="checkbox"/> O / <input type="checkbox"/> P / <input type="checkbox"/> Q / <input type="checkbox"/> R / <input type="checkbox"/> S / <input type="checkbox"/> T / <input type="checkbox"/> U / <input type="checkbox"/> V / <input type="checkbox"/> W / <input type="checkbox"/> X / <input type="checkbox"/> Y / <input type="checkbox"/> Z
Service durchgeführt von:	LangLife Mobilservicegarantie:
Nouvertne	Mobilitätsgarantie bis
am Schlagbaum GmbH & Co. KG	08/01/19 0.73247 km
Kuller Str. 16 · 42651 Solingen	nach Serviceintervallanzeige
☎ 0212 / 5464-0 · Fax 0212 / 5464-54	Stempel des Volkswagen Nutzfahrzeuge Partners
Bestell-Nr. 022336	

Ihre nächsten Service-Termine	Zusatzarbeiten
Service-Ereignis	am (Datum): 12/18
<input checked="" type="checkbox"/> nach Service-Intervall-Anzeige	oder
oder am (Datum): 01/19	Polenfilter
oder	bei (km-Stand): 33000
bei (km-Stand): 73247	

Dokumentation der Karosserieprüfung (auf Korrosion)

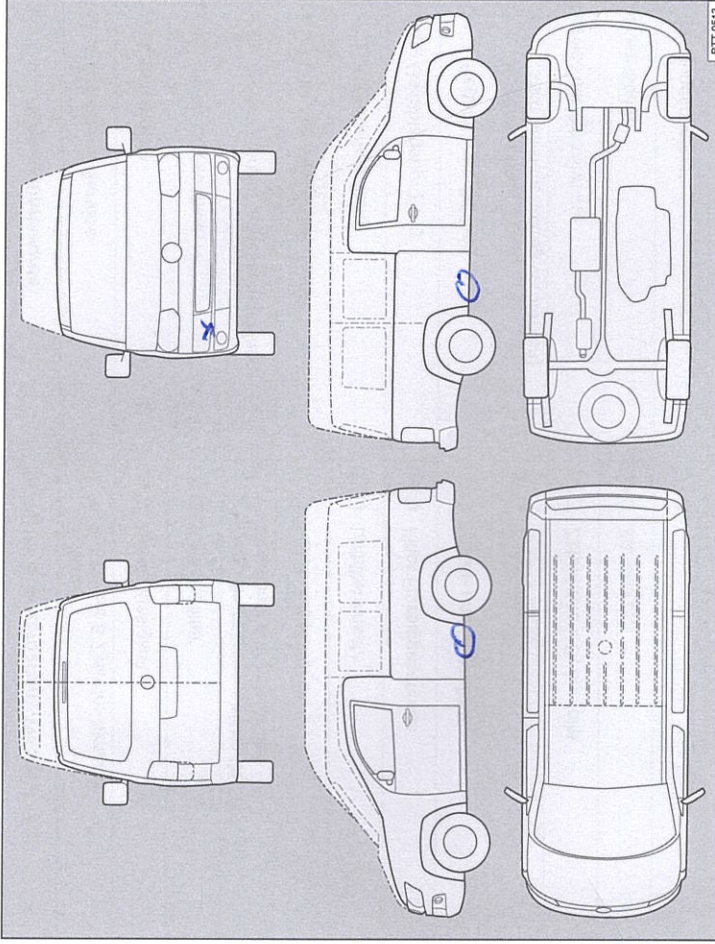

Abb. 4 Prinzipdarstellung. Gilt für alle Fahrzeuge und Karosserieformen.

Ihr Fachbetrieb markiert in⇒Abb. 4 beschädigte Teile durch folgende Symbole:

- ✕ Kratzer
- Beule/Delle
- Lackschaden
- △ Steinschlag

Mängel festgestellt?	Ja: <input checked="" type="checkbox"/> Nein: <input type="checkbox"/>
Beschreibung der Mängel:	Stoßfänger vorne re. kratzer Schweller hinten links wsl. b. Schweller Nouvertne
am Schlagbaum GmbH & Co. KG Kuller Str. 16 · 42651 Solingen ☎ 0212 / 5464-0 · Fax 0212 / 5464-54 Betriebs-Nr. 32336	
Stempel des Volkswagen Nutzfahrzeuge Partners	