



# Serviceplan

PKW

Serviceplan Deutschland

Serviceplan:  
PKW

Stand: 08.07.2014  
Deutsch: 08.2014

Artikel-Nr.: 152.5D3.PKW.00  
Teile-Nr.: 3G0012701SA



3G0012701SA

4.08/2014



# Fahrzeugdatenträger

1	WVWZZZ3C z FE414179	
	3G5 35X	
2	PASSAT Var. CLBMT	
	110 kW TDI M6F	
3	CRL B	QFZ
	LA7W-----	TO
4	BOA F97 GOK H5R J2D DN4	
	IAT IGO 2ZH 5RQ SSL TR1	
	3S2 8TB Q16 IBE 8GU	
	BRM IZA L33 OYC G01 7MM	

Abb. 1 1: Fahrzeug-Identifizierungsnummer; 2: Fahrzeugtyp, Motorleistung, Getriebe; 3: Motorkennbuchstabe, Getriebekennbuchstabe, Lacknummer, Innenausstattung; 4: Mehr-Ausstattungen, PR-Nummern.

Übergabe-Inspektion wurde durchgeführt am:	Datum der Auslieferung/Erstzulassung: <sup>a)</sup>
 142/35548 Autohaus Ernst GmbH 60117 Frankfurt am Main	Stempel des Volkswagen Partners

a) Je nachdem, was zuerst eintritt.

# Der Volkswagen Service

## Für welche Fahrzeuge gilt dieser Serviceplan

Dieser Serviceplan ist für folgende Fahrzeuge gültig:

- |                  |                        |
|------------------|------------------------|
| - CC             | - Golf Sportsvan       |
| - Eos            | - Golf Variant         |
| - Golf           | - Jetta                |
| - Golf Cabriolet | - Passat               |
| - Golf GTD       | - Passat Variant       |
| - Golf GTE       | - Polo                 |
| - Golf GTI       | - Scirocco             |
|                  | - Sharan               |
|                  | - The Beetle           |
|                  | - The Beetle Cabriolet |
|                  | - Tiguan               |
|                  | - Touareg              |
|                  | - Touran               |
|                  | - up!                  |

## Die Bedeutung des Serviceplans

Durch die im Umschlag eingeklebten Fahrzeugdaten Abb. 1 ist sichergestellt, dass Sie jederzeit die richtigen Volkswagen Original Teile® in Ihr Fahrzeug einbauen lassen können. Außerdem ist dadurch festgelegt, welche Service-Art für Ihr Fahrzeug in Frage kommt.

Im Serviceplan wird die **Erstzulassung** oder das **Auslieferungsdatum**, die **Übergabe-Inspektion**, und damit der Beginn der Gewährleistung für Ihr Fahrzeug bestätigt.

Der Serviceplan sagt Ihnen, wann welcher Service durchgeführt werden muss. Da die durchzuführenden Serviceumfänge von Fahrzeug zu Fahrzeug variieren, können die fahrzeugindividuellen Tätigkeiten beim Fachbetrieb erfragt werden.

Ihr Fachbetrieb dokumentiert im Serviceplan alle service-relevanten Arbeiten.

Damit Sie den Serviceplan immer zur Hand haben, wenn Sie ihn brauchen, sollte er im Bordbuch aufbewahrt werden.

Bitte denken Sie auch daran, den Serviceplan beim Verkauf des Fahrzeugs dem nächsten Besitzer mitzugeben.

### ! WARNUNG

Unzureichender oder kein Service und das Missachten der Service-Intervalle kann zum Liegenbleiben im Straßenverkehr, zu Unfällen sowie schweren Verletzungen führen.

- Service-Arbeiten beim Fachbetrieb durchführen lassen.
- Betriebsanleitung beachten.

### ! HINWEIS

Volkswagen ist nicht verantwortlich für Schäden am Fahrzeug, die aufgrund von minderwertigem Kraftstoff, falscher Ölnorm, unzureichendem Service oder mangelnder Teileverfügbarkeit entstehen.



Regelmäßige Service-Arbeiten am Fahrzeug dienen nicht nur der Werterhaltung des Fahrzeugs, sondern tragen auch zur Betriebs- und Verkehrssicherheit bei. Lassen Sie deshalb Service-Arbeiten gemäß den Vorgaben der Wartungstabelle durchführen. Ihr Fachbetrieb berät Sie gern.



### Service-Nachweis 1

Ja / Nein. Durchgeführt wurde:	Ja / Nein. Zusatzarbeiten – Wechsel von:
<input checked="" type="checkbox"/> Ölwechsel-Service	<input checked="" type="checkbox"/> AdBlue®
<input checked="" type="checkbox"/> Inspektion	<input type="checkbox"/> Bremsflüssigkeit
<input checked="" type="checkbox"/> mit Motorölwechsel	<input type="checkbox"/> Dieselmotorkraftstofffilter
<input type="checkbox"/> mit erweitertem Inspektionsumfang	<input type="checkbox"/> Gasfilter
<input checked="" type="checkbox"/> LongLife Motoröl verwendet	<input type="checkbox"/> Getriebeöl: DSG®, ATF
<input type="checkbox"/> Karosserieprüfung	<input type="checkbox"/> Halbdexkupplung: Öl
<input type="checkbox"/> Reparaturempfehlung	<input type="checkbox"/> Luftfiltereinsatz
<input checked="" type="checkbox"/> Kundenwunsch (auch auf dem Auftrag vermerken)	<input type="checkbox"/> Reifenfüllflasche (Dichtmittel)
Service durchgeführt am: 02.09.16	<input type="checkbox"/> Staub- und Pollenfiltereinsatz
bei km-Stand: 27625	<input type="checkbox"/> Zahnriemen
Rechnungsnummer: 20972	<input type="checkbox"/> Zündkerzen
Service durchgeführt von:	<input type="checkbox"/> ..... LongLife Mobilitätsgarantie:
 Glat Hardenberg GmbH 136/21622 Stempel des Fachbetriebs: ruchsals Tel. 072519101-0	 VW AUDI Mobilitätsgarantie Betr.Nr. 136/21622 Stempel des Volkswagen Partners
Ihr nächster Service-Termin	
Service-Ereignis	Zusatzarbeiten
<input type="checkbox"/> nach Service-Intervall-Anzeige oder am (Datum): 09.11.17	Pollen-f-16 am (Datum): 12.11.17
oder bei (km-Stand): 57000	oder bei (km-Stand): 60000

3G0012701SA

### Dokumentation der Karosserieprüfung





Abb. 3 Prinzipdarstellung. Gilt für alle Fahrzeuge und Karosserieformen.

Ihr Fachbetrieb markiert in Abb. 3 beschädigte Teile durch folgende Symbole:

- ✶ Kratzer
- Beule/Delle
- Korrosion
- △ Steinschlag

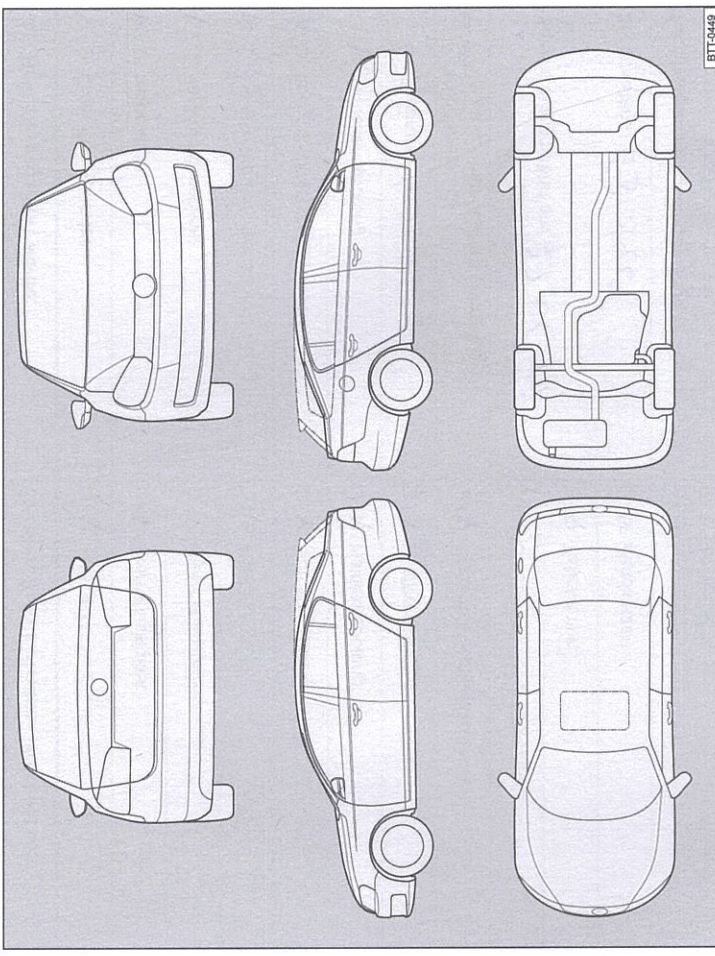
Mängel festgestellt?	Ja: <input type="checkbox"/>	Nein: <input type="checkbox"/>
Beschreibung der Mängel:		
Stempel des Fachbetriebs		

### Service-Nachweis 2

Ja / Nein. Durchgeführt wurde: <input checked="" type="checkbox"/> Ölwechsel-Service <input checked="" type="checkbox"/> Inspektion <input checked="" type="checkbox"/> mit Motorölwechsel <input checked="" type="checkbox"/> mit erweitertem Inspektionsumfang <input checked="" type="checkbox"/> LongLife Motoröl verwendet <input checked="" type="checkbox"/> Karosserieprüfung <input checked="" type="checkbox"/> Reparaturempfehlung <input checked="" type="checkbox"/> Kundenwunsch (auch auf dem Auftrag vermerken)  Service durchgeführt am: <b>27.06.17</b>  bei km-Stand: <b>63 946</b>  Rechnungsnummer: <b>13885</b>	Ja / Nein. Zusatzarbeiten – Wechsel von: <input checked="" type="checkbox"/> AdBlue® <input checked="" type="checkbox"/> Bremsflüssigkeit <input checked="" type="checkbox"/> Dieselmotortofffilter <input checked="" type="checkbox"/> Gasfilter <input checked="" type="checkbox"/> Getriebeöl: DSG®, ATF <input checked="" type="checkbox"/> Haldekupplung: Öl <input checked="" type="checkbox"/> Luftfiltereinsatz <input checked="" type="checkbox"/> Reifenfüllflasche (Dichtmittel) <input checked="" type="checkbox"/> Staub- und Pollenfiltereinsatz <input checked="" type="checkbox"/> Zahnriemen <input checked="" type="checkbox"/> Zündkerzen <input checked="" type="checkbox"/> .....  LongLife Mobilitätsgarantie:  VW AUDI Mobilitäts Garantie Betr.Nr. 136/21622  Stempel des Volkswagen Partners
--	--

Ihr nächster Service-Termin Service-Ereignis <input type="checkbox"/> nach Service-Intervall-Anzeige oder am (Datum): <b>06.18</b> ..... oder bei (km-Stand): <b>93000</b> .....	Zusatzarbeiten <b>Luftfilter</b> am (Datum): <b>06/17</b> ..... oder bei (km-Stand): <b>90000</b> .....
--	---

### Dokumentation der Karosserieprüfung



Abb. 4 Prinzipdarstellung. Gilt für alle Fahrzeuge und Karosserieformen.

Ihr Fachbetrieb markiert in Abb. 4 beschädigte Teile durch folgende Symbole:

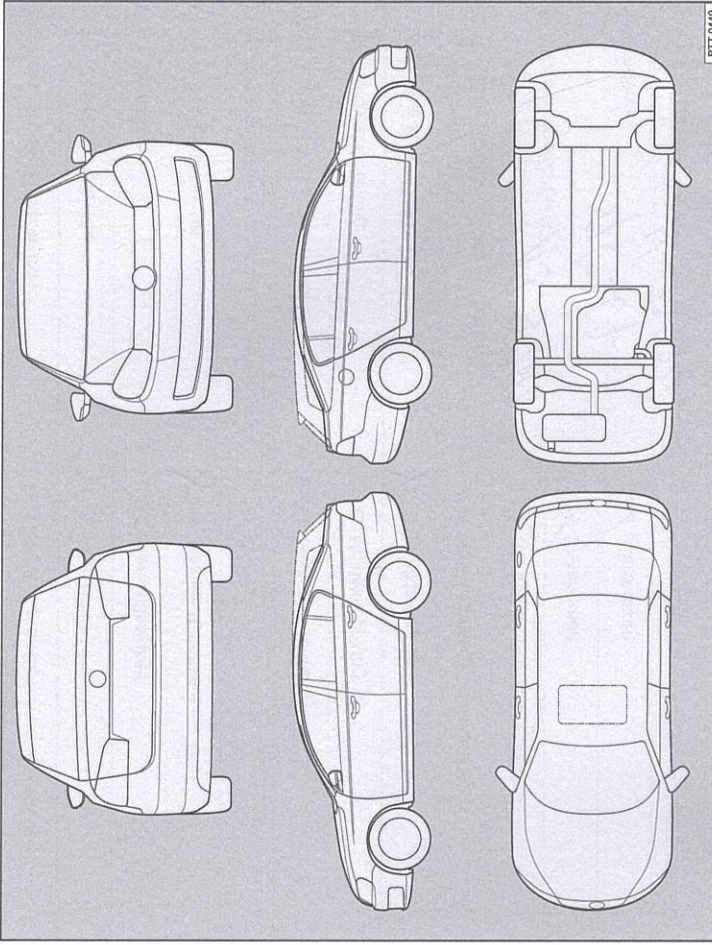

x Kratzer    ○ Beule/Delle    □ Korrosion

△ Steinschlag

Mängel festgestellt?    Ja: <input type="checkbox"/> Nein: <input type="checkbox"/> Beschreibung der Mängel:     Stempel des Fachbetriebs
---

3G0012701SA

**Service-Nachweis 3**

Ja / Nein. Durchgeführt wurde:	Ja / Nein. Zusatzarbeiten – Wechsel von:
<input checked="" type="checkbox"/> Ölwechsel-Service	<input checked="" type="checkbox"/> AdBlue®
<input checked="" type="checkbox"/> Inspektion	<input checked="" type="checkbox"/> Bremsflüssigkeit
<input checked="" type="checkbox"/> mit Motorölwechsel	<input checked="" type="checkbox"/> Dieselmotorkraftstofffilter
<input checked="" type="checkbox"/> mit erweitertem Inspektionsumfang	<input checked="" type="checkbox"/> Gasfilter
<input checked="" type="checkbox"/> LongLife Motoröl verwendet	<input checked="" type="checkbox"/> Getriebeöl: DSG®, ATF
<input checked="" type="checkbox"/> Karosserieprüfung	<input checked="" type="checkbox"/> Haldekupplung: Öl
<input checked="" type="checkbox"/> Reparaturempfehlung	<input checked="" type="checkbox"/> Luftfiltereinsatz
<input checked="" type="checkbox"/> Kundenwunsch (auch auf dem Auftrag vermerken)	<input checked="" type="checkbox"/> Reifenfüllflasche (Dichtmittel)
Service durchgeführt am: <i>13.7.2018</i>	<input checked="" type="checkbox"/> Staub- und Pollenfiltereinsatz
bei km-Stand: <i>96767</i>	<input checked="" type="checkbox"/> Zahnriemen
Rechnungsnummer: <i># 13220</i>	<input checked="" type="checkbox"/> Zündkerzen
Service durchgeführt von:	LongLife Mobilitätsgarantie:
 Graf Harenberg GmbH 136/21622 76646 Bruchsal Tel. 07251/9101-0	 VW AUDI Mobilitätsgarantie Tel. Nr. 136/21622
Stempel des Fachbetriebs	Stempel des Volkswagen Partners

Ihr nächster Service-Termin	Zusatzarbeiten
Service-Ereignis	<i>Wartungszeit über</i>
nach Service-Intervall-Anzeige	am (Datum): <i>7/2019</i>
oder	oder
am (Datum): <i>7/2019</i>	bei (km-Stand): <i>12500</i>
oder	
bei (km-Stand): <i>12500</i>	

**Dokumentation der Karosserieprüfung**

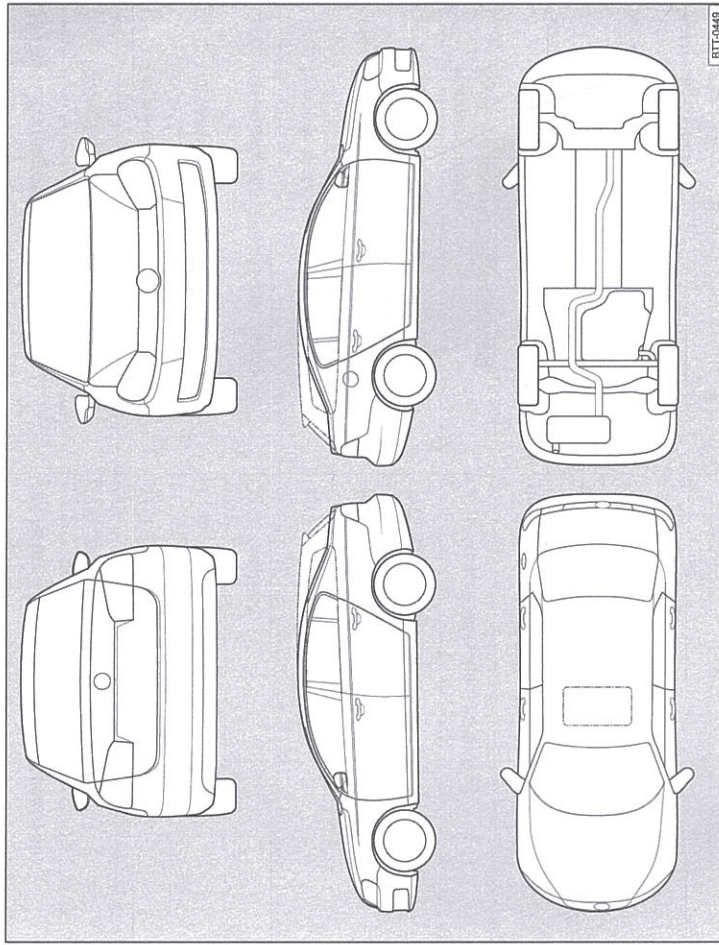

**Abb. 5** Prinzipdarstellung. Gilt für alle Fahrzeuge und Karosserieformen.

Ihr Fachbetrieb markiert in Abb. 5 beschädigte Teile durch folgende Symbole:

✕ Kratzer    ○ Beule/Delle    □ Korrosion    △ Steinschlag

Mängel festgestellt?	Ja: <input type="checkbox"/>	Nein: <input type="checkbox"/>
Beschreibung der Mängel:		
Stempel des Fachbetriebs		

3G0012701SA