



Serviceplan
PKW
Serviceplan Deutschland

Serviceplan:
PKW
Stand: 10.03.2014
Deutsch: 05.2014
Artikel-Nr.: 151.5D3.PKW.00



1515D3PKW00

4.04/2014



Fahrzeugdatenträger

1	WVGZZZ	5N	z	FW539210					
2	5N2	35U							
3	Tiguan	2.0BMT		TR+ST					
	130 KW	TDI		M6A					
	CFGC								
	LI7FL	-----							
				NGH					
				50					
4									
	B0A	V54	G0L	H50	J2D	DE2			
	-	1AT	1G8	2PP	1NP	5RQ	5SL	TL4	
	0BE	3S1	3U1	QI6	8AY	8GU	8ZH		
	1KU	1LJ	-		G02	7MJ			
	0Y1	4UF	4X3		4I2	N2Z	5MB		
	8RM	2JR	E6C	0AK	0BE	2UA	2G5		
	1JA	L05	0YD						

Abb. 1 1: Fahrzeug-Identifizierungsnummer, 2: Fahrzeugtyp, Motorleistung, Getriebe; 3: Motorlebensbuchstabe, Getriebekennbuchstabe, Lacknummer, Innenausstattung; 4: Mehr-Ausstattungen, PR-Nummern

Übergabe-Inspektion wurde durchgeführt am: Datum der Auslieferung/Erstzulassung^{a)}

Volkswagen Zentrum Lörrach ASAG GmbH Wiesentalstr. 30/31 79540 Lörrach Telefon +49 7621 1509-0 Telefax +49 7621 1509-31 loerrach@asag.de www.asag.de	Volkswagen Zentrum Lörrach ASAG GmbH Wiesentalstr. 30/31 79540 Lörrach Telefon +49 7621 1509-0 Telefax +49 7621 1509-31 loerrach@asag.de www.asag.de
--	--

28.10.14.

Stempel des Volkswagen Partners Stempel des Volkswagen Partners

a) Je nachdem, was zuerst eintrifft.

Der Volkswagen Service

Für welche Fahrzeuge gilt dieser Serviceplan

Dieser Serviceplan ist für folgende Fahrzeuge gültig:

- CC
- Eos
- Golf
- Golf Cabriolet
- Golf GTD
- Golf GTE
- Golf GTI
- Golf Sportsvan
- Golf Variant
- Jetta
- Passat
- Passat Variant
- Polo
- Scirocco
- Sharan
- The Beetle
- The Beetle Cabriolet
- Tiguan
- Touareg
- Touran
- up!

Die Bedeutung des Serviceplans

Durch die im Umschlag eingeklebten Fahrzeugdaten Abb. 1 ist sichergestellt, dass Sie jederzeit die richtigen Volkswagen Original Teile® in Ihr Fahrzeug einbauen lassen können. Außerdem ist dadurch festgelegt, welche Service-Art für Ihr Fahrzeug in Frage kommt.

- Im Serviceplan wird die **Erstzulassung oder das Auslieferungsdatum**, die **Übergabe-Inspektion**, und damit der Beginn der Gewährleistung für Ihr Fahrzeug bestätigt.
- Der Serviceplan sagt Ihnen, wann welcher Service durchgeführt werden muss. Da die durchzuführenden Serviceumfänge von Fahrzeug zu Fahrzeug variieren, können die fahrzeugindividuellen Tätigkeiten beim Fachbetrieb erfragt werden.
- Ihr Fachbetrieb dokumentiert im Serviceplan alle service-relevanten Arbeiten.

Damit Sie den Serviceplan immer zur Hand haben, wenn Sie ihn brauchen, sollte er im Bordbuch aufbewahrt werden.

Bitte denken Sie auch daran, den Serviceplan beim Verkauf des Fahrzeugs dem nächsten Besitzer mitzugeben.

⚠️ WARNUNG

Unzureichender oder kein Service und das Missachten der Service-Intervalle kann zum Liegenbleiben im Straßenverkehr, zu Unfällen sowie schweren Verletzungen führen.

- Service-Arbeiten beim Fachbetrieb durchführen lassen.
- Betriebsanleitung beachten.

ℹ️ HINWEIS

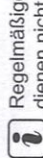

Volkswagen ist nicht verantwortlich für Schäden am Fahrzeug, die aufgrund von minderwertigem Kraftstoff, falscher Ölnorm, unzureichendem Service oder mangelnder Teileverfügbarkeit entstehen.



Regelmäßige Service-Arbeiten am Fahrzeug dienen nicht nur der Werterhaltung des Fahrzeugs, sondern tragen auch zur Betriebs- und Verkehrssicherheit bei. Lassen Sie deshalb Service-Arbeiten gemäß den Vorgaben der Wartungstabelle durchführen. Ihr Fachbetrieb berät Sie gern.



Service-Nachweis 2

Ja / Nein. Durchgeführt wurde:	Ja / Nein. Zusatzarbeiten – Wechsel von:
<input checked="" type="checkbox"/> Ölwechsel-Service	<input checked="" type="checkbox"/> AdBlue®
<input checked="" type="checkbox"/> Inspektion	<input checked="" type="checkbox"/> Bremsflüssigkeit
<input checked="" type="checkbox"/> mit Motorölwechsel	<input checked="" type="checkbox"/> Dieselmotortofffilter
<input checked="" type="checkbox"/> mit erweitertem Inspektionsumfang	<input checked="" type="checkbox"/> Gasfilter
<input checked="" type="checkbox"/> LongLife Motoröl verwendet	<input checked="" type="checkbox"/> Getriebeöl: DSG®, ATF
<input checked="" type="checkbox"/> Karosserieprüfung	<input checked="" type="checkbox"/> Haldekupplung: Öl
<input checked="" type="checkbox"/> Reparaturempfehlung	<input checked="" type="checkbox"/> Luftfiltereinsatz
<input checked="" type="checkbox"/> Kundenwunsch (auch auf dem Auftrag vermerken)	<input checked="" type="checkbox"/> Reifenfüllflasche (Dichtmittel)
Service durchgeführt am: 06.10.2017	<input checked="" type="checkbox"/> Staub- und Pollenfiltereinsatz
bei km-Stand: 53161	<input checked="" type="checkbox"/> Zahnriemen
Rechnungsnummer: 713248	<input checked="" type="checkbox"/> Zündkerzen
Service durchgeführt von:	<input type="checkbox"/> <input type="checkbox"/>
 22384 bhg Autohandels- gesellschaft mbH 78628 Roitweil	 22384 bhg Autohandels- gesellschaft mbH 78628 Roitweil
Stempel des Fachbetriebs	Stempel des Volkswagen Partners

Ihr nächster Service-Termin	Zusatzarbeiten
<input checked="" type="checkbox"/> nach Service-Intervall-Anzeige	Bremsh.-Service
oder	am (Datum): 10/2017
am (Datum): 10/2017	oder
oder	bei (km-Stand): 90.000
am (Datum): 10/2017	bei (km-Stand): 90.000

Dokumentation der Karosserieprüfung





Abb. 4 Prinzipdarstellung. Gilt für alle Fahrzeuge und Karosserieformen.

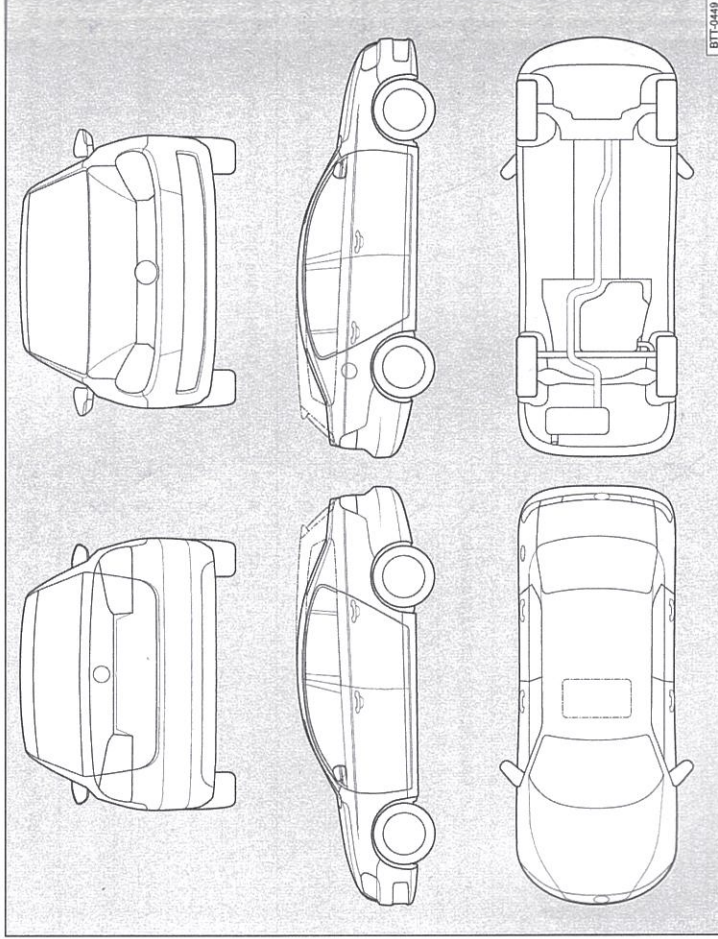

Ihr Fachbetrieb markiert in Abb. 4 beschädigte Teile durch folgende Symbole:

- Kratzer
- Beule/Delle
- Korrosion
- Steinschlag

Mängel festgestellt?	Ja: <input type="checkbox"/>	Nein: <input checked="" type="checkbox"/>
Beschreibung der Mängel:		
 22384 bhg Autohandels- gesellschaft mbH 78628 Roitweil		
Stempel des Fachbetriebs		

151.5D3.PKW.00

Service-Nachweis 4

Ja / Nein, durchgeführt wurde:	Ja / Nein, Zusatzarbeiten – Wechsel von:
<input checked="" type="checkbox"/> / <input type="checkbox"/> Ölwechsel-Service	<input type="checkbox"/> / <input checked="" type="checkbox"/> AdBlue®
<input type="checkbox"/> / <input checked="" type="checkbox"/> Inspektion	<input type="checkbox"/> / <input checked="" type="checkbox"/> Bremsflüssigkeit
<input checked="" type="checkbox"/> / <input type="checkbox"/> mit Motorölwechsel	<input checked="" type="checkbox"/> / <input type="checkbox"/> Dieselmotortofffilter
<input type="checkbox"/> / <input checked="" type="checkbox"/> mit erweitertem Inspektionsumfang	<input type="checkbox"/> / <input checked="" type="checkbox"/> Gasfilter
<input checked="" type="checkbox"/> / <input type="checkbox"/> LongLife Motoröl verwendet	<input type="checkbox"/> / <input checked="" type="checkbox"/> Getriebeöl: DSG®, ATF
<input type="checkbox"/> / <input checked="" type="checkbox"/> Karosserieprüfung	<input type="checkbox"/> / <input checked="" type="checkbox"/> Haldekupplung: Öl
<input type="checkbox"/> / <input checked="" type="checkbox"/> Reparaturempfehlung	<input checked="" type="checkbox"/> / <input type="checkbox"/> Luftfilterersatz
<input type="checkbox"/> / <input checked="" type="checkbox"/> Kundenwunsch (auch auf dem Auftrag vermerken)	<input type="checkbox"/> / <input checked="" type="checkbox"/> Reifenfüllflasche (Dichtmittel)
Service durchgeführt am: 82558	<input type="checkbox"/> / <input checked="" type="checkbox"/> Staub- und Pollenfilterersatz
bei km-Stand: 20.02.2018	<input type="checkbox"/> / <input checked="" type="checkbox"/> Zahnriemen
Rechnungsnummer: # 1798	<input type="checkbox"/> / <input checked="" type="checkbox"/> Zündkerzen
Service durchgeführt von:	<input type="checkbox"/> / <input type="checkbox"/>
 22384 bhg Autohandels- gesellschaft mbH 78628 Rottweil	 22384 bhg Autohandels- gesellschaft mbH 78628 Rottweil
Stempel des Fachbetriebs	Stempel des Fachbetriebs

Ihr nächster Service-Termin	Zusatzarbeiten
<input checked="" type="checkbox"/> nach Service-Intervall-Anzeige	<i>Inspektion</i>
oder	am (Datum): <i>09/2018</i>
am (Datum): <i>09/2018</i>	oder
oder	bei (km-Stand): <i>104.000</i>
bei (km-Stand): <i>104.000</i>	

Dokumentation der Karosserieprüfung



Abb. 6 Prinzipdarstellung. Gilt für alle Fahrzeuge und Karosserieformen.

Ihr Fachbetrieb markiert in Abb. 6 beschädigte Teile durch folgende Symbole:

- Kratzer
- Beule/Delle
- Korrosion
- Steinschlag

Mängel festgestellt? Ja: Nein:

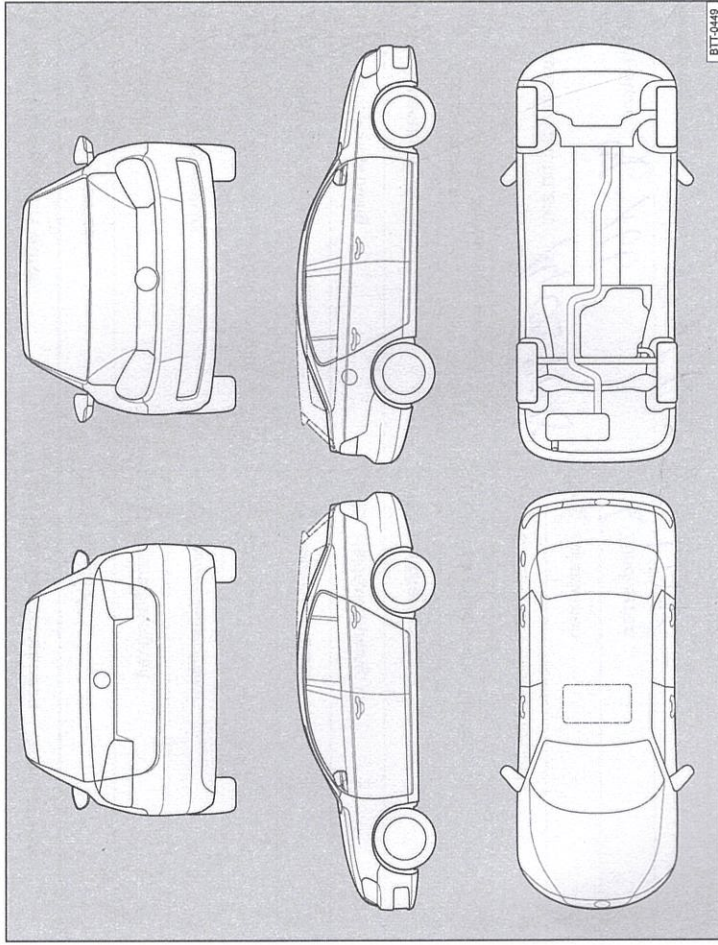

Beschreibung der Mängel:



Stempel des Fachbetriebs

151.5D3.PKW/00

Service-Nachweis 5

Ja / Nein. Durchgeführt wurde:	Ja / Nein. Zusatzarbeiten – Wechsel von:
<input checked="" type="checkbox"/> Ölwechsel-Service	<input checked="" type="checkbox"/> AdBlue®
<input checked="" type="checkbox"/> Inspektion	<input checked="" type="checkbox"/> Bremsflüssigkeit
<input checked="" type="checkbox"/> mit Motorölwechsel	<input checked="" type="checkbox"/> Dieselmotortofffilter
<input checked="" type="checkbox"/> mit erweitertem Inspektionsumfang	<input checked="" type="checkbox"/> Gasfilter
<input checked="" type="checkbox"/> LongLife Motoröl verwendet	<input checked="" type="checkbox"/> Getriebeöl: DSG®, ATF
<input checked="" type="checkbox"/> Karosserieprüfung	<input checked="" type="checkbox"/> Haldekupplung: Öl
<input checked="" type="checkbox"/> Reparaturempfehlung	<input checked="" type="checkbox"/> Luftfiltersatz
<input checked="" type="checkbox"/> Kundenwunsch (auch auf dem Auftrag vermerken)	<input checked="" type="checkbox"/> Reifenfüllflasche (Dichtmittel)
Service durchgeführt am: 14.09.2018	<input checked="" type="checkbox"/> Staub- und Pollenfiltereinsatz
bei km-Stand: 96166	<input checked="" type="checkbox"/> Zahnriemen
Rechnungsnummer: # 12146	<input checked="" type="checkbox"/> Zündkerzen
Service durchgeführt von:	<input checked="" type="checkbox"/> ...
 22384 bhg Autohandels- gesellschaft mbH 78628 Rotthweil	 22384 bhg Autohandels- gesellschaft mbH 78628 Rotthweil Partners
Ihr nächster Service-Termin	Zusatzarbeiten
nach Service-Intervall-Anzeige	<i>Inspektion</i>
oder	am (Datum): <i>09.10.18</i>
am (Datum): <i>09.10.18</i>	oder
oder	bei (km-Stand): <i>120.000</i>
bei (km-Stand): <i>120.000</i>	

151.5D3.PKW.00

Dokumentation der Karosserieprüfung





Abb. 7 Prinzipdarstellung. Gilt für alle Fahrzeuge und Karosserieformen.

Ihr Fachbetrieb markiert in Abb. 7 beschädigte Teile durch folgende Symbole:

- ✘ Kratzer
- Beule/Delle
- Korrosion
- △ Steinschlag

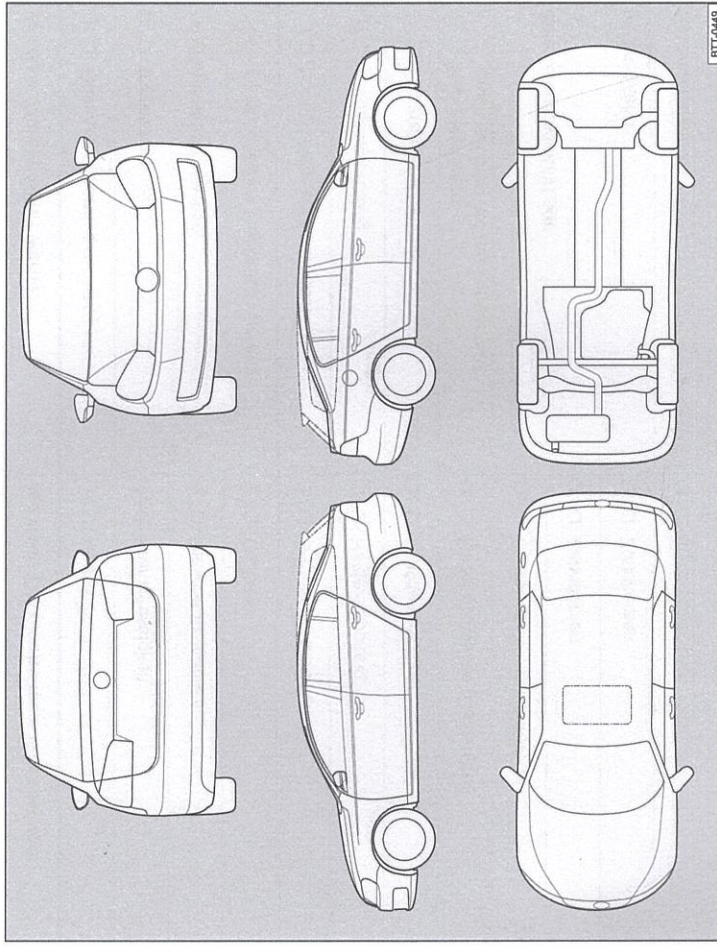
Mängel festgestellt?	Ja: <input type="checkbox"/>	Nein: <input checked="" type="checkbox"/>
Beschreibung der Mängel:		
 22384 bhg Autohandels- gesellschaft mbH 78628 Rotthweil		
Stempel des Fachbetriebs		