



**Serviceplan**  
Volkswagen  
Deutschland



Serviceplan:  
Volkswagen  
Stand: 04.08.2014  
Deutsch: 11.2014  
Artikel-Nr.: 163.6D3.PKW.01  
Teile-Nr.: 3G0012701B0



# Fahrzeugdatenblätter

WVWZZZAUZFP600534		CXXB	
BA5 33V		81 KW	
BA533V Variant 1,6 CLBM		CXXB	
MMW LA7N TW F7DI M5F			
1	X0A B0A V50 G0C HH7 J2D DK5		
2	IAT 1G2 2ZH 1NL 5RQ 5SL TJ1		
3	3S2 3U2 QI6 I8D 8GU 8ZH		
	IKE 1ZE 3FU G07 7MM		
	OY1 4UP 4X4 4R4 4I2 N2Z 5TX		
	8RM 2JB E6C OAE OBA 2UA		
4	1JA L06 OYG		

BTT-0507

Abb. 1 1 Fahrzeug-Identifizierungsnummer; 2: Fahrzeugtyp, Motorleistung, Getriebe; 3: Motorkennbuchstabe, Getriebebuchstabe, Lacknummer, Innenausstattung; 4: Mehr-Ausstattungen, PR-Nummern.

Übergabe-Inspektion wurde durchgeführt am: 20.11.15 Datum der Auslieferung/Erstzulassung: a)

  
**autohaus adelbert moll**  
 GmbH & Co. KG  
 Fußmannstraße  
 40477 Düsseldorf  
 Telefon 0211/44 46-06  
 Telefax 0211/44 92 05  
 www.admoll.de  
 Bankle: 133361468

Stempel des Volkswagen Partners

# Der Volkswagen Service

## Für welche Fahrzeuge gilt dieser Serviceplan

Dieser Serviceplan ist für folgende Fahrzeuge gültig:

- CC
- Golf Sportivan
- Eos
- Golf Variant
- Jetta
- Golf Cabriolet
- Passat
- Golf GTD
- Passat Variant
- Golf GTE
- Polo
- Golf GTI
- Scirocco

- Sharan
- The Beetle
- The Beetle Cabriolet
- Tiguan
- Touareg
- Touran
- up!

## Die Bedeutung des Serviceplans

Durch die im Umschlag eingeklebten Fahrzeugdaten Abb. 1 ist sichergestellt, dass Sie jederzeit die richtigen Volkswagen Original Teile® in Ihr Fahrzeug einbauen lassen können. Außerdem ist dadurch festgelegt, welche Service-Art für Ihr Fahrzeug in Frage kommt.

Im Serviceplan wird die **Erstzulassung** oder das **Auslieferungsdatum**, die **Übergabe-Inspektion**, und damit der Beginn der Gewährleistung für Ihr Fahrzeug bestätigt.

Der Serviceplan sagt Ihnen, wann welcher Service durchgeführt werden muss. Da die durchgeführten Serviceumfänge von Fahrzeug zu Fahrzeug variieren, können die fahrzeugindividuellen Tätigkeiten beim Fachbetrieb erfragt werden.

Ihr Fachbetrieb dokumentiert im Serviceplan alle service-relevanten Arbeiten.

Damit Sie den Serviceplan immer zur Hand haben, wenn Sie ihn brauchen, sollte er im Bordbuch aufbewahrt werden.

Bitte denken Sie auch daran, den Serviceplan beim Verkauf des Fahrzeugs dem nächsten Besitzer mitzugeben.

### ⚠️ WARNUNG

Unzureichender oder kein Service und das Missachten der Service-Intervalle kann zum Liegenbleiben im Straßenverkehr, zu Unfällen sowie schweren Verletzungen führen.

- Service-Arbeiten beim Fachbetrieb durchführen lassen.
- Betriebsanleitung beachten.



### ℹ️ HINWEIS

Volkswagen ist nicht verantwortlich für Schäden am Fahrzeug, die aufgrund von minderwertigem Kraftstoff, falscher Ölnorm, unzureichendem Service oder mangelnder Teileverfügbarkeit entstehen.



Regelmäßige Service-Arbeiten am Fahrzeug dienen nicht nur der Werterhaltung des Fahrzeugs, sondern tragen auch zur Betriebs- und Verkehrssicherheit bei. Lassen Sie deshalb Service-Arbeiten gemäß den Vorgaben der Wartungstabellen durchführen. Ihr Fachbetrieb berät Sie gern.

### Service-Nachweis 1

Ja / Nein, durchgeführt wurde:	Ja / Nein, Zusatzarbeiten – Wechsel von:
<input checked="" type="checkbox"/> Ölwechsel-Service	<input checked="" type="checkbox"/> AdBlue®
<input checked="" type="checkbox"/> Inspektion	<input checked="" type="checkbox"/> Bremsflüssigkeit
<input checked="" type="checkbox"/> mit Motorölwechsel	<input checked="" type="checkbox"/> Dieseldieselfilter
<input checked="" type="checkbox"/> mit erweitertem Inspektionsumfang	<input checked="" type="checkbox"/> Getriebeöl: DSG®, ATF
<input checked="" type="checkbox"/> Long-Life Motoröl verwendet	<input checked="" type="checkbox"/> Haldexkupplung: Öl
<input checked="" type="checkbox"/> Korrosions- und Dichtheitsprüfung der Erdgasanlage	<input checked="" type="checkbox"/> Keilrippenriemen
<input checked="" type="checkbox"/> Prüfung der Scheinwerfer-Einstellung	<input checked="" type="checkbox"/> Luftfiltereinsatz
<input checked="" type="checkbox"/> Reparaturempfehlung	<input checked="" type="checkbox"/> Reifenfüllflasche (Dichtmittel)
<input checked="" type="checkbox"/> Kundenwunsch (auch auf dem Auftrag vermerken)	<input checked="" type="checkbox"/> Staub- und Pollenfiltereinsatz
Service durchgeführt am: <b>05.11.15</b>	<input checked="" type="checkbox"/> Zahnriemen
bei km-Stand: <b>19258</b>	<input checked="" type="checkbox"/> Zündkerzen
Rechnungsnummer: <b>227A</b>	<input type="checkbox"/> .....
Service durchgeführt von:	<input type="checkbox"/> .....
 136/7478.4 Auto Wagenblast Dr.-Rudolf-Schieber-Str. 5 73463 Westhausen	 136/7478.4 Auto Wagenblast Dr.-Rudolf-Schieber-Str. 5 73463 Westhausen
Stempel des Fachbetriebs	Stempel des VW-Partner

Ihre nächsten Service-Termine

Service-Freigabe

Nach Serviceintervall-Anzeige

oder

am (Datum): **04/2016**

oder

bei (km-Stand): **60000**

Zusatzarbeiten

**Polenfilter**

am (Datum): **04/2016**

oder

bei (km-Stand): **60000**

### Dokumentation der Karosserieprüfung





Abb. 3 Prinzipdarstellung. Gilt für alle Fahrzeuge und Karosserieformen.

Ihr Fachbetrieb markiert in Abb. 3 beschädigte Teile durch folgende Symbole:

- ✖ Kratzer
- Beule/Delle
- Korrosion
- △ Steinschlag

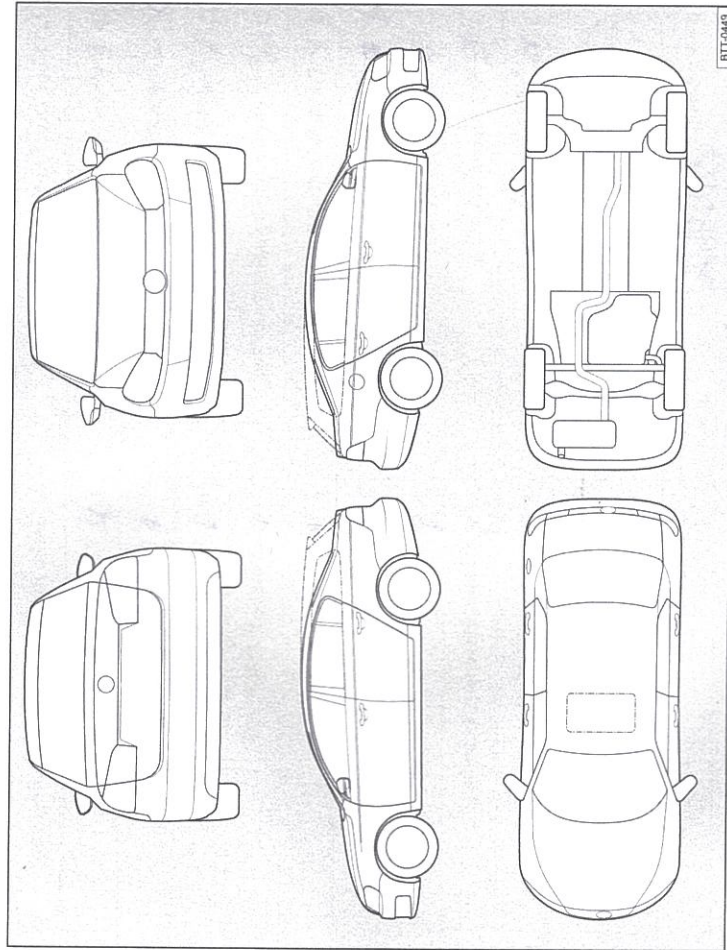

Mängel festgestellt? Ja:  Nein:

Beschreibung der Mängel:

  
136/7478.4  
Auto Wagenblast  
Dr.-Rudolf-Schieber-Str. 5  
73463 Westhausen  
Tel.: 07363/9645-0

Stempel des Fachbetriebs

### Service-Nachweis 2

Ja / Nein. Durchgeführt wurde:	Ja / Nein. Zusatzarbeiten – Wechsel von:
<input checked="" type="checkbox"/> Ölwechsel-Service	<input type="checkbox"/> AdBlue®
<input checked="" type="checkbox"/> Inspektion	<input type="checkbox"/> Bremsflüssigkeit
<input type="checkbox"/> mit Motorölwechsel	<input type="checkbox"/> Dieselmotorschleiföl
<input type="checkbox"/> mit erweitertem Inspektionsumfang	<input type="checkbox"/> Getriebeöl: DSG®, ATF
<input checked="" type="checkbox"/> LongLife Motoröl verwendet	<input type="checkbox"/> Haldekkupplung: Öl
<input checked="" type="checkbox"/> Korrosions- und Dichtheitsprüfung der Erdgasanlage	<input type="checkbox"/> Keilrippenriemen
<input checked="" type="checkbox"/> Prüfung der Scheinwerfer-Einstellung	<input type="checkbox"/> Luftfiltereinsatz
<input type="checkbox"/> Reparaturenempfehlung	<input type="checkbox"/> Reifenfüllflasche (Dichtmittel)
<input type="checkbox"/> Kundenwunsch (auch auf dem Auftrag vermerken)	<input type="checkbox"/> Staub- und Pollenfiltereinsatz
Service durchgeführt am: <b>04.03.2016</b>	<input type="checkbox"/> Zahnriemen
bei km-Stand: <b>29995 km</b>	<input type="checkbox"/> Zündkerzen
Rechnungsnummer:	<input type="checkbox"/> ..... <input type="checkbox"/> .....
Service durchgeführt von:	LongLife Mobilitätsgarantie:
 136/7476.4 Auto Wagenblast Dr.-Rudolf-Schieber-Str. 5 73463 Westhausen Tel.: 07362/9645-0	 136/7476.4 Auto Wagenblast Dr.-Rudolf-Schieber-Str. 5 73463 Westhausen Tel.: 07362/9645-0
Stempel des Fachbetriebs	Stempel des Volkswagen Partners
Ihre nächsten Service-Termine	Zusatzarbeiten
Service-Termin	am (Datum): <b>04.20.17</b>
Nächst Service-Intervall-Anzeige	oder
am (Datum): <b>04.20.17</b>	bei (km-Stand): <b>60000</b>
oder	
bei (km-Stand): <b>60000</b>	

### Dokumentation der Karosserieprüfung





Abb. 4 Prinzipdarstellung. Gilt für alle Fahrzeuge und Karosserieformen.

Ihr Fachbetrieb markiert in Abb. 4 beschädigte Teile durch folgende Symbole:

- ✖ Kratzer
- Beule/Delle
- Korrosion
- △ Steinschlag

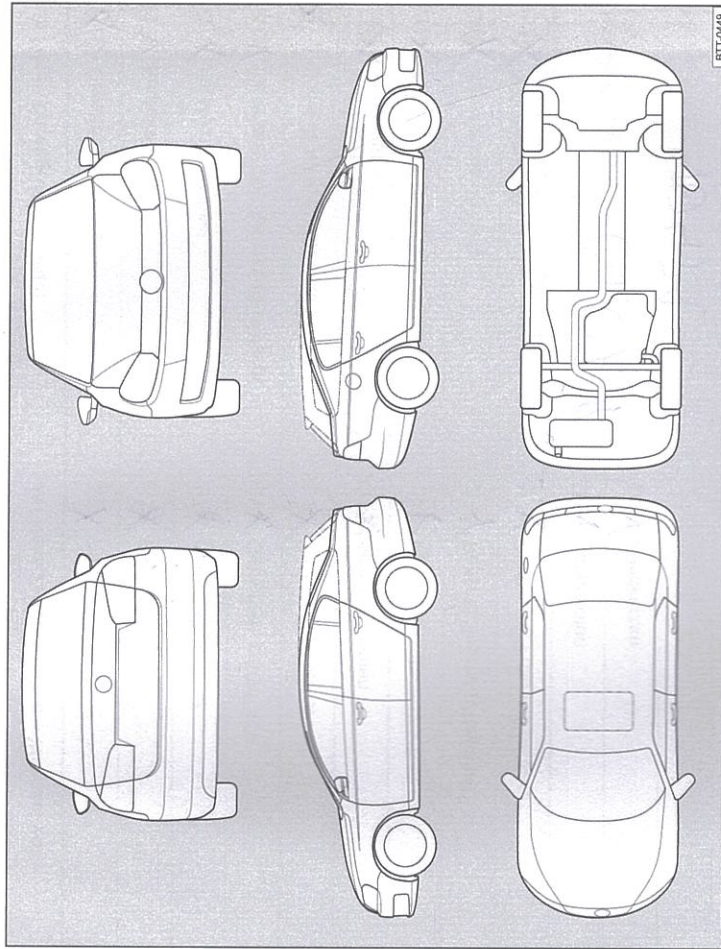
Mängel festgestellt?	Ja: <input type="checkbox"/>	Nein: <input checked="" type="checkbox"/>
Beschreibung der Mängel:		
 136/7476.4 <b>Auto Wagenblast</b> Dr.-Rudolf-Schieber-Str. 5 73463 Westhausen Tel.: 07362/9645-0		
Stempel des Fachbetriebs		

**Service-Nachweis 3**

Ja / Nein. Durchgeführt wurde:	Ja / Nein. Zusatzarbeiten – Wechsel von:
<input checked="" type="checkbox"/> Ölwechsel-Service	<input checked="" type="checkbox"/> AdBlue®
<input checked="" type="checkbox"/> Inspektion	<input checked="" type="checkbox"/> Bremsflüssigkeit
<input checked="" type="checkbox"/> mit Motorölwechsel	<input checked="" type="checkbox"/> Dieselmotorschwefel
<input checked="" type="checkbox"/> mit erweitertem Inspektionsumfang	<input type="checkbox"/> Getriebeöl: DSG®, ATF
<input checked="" type="checkbox"/> LongLife Motoröl verwendet	<input checked="" type="checkbox"/> Haldekkupplung: Öl
<input checked="" type="checkbox"/> Korrosions- und Dichtheitsprüfung der Erdgasanlage	<input checked="" type="checkbox"/> Keilrippenriemen
<input checked="" type="checkbox"/> Prüfung der Scheinwerfer-Einstellung	<input checked="" type="checkbox"/> Luftfiltereinsatz
<input checked="" type="checkbox"/> Reparaturempfehlung	<input checked="" type="checkbox"/> Reifenfüllflasche (Dichtmittel)
<input checked="" type="checkbox"/> Kundenwunsch (auch auf dem Auftrag vermerken)	<input checked="" type="checkbox"/> Staub- und Pollenfiltereinsatz
Service durchgeführt am: 08.07.16	<input checked="" type="checkbox"/> Zahnriemen
bei km-Stand: 40451	<input checked="" type="checkbox"/> Zündkerzen
Rechnungsnummer: A151	<input type="checkbox"/> .....
Service durchgeführt von:	LongLife Mobilitätsgarantie:
	Stempel des Volkswagen Partners

**Ihre nächsten Service-Termine**

Service-Ergebnis nach Service-Intervall-Anzeige

oder am (Datum): 08.12.16

oder bei (km-Stand): 6000

Zusatzarbeiten: Pleuelager

am (Datum):

oder bei (km-Stand): 6000

**Dokumentation der Karosserieprüfung**

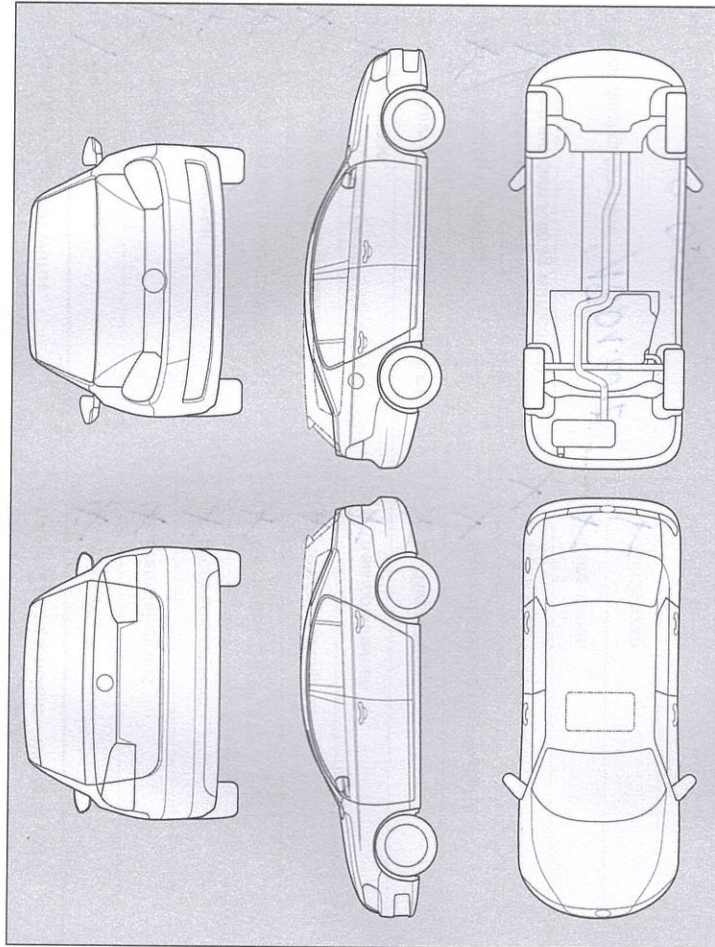

**Abb. 5** Prinzipdarstellung. Gilt für alle Fahrzeuge und Karosserieformen.

Ihr Fachbetrieb markiert in Abb. 5 beschädigte Teile durch folgende Symbole:

- Kratzer
- Beule/Delle
- Korrosion
- Steinschlag



Mängel festgestellt? Ja:  Nein:

Beschreibung der Mängel:

Stempel des Fachbetriebs:

136/7476.4  
Auto Wagenblast  
Dr.-Rudolf-Schieber-Str. 5  
73463 Westhausen  
Tel.: 07363/9645-0

### Service-Nachweis 4

Ja / Nein. Durchgeführt wurde: <input checked="" type="checkbox"/> Ölwechsel-Service <input checked="" type="checkbox"/> Inspektion <input checked="" type="checkbox"/> mit Motorölwechsel <input checked="" type="checkbox"/> mit erweitertem Inspektionsumfang <input checked="" type="checkbox"/> LongLife Motoröl verwendet <input checked="" type="checkbox"/> Korrosions- und Dichtheitsprüfung der Erdgasanlage <input type="checkbox"/> Prüfung der Scheinwerfer-Einstellung <input checked="" type="checkbox"/> Reparaturrempfehlung <input checked="" type="checkbox"/> Kundenwunsch (auch auf dem Auftrag vermerken)	Ja / Nein. Zusatzarbeiten – Wechsel von: <input checked="" type="checkbox"/> AdBlue® <input checked="" type="checkbox"/> Bremsflüssigkeit <input checked="" type="checkbox"/> Dieselmotorschwefel-Filter <input checked="" type="checkbox"/> Getriebeöl: DSG®, ATF <input checked="" type="checkbox"/> Halbdexkupplung: Öl <input checked="" type="checkbox"/> Keilrippenriemen <input checked="" type="checkbox"/> Luftfiltereinsatz <input checked="" type="checkbox"/> Reifentüllflasche (Dichtmittel) <input checked="" type="checkbox"/> Staub- und Pollenfiltereinsatz <input checked="" type="checkbox"/> Zahnriemen <input checked="" type="checkbox"/> Zündkerzen <input type="checkbox"/> ..... <input type="checkbox"/> .....
Service durchgeführt am: <u>18.01.2017</u> bei km-Stand: <u>59.050</u>	Rechnungsnr.: <u>#2203</u> Service durchgeführt von:  <u>124/50709</u> <b>Autohaus Wolfsburg</b> Holz und Heitman H.-Nordhoff-Str. 119-123 38440 Wolfsburg
Stempel des Fachbetriebs  <b>Autohaus Wolfsburg</b> Holz und Heitman H.-Nordhoff-Str. 119-123 38440 Wolfsburg	Stempel des Fachbetriebs Stempel des Fachbetriebs-Partners  <b>Autohaus Wolfsburg</b> Holz und Heitman H.-Nordhoff-Str. 119-123 38440 Wolfsburg
Ihre nächsten Service-Termine Service-Freigabe nächst Service-Intervall-Anzeige oder am (Datum): <u>1.2.2018</u> oder bei (km-Stand): <u>58.050</u>	Zusatzarbeiten  am (Datum): <u>12.2017</u> oder bei (km-Stand): <u>90.000</u>

3G0012701SB

### Dokumentation der Karosserieprüfung



Abb. 6 Prinzipdarstellung. Gilt für alle Fahrzeuge und Karosserieformen.

Ihr Fachbetrieb markiert in Abb. 6 beschädigte Teile durch folgende Symbole:

- Kratzer
- Beule/Delle
- Korrosion
- Steinschlag

Mängel festgestellt? Beschreibung der Mängel:	Ja: <input type="checkbox"/> Nein: <input type="checkbox"/>
Stempel des Fachbetriebs	

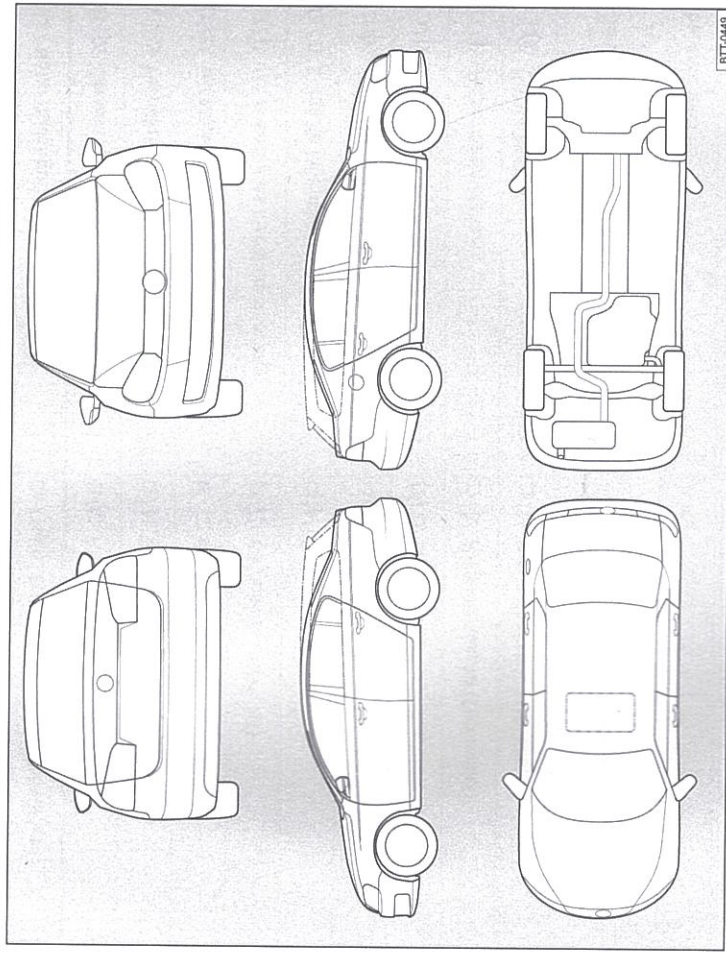
### Service-Nachweis 5

Ja / Nein. Durchgeführt wurde:	Ja / Nein. Zusatzarbeiten – Wechsel von:
<input checked="" type="checkbox"/> Ölwechsel-Service	<input checked="" type="checkbox"/> AdBlue®
<input checked="" type="checkbox"/> Inspektion	<input type="checkbox"/> Bremsflüssigkeit
<input checked="" type="checkbox"/> mit Motorölwechsel	<input checked="" type="checkbox"/> Dieselmotorschwächler
<input checked="" type="checkbox"/> mit erweitertem Inspektionsumfang	<input type="checkbox"/> Getriebeöl: DSG®, ATF
<input checked="" type="checkbox"/> LongLife Motoröl verwendet	<input type="checkbox"/> Haldekkupplung: Öl
Korrosions- und Dichtheitsprüfung der Erdgasanlage	<input type="checkbox"/> Keilrippenriemen
<input checked="" type="checkbox"/> Prüfung der Scheinwerfer-Einstellung	<input checked="" type="checkbox"/> Luftfiltereinsatz
<input type="checkbox"/> Reparaturempfehlung	<input type="checkbox"/> Reifenfüllflasche (Dichtmittel)
<input checked="" type="checkbox"/> Kundenwunsch (auch auf dem Auftrag vermerken)	<input type="checkbox"/> Staub- und Pollenfiltereinsatz
Service durchgeführt am: <b>25.10.2018</b>	<input type="checkbox"/> Zahnriemen
bei km-Stand: <b>87353</b>	<input type="checkbox"/> Zündkerzen
Rechnungsnummer:	<input type="checkbox"/> ..... <input checked="" type="checkbox"/> .....
Service durchgeführt von:	LongLife Mobilitätsgarantie:
Stempel des Fachbetriebs	Stempel des Volkswagen Partners

Ihre nächsten Service-Termine	Zusatzarbeiten
Service Ereignis	.....
oder	am (Datum): .....
am (Datum): <b>10.2018</b>	oder
oder	bei (km-Stand): .....
bei (km-Stand): <b>111353</b>	

### Dokumentation der Karosserieprüfung





Abb. 7 Prinzipdarstellung. Gilt für alle Fahrzeuge und Karosserieformen.

Ihr Fachbetrieb markiert in Abb. 7 beschädigte Teile durch folgende Symbole:

- Kratzer
- Beule/Delle
- Korrosion
- Steinschlag

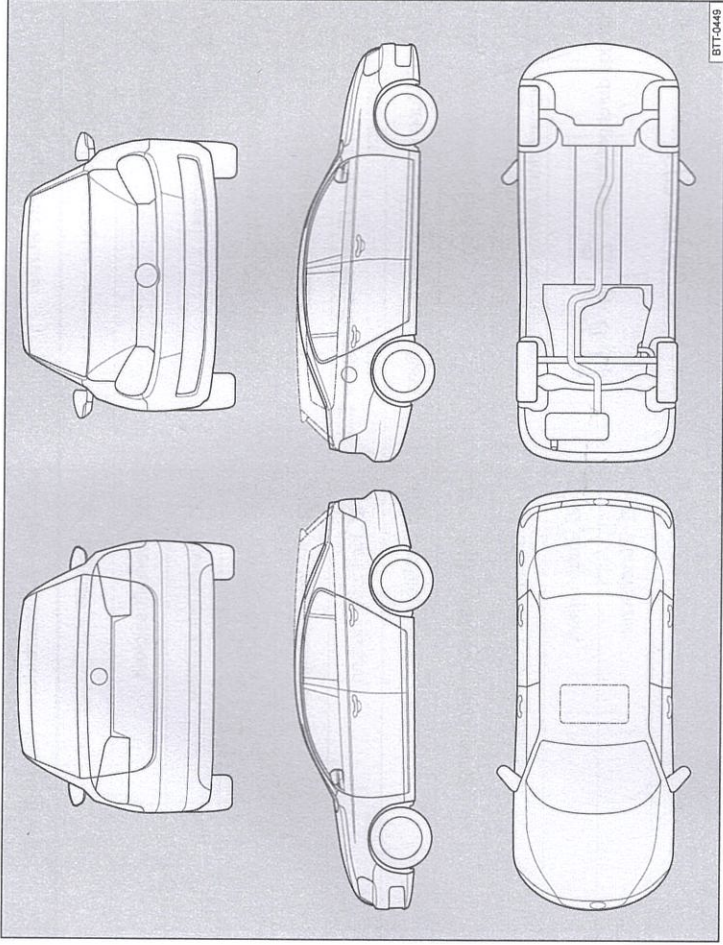
Mängel festgestellt?	Ja: <input type="checkbox"/>	Nein: <input type="checkbox"/>
Beschreibung der Mängel:		
Stempel des Fachbetriebs		

### Service-Nachweis 6

Ja / Nein. Durchgeführt wurde:	Ja / Nein. Zusatzarbeiten – Wechsel von:
<input checked="" type="checkbox"/> Ölwechsel-Service	<input type="checkbox"/> AdBlue®
<input type="checkbox"/> Inspektion	<input type="checkbox"/> Bremsflüssigkeit
<input checked="" type="checkbox"/> mit Motorölwechsel	<input type="checkbox"/> Dieselmotorschwefel-Filter
<input checked="" type="checkbox"/> mit erweitertem Inspektionsumfang	<input type="checkbox"/> Getriebeöl: DSG®, ATF
<input checked="" type="checkbox"/> LongLife Motoröl verwendet	<input type="checkbox"/> Halbdexkupplung: Öl
<input type="checkbox"/> Korrosions- und Dichtheitsprüfung der Erdgasanlage	<input type="checkbox"/> Keilrippenriemen
<input type="checkbox"/> Prüfung der Scheinwerfer-Einstellung	<input type="checkbox"/> Luftfiltereinsatz
<input type="checkbox"/> Reparaturempfehlung	<input type="checkbox"/> Reifenfüllflasche (Dichtmittel)
<input type="checkbox"/> Kundenwunsch (auch auf dem Auftrag vermerken)	<input type="checkbox"/> Staub- und Pollenfiltereinsatz
Service durchgeführt am: <b>20.8.2018</b>	<input type="checkbox"/> Zahnriemen
bei km-Stand: <b>112054 km</b>	<input type="checkbox"/> Zündkerzen
Rechnungsnummer:	<input type="checkbox"/> ..... <input type="checkbox"/> .....
Service durchgeführt von:	LongLife Mobilitätsgarantie:
 Audi Audihaus 1 GmbH & Co. KG Westerwaldstraße 1 53757 Sankt Augustin	Stempel des Volkswagen Partners
Ihre nächsten Service-Termine	Zusatzarbeiten
Service-Ereignis	.....
nächst Service-Intervall-Anzeige	am (Datum): .....
oder	oder
am (Datum): <b>10./2018</b>	bei (km-Stand): .....
oder	
bei (km-Stand): .....	

### Dokumentation der Karosserieprüfung



Abb. 8 Prinzipdarstellung. Gilt für alle Fahrzeuge und Karosserieformen.



Ihr Fachbetrieb markiert in Abb. 8 beschädigte Teile durch folgende Symbole:

- ✖ Kratzer
- Beule/Delle
- Korrosion
- △ Steinschlag

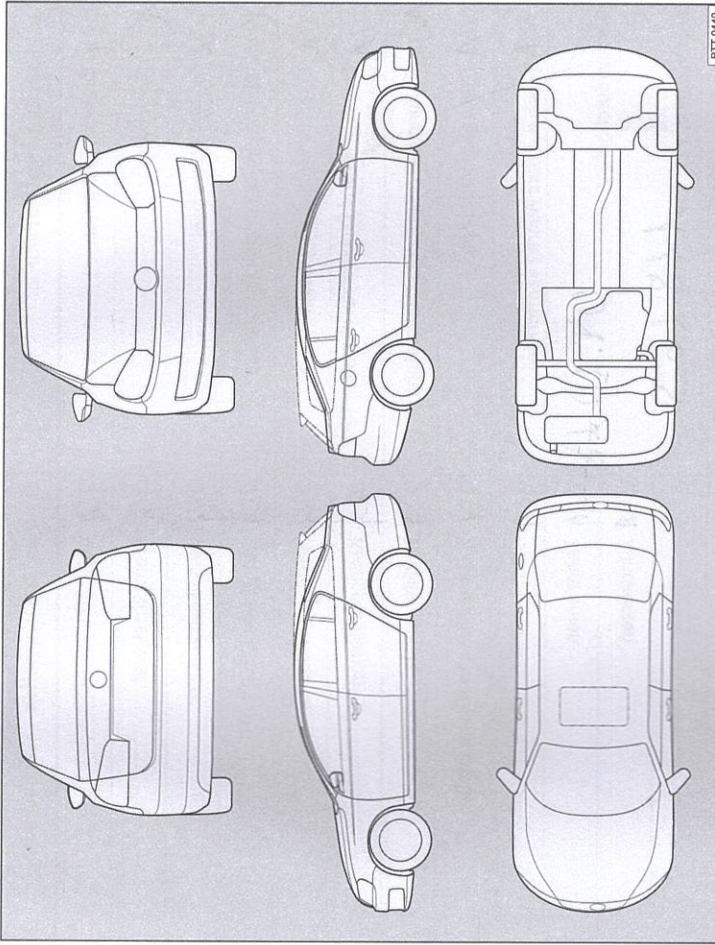
Mängel festgestellt?	Ja: <input type="checkbox"/>	Nein: <input type="checkbox"/>
Beschreibung der Mängel:	<p>.....</p> <p>.....</p> <p>.....</p> <p>.....</p> <p>.....</p> <p>.....</p> <p>.....</p> <p>.....</p>	
Stempel des Fachbetriebs		



**Service-Nachweis 7**

Ja / Nein, durchgeführt wurde:	Ja / Nein, Zusatzarbeiten – Wechsel von:
<input checked="" type="checkbox"/> Ölwechsel-Service	<input checked="" type="checkbox"/> AdBlue®
<input checked="" type="checkbox"/> Inspektion	<input type="checkbox"/> Bremsflüssigkeit
<input type="checkbox"/> mit Motorölwechsel	<input type="checkbox"/> Dieselmotorschwefel
<input checked="" type="checkbox"/> mit erweitertem Inspektionsumfang	<input type="checkbox"/> Getriebeöl: DSG®, ATF
<input type="checkbox"/> LongLife Motoröl verwendet	<input type="checkbox"/> Haldekupplung: Öl
<input checked="" type="checkbox"/> Korrosions- und Dichtheitsprüfung der Erdgasanlage	<input type="checkbox"/> Keilrippenriemen
<input checked="" type="checkbox"/> Prüfung der Scheinwerfer-Einstellung	<input type="checkbox"/> Luftfilterersatz
<input checked="" type="checkbox"/> A Reparaturempfehlung	<input type="checkbox"/> Reifenfüllflasche (Dichtmittel)
Kundenwunsch (auch auf dem Auftrag vermerken)	<input type="checkbox"/> Staub- und Pollenfilterersatz
Service durchgeführt am: 04.10.18	<input checked="" type="checkbox"/> Zahnriemen
bei km-Stand: 118163	<input checked="" type="checkbox"/> A Zündkerzen
Rechnungsnummer: 22317	<input type="checkbox"/> ..... <input type="checkbox"/> .....
Service durchgeführt von:	LongLife Mobilitätsgarantie:
 Autohaus HOFF GmbH & Co. KG Westenwaldstraße 1 53757 Sankt Augustin	 Autohaus HOFF GmbH & Co. KG Westenwaldstraße 1 53757 Sankt Augustin
Stempel des Fachbetriebs	Stempel des Volkswagen Partners

**Ihre nächsten Service-Termine**

Service-Ergebnis

nächst Service-Intervall-Anzeige

am (Datum) ..... 10. 2019

oder

bei (km-Stand) .....

Zusatzarbeiten

Staub / Pollenfilter

am (Datum): 01. 2019

oder

bei (km-Stand): .....

3G0012701SB

**Dokumentation der Karosserieprüfung**

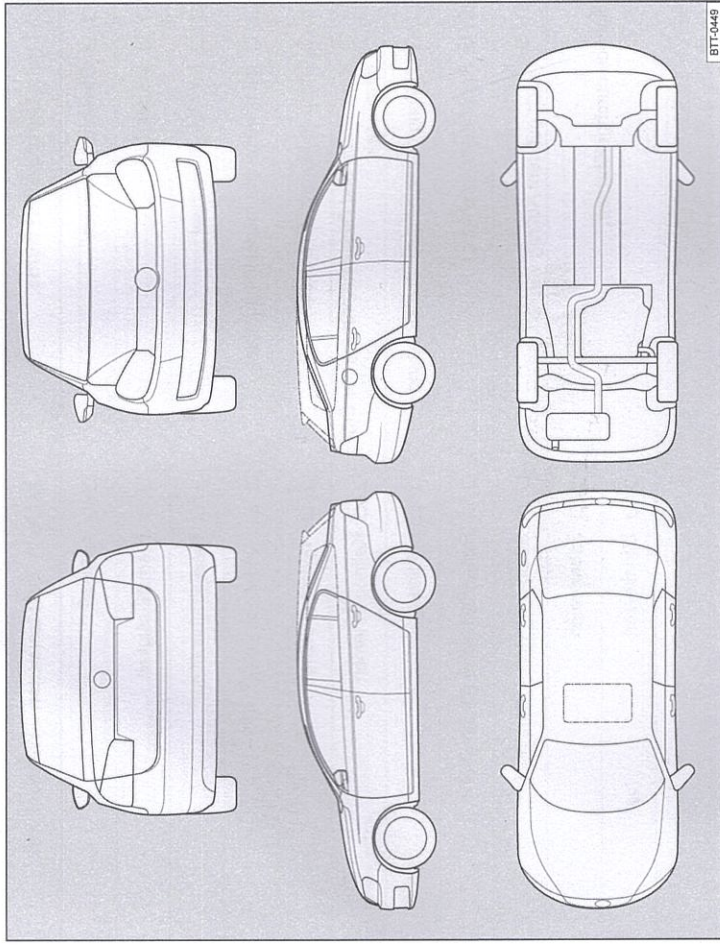

**Abb. 9** Prinzipdarstellung. Gilt für alle Fahrzeuge und Karosserieformen.

Ihr Fachbetrieb markiert in Abb. 9 beschädigte Teile durch folgende Symbole:

- Kratzer
- Beule/Delle
- Korrosion
- Steinschlag

Mängel festgestellt?	Ja: <input type="checkbox"/>	Nein: <input checked="" type="checkbox"/>
Beschreibung der Mängel:		
 Autohaus HOFF GmbH & Co. KG Westenwaldstraße 1 53757 Sankt Augustin		
Stempel des Fachbetriebs		