

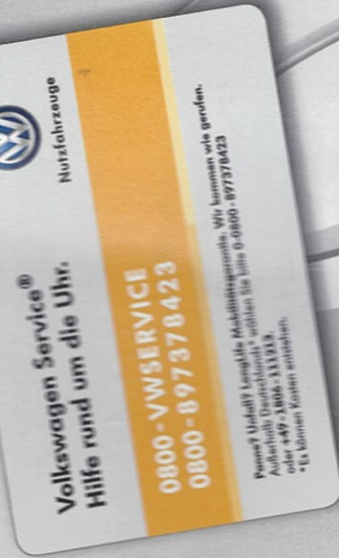

Nutzfahrzeuge

Serviceplan

Caddy, Transporter, Caravelle, Multivan, Amarok,
Crafter, California

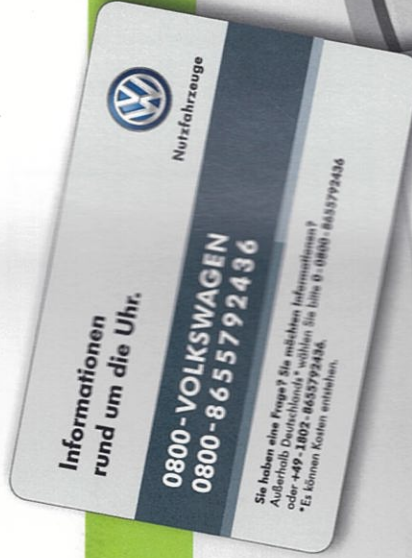

Serviceplan:
Caddy, Transporter, Caravelle, Multivan, Amarok, Crafter, California
Stand: 24.02.2014
Deutsch: 05.2014
Artikel-Nr.: 151.5D3.NFZ.01



1515D3NFZ01

Fahrzeugdatenträger

Der Volkswagen Service

Die Bedeutung des Serviceplans

Durch die im Umschlag eingeklebten Fahrzeugdaten Abb. 1 ist sichergestellt, dass Sie jederzeit die richtigen Volkswagen Nutzfahrzeug Original Teile® in Ihr Fahrzeug einbauen lassen können. Außerdem ist dadurch festgelegt, welche Service-Art für Ihr Fahrzeug infrage kommt.

- Im Serviceplan wird die **Erstzulassung** oder das **Auslieferungsdatum**, die **Übergabe-Inspektion**, und damit der Beginn der Gewährleistung für Ihr Fahrzeug bestätigt.
- Der Serviceplan sagt Ihnen, wann welcher Service durchgeführt werden muss. Da die durchzuführenden Tätigkeiten von Fahrzeug zu Fahrzeug variieren, können die fahrzeugindividuellen Tätigkeiten beim Fachbetrieb erfragt werden.
- Ihr Fachbetrieb dokumentiert im Serviceplan alle servicelevanten Arbeiten.

Damit Sie den Serviceplan immer zur Hand haben, wenn Sie ihn brauchen, sollte er im Bordbuch aufbewahrt werden.

Bitte denken Sie auch daran, den Serviceplan beim Verkauf des Fahrzeugs dem nächsten Besitzer mitzugeben.

⚠️ WARNUNG

Unzureichender oder kein Service und das Missachten der Service-Intervalle kann zum Liegenbleiben im Straßenverkehr, zu Unfällen sowie schweren Verletzungen führen.

- Service-Arbeiten beim Fachbetrieb durchführen lassen.
- Betriebsanleitung beachten.

ⓘ HINWEIS

Volkswagen Nutzfahrzeuge ist nicht verantwortlich für Schäden am Fahrzeug, die aufgrund von minderwertigem Kraftstoff, falscher Ölart, unzureichendem Service oder mangelnder Originalteilverfügbarkeit entstehen.

ⓘ Regelmäßige Service-Arbeiten am Fahrzeug dienen nicht nur der Werterhaltung des Fahrzeugs, sondern tragen auch zur Betriebs- und Verkehrssicherheit bei. Lassen Sie deshalb Service-Arbeiten gemäß den Vorgaben der Wartungstabellen durchführen. Ihr Fachbetrieb berät Sie gern.

1	WVZZZZ2K	FX	063535	
2	2CJ	T82		
3	Caddy Maxi	KOTIrend		
	75	KW	CRDS05	
	CAYD			MHZ
4	LH6Z	0000	0000	51
	X10	BOA	CV2	G0C
		1G2	2PG	1NL
		3S6	3U1	Q16
				BAE
				8GV
				1BA
				7MJ
				0J2
	0E2		4UF	4X3
			4R4	4I2
			N2Z	5MB
	BRL	2J0	E4U	2V1
			L27	OYA
				2G2

Abb. 1 1: Fahrzeug-Identifizierungsnummer; 2: Fahrzeugtyp, Motorleistung, Getriebe; 3: Motorkennbuchstabe, Getriebekennbuchstabe, Lacknummer, Innenausstattung; 4: Mehr-Ausstattungen, PR-Nummern.

Übergabe-Inspektion wurde durchgeführt am: **23.2.15**

a) Datum der Auslieferung/Erstzulassung: **23.02.15**

Autohaus Fischer GmbH
Volkswagen Partner
 Brückenstraße 6
 07743 Jena
 Telefon (0 36 41) 4 85-0
 Telefax (0 36 41) 82 96 63
 vw@fischer-jena.de
 Betriebsnummer 75337

Stempel des Volkswagen Nutzfahrzeuge Partners

Stempel des Volkswagen Nutzfahrzeuge Partners

a) Je nachdem, was zuerst eintritt.



Service-Nachweis 2

Ja / Nein. Durchgeführt wurde:	Ja / Nein. Zusatzarbeiten - Wechsel von:
<input checked="" type="checkbox"/> Ölwechsel-Service	<input checked="" type="checkbox"/> AdBlue® bei Crafter 5-Zylinder-Motoren
<input checked="" type="checkbox"/> Inspektion	<input checked="" type="checkbox"/> Bremsflüssigkeit
<input checked="" type="checkbox"/> mit Motorölwechsel	<input checked="" type="checkbox"/> Kraftstofffilter
<input checked="" type="checkbox"/> mit erweitertem Inspektionsumfang	<input checked="" type="checkbox"/> Doppelkupplungsgetriebe DSG®. Getriebeöl und ggf. Ölfilter
<input checked="" type="checkbox"/> LongLife Motoröl verwendet	<input checked="" type="checkbox"/> Haldexkupplung: Öl
<input checked="" type="checkbox"/> Karosserieprüfung	<input checked="" type="checkbox"/> Luftfiltereinsatz
<input checked="" type="checkbox"/> Gasanlagenprüfung	<input checked="" type="checkbox"/> Filter Flüssiggasanlage
<input checked="" type="checkbox"/> Reparaturempfehlung	<input checked="" type="checkbox"/> Staub- und Pollenfilter
Kundenwunsch (auch auf dem Auftrag vermerken)	<input checked="" type="checkbox"/> Zahnriemen
Service durchgeführt am: 07.11.18	<input checked="" type="checkbox"/> Zahnriemen: Spannrolle
bei km-Stand: 64286	<input checked="" type="checkbox"/> Zündkerzen
Rechnungsnummer:	<input type="checkbox"/> / <input type="checkbox"/>
Service durchgeführt von:	LongLife Mobilitätsgarantie:
Autohaus Fischer GmbH Volkswagen Partner Brückenstraße 6 07743 Jena Telefon (0 36 41) 4 85-0 Telefax (0 36 41) 82 96 63 vw@fischer-jena.de	Autohaus Fischer GmbH Volkswagen Partner Brückenstraße 6 07743 Jena Telefon (0 36 41) 4 85-0 Telefax (0 36 41) 82 96 63 vw@fischer-jena.de
Stempel des Volkswagen Nutzfahrzeuge Partners	Stempel des Volkswagen Nutzfahrzeuge Partners
Ihre nächsten Service-Termine	Betriebsnummer 75337
Service-Ereignis	Zusatzarbeiten
<input checked="" type="checkbox"/> nach Service-Intervall-Anzeige	am (Datum): 02/2019
oder am (Datum): 11/2019	oder
oder	bei (km-Stand): 12000
bei (km-Stand): 9400	

151.5D3.NF.Z.01

Dokumentation der Karosserieprüfung (auf Korrosion)

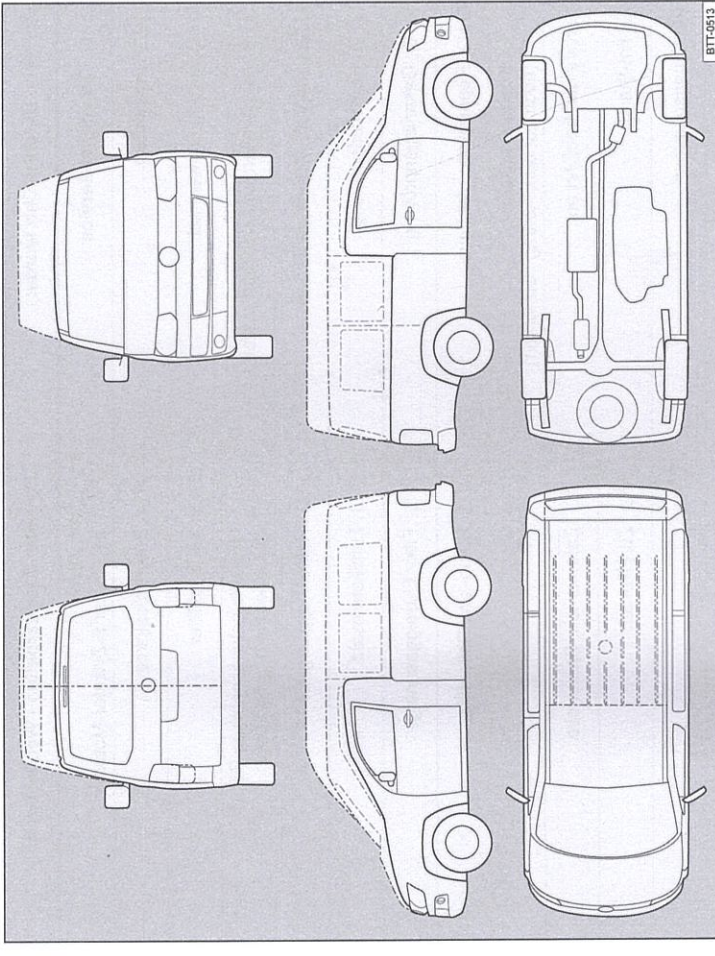

Abb. 4 Prinzipdarstellung. Gilt für alle Fahrzeuge und Karosserieformen.

Ihr Fachbetrieb markiert in⇒Abb. 4 beschädigte Teile durch folgende Symbole:

- ✕ Kratzer
- Beule/Delle
- Lackschaden
- △ Steinschlag

Mängel festgestellt?	Ja: <input type="checkbox"/>	Nein: <input type="checkbox"/>
Beschreibung der Mängel:		
Autohaus Fischer GmbH Volkswagen Partner Brückenstraße 6 07743 Jena Telefon (0 36 41) 4 85-0 Telefax (0 36 41) 82 96 63 vw@fischer-jena.de Betriebsnummer 75337		
Stempel des Volkswagen Nutzfahrzeuge Partners		