



Serviceplan

PKW

Serviceplan Deutschland

Serviceplan:

PKW

Stand: 10.03.2014

Deutsch: 05.2014

Artikel-Nr.: 151.5D3.PKW.00



Fahrzeugdatenträger

1	WVG ZZZ	5N z	FW047191				
2		5N2	23R				
		Tiguan	2.0BMT	SPORT			
		103 KW	TDI	D7A			
3		CFFB		NZS			
		LC9AL	-----	DM			
4							
		B0A	V73	G1D	HZ6	J2D	D91
		-	1AT	1G8	2FQ	1NP	5RQ 5SL TL4
		0BE	3S1	3U1	QG1	8AY	8GU 8ZH
			1KU	1LJ	-	G02	7MJ
			0Y1	4UF	4X3	4K3	N2S 5MB
		8RM	2JN	E0A	0AK	0BE	2UA 2G5
		1JA	L05	0YD			

Abb. 1 1: Fahrzeug-Identifizierungsnummer; 2: Fahrzeugtyp, Motorleistung, Getriebe; 3: MotorKennbuchstabe, Getriebekennbuchstabe, Lacknummer, Innenausstattung; 4: Mehr-Ausstattungen, PR-Nummern.

Übergabe-Inspektion wurde durchgeführt am: <i>09.11.2019</i>	Datum der Auslieferung/Erstzulassung: ^{a)} <i>06.11.14</i>
Autohaus NITSCHKE GmbH Händler Nr. 132/52485 52525 Heinsberg Telefon 0 24 52 / 91 97-0	 NITSCHKE Ferdinand-Porsche-Str. 2 52525 Heinsberg Tel.: 02452 - 91 97-0 Fax: 02452 - 91 97-9
Stempel des Volkswagen Partners	Stempel des Volkswagen Partners

a) Je nachdem, was zuerst eintritt.

Der Volkswagen Service

Für welche Fahrzeuge gilt dieser Serviceplan

Dieser Serviceplan ist für folgende Fahrzeuge gültig:

- CC
- Golf Sportsvan
- Eos
- Golf Variant
- Jetta
- Golf Cabriolet
- Golf GTD
- Golf GTE
- Golf GTI
- Sharan
- The Beetle
- The Beetle Cabriolet
- Tiguan
- Touareg
- Touran
- up!

Die Bedeutung des Serviceplans

Durch die im Umschlag eingeklebten Fahrzeugdaten Abb. 1 ist sichergestellt, dass Sie jederzeit die richtigen Volkswagen Original Teile® in Ihr Fahrzeug einbauen lassen können. Außerdem ist dadurch festgelegt, welche Service-Art für Ihr Fahrzeug in Frage kommt.

- Im Serviceplan wird die **Erstzulassung oder das Auslieferungsdatum, die Übergabe-Inspektion**, und damit der Beginn der Gewährleistung für Ihr Fahrzeug bestätigt.
- Der Serviceplan sagt Ihnen, wann welcher Service durchgeführt werden muss. Da die durchzuführenden Serviceumfänge von Fahrzeug zu Fahrzeug variieren, können die fahrzeugindividuellen Tätigkeiten beim Fachbetrieb erfragt werden.
- Ihr Fachbetrieb dokumentiert im Serviceplan alle service-relevanten Arbeiten.

Damit Sie den Serviceplan immer zur Hand haben, wenn Sie ihn brauchen, sollte er im Bordbuch aufbewahrt werden.

Bitte denken Sie auch daran, den Serviceplan beim Verkauf des Fahrzeugs dem nächsten Besitzer mitzugeben.

⚠️ WARNUNG

Unzureichender oder kein Service und das Missachten der Service-Intervalle kann zum Liegenbleiben im Straßenverkehr, zu Unfällen sowie schweren Verletzungen führen.

- Service-Arbeiten beim Fachbetrieb durchführen lassen.
- Betriebsanleitung beachten.

ⓘ HINWEIS

Volkswagen ist nicht verantwortlich für Schäden am Fahrzeug, die aufgrund von minderwertigem Kraftstoff, falscher Ölart, unzureichendem Service oder mangelnder Teileverfügbarkeit entstehen.



Regelmäßige Service-Arbeiten am Fahrzeug dienen nicht nur der Werterhaltung des Fahrzeugs, sondern tragen auch zur Betriebs- und Verkehrssicherheit bei. Lassen Sie deshalb Service-Arbeiten gemäß den Vorgaben der Wartungstabellen durchführen. Ihr Fachbetrieb berät Sie gern.

Service-Nachweis 1

Ja / Nein. Durchgeführt wurde:	Ja / Nein. Zusatzarbeiten – Wechsel von:
<input checked="" type="checkbox"/> Ölwechsel-Service	<input type="checkbox"/> AdBlue®
<input checked="" type="checkbox"/> Inspektion	<input type="checkbox"/> Bremsflüssigkeit
<input checked="" type="checkbox"/> mit Motorölwechsel	<input type="checkbox"/> Dieselmotortofffilter
<input checked="" type="checkbox"/> mit erweitertem Inspektionsumfang	<input type="checkbox"/> Gasfilter
<input checked="" type="checkbox"/> LongLife Motoröl verwendet	<input type="checkbox"/> Getriebeöl: DSG®, ATF
<input checked="" type="checkbox"/> Karosserieprüfung	<input type="checkbox"/> Haldekkupplung: Öl
<input checked="" type="checkbox"/> Reparaturempfehlung	<input type="checkbox"/> Luftfiltereinsatz
<input checked="" type="checkbox"/> Kundenwunsch (auch auf dem Auftrag vermerken)	<input type="checkbox"/> Reifenfüllflasche (Dichtmittel)
Service durchgeführt am: 29.7.2015	<input type="checkbox"/> Staub- und Pollenfiltereinsatz
bei km-Stand: 30878	<input type="checkbox"/> Zahnriemen
Rechnungsnummer: A 52074	<input type="checkbox"/> Zündkerzen
Service durchgeführt von: Autohaus Moll Kaarst GmbH	<input type="checkbox"/>
Volkswagen Partner	LongLife Mobilitätsgarantie:
Königsberger Straße 2	Autohaus Moll Kaarst GmbH
41564 Kaarst	Volkswagen Partner
Telefon 0 21 31/9 60 00	Königsberger Straße 2
Telefax 0 21 31/96 00 90	41564 Kaarst
www.vw-moll.de	Telefon 0 21 31/9 60 00
Betr.Nr. 133/21/47	Telefax 0 21 31/96 00 90
Stempel des Fachbetriebs	www.vw-moll.de
	Betr.Nr. 133/21/47
	Stempel des Volkswagen Partners

Ihr nächster Service-Termin	Zusatzarbeiten
<input type="checkbox"/> nach Service-Intervall-Anzeige
oder	am (Datum):
am (Datum): Ausgabe 07/2016	oder
oder	bei (km-Stand): 60000
bei (km-Stand):	

Dokumentation der Karosserieprüfung



Abb. 3 Prinzipdarstellung. Gilt für alle Fahrzeuge und Karosserieformen.

Ihr Fachbetrieb markiert in Abb. 3 beschädigte Teile durch folgende Symbole:

- x Kratzer
- o Beule/Delle
- Korrosion
- △ Steinschlag

Mängel festgestellt?	Ja: <input type="checkbox"/>	Nein: <input checked="" type="checkbox"/>
Beschreibung der Mängel:		
Autohaus Moll Kaarst GmbH Volkswagen Partner Königsberger Straße 2 41564 Kaarst Telefon 0 21 31/9 60 00 Telefax 0 21 31/96 00 90 www.vw-moll.de Betr.Nr. 133/21/47		
Stempel des Fachbetriebs		

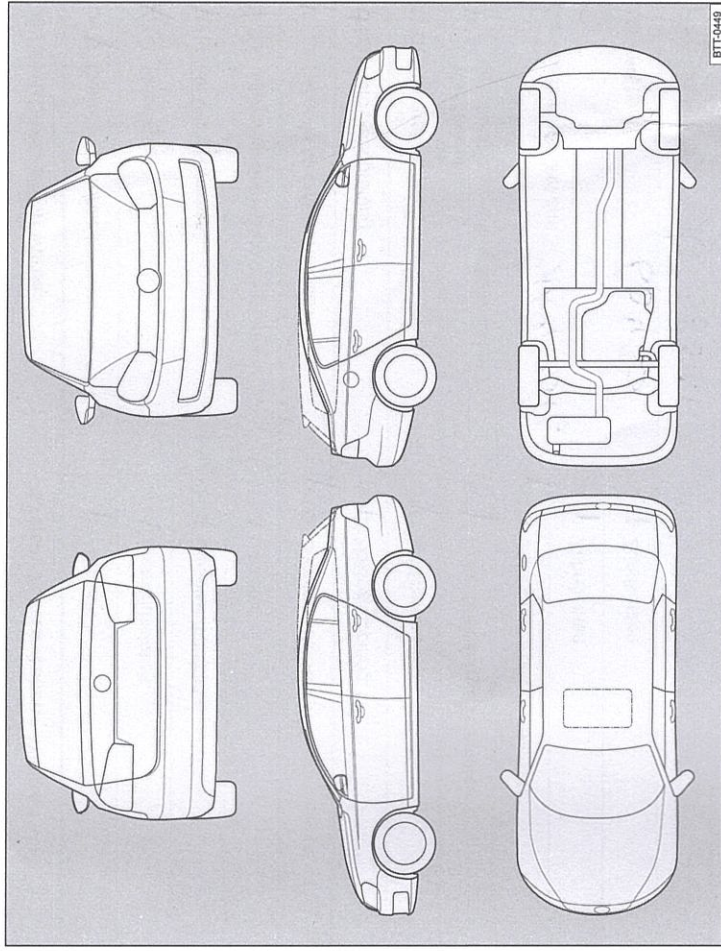
Service-Nachweis 4

Ja / Nein. Durchgeführt wurde:	Ja / Nein. Zusatzarbeiten – Wechsel von:
<input checked="" type="checkbox"/> Ölwechsel-Service	<input type="checkbox"/> AdBlue®
<input checked="" type="checkbox"/> Inspektion	<input checked="" type="checkbox"/> Bremsflüssigkeit <i>M/M</i>
<input checked="" type="checkbox"/> mit Motorölwechsel	<input type="checkbox"/> Dieselmotorschwefel
<input checked="" type="checkbox"/> mit erweitertem Inspektionsumfang	<input type="checkbox"/> Gasfilter
<input checked="" type="checkbox"/> LongLife Motoröl verwendet	<input checked="" type="checkbox"/> Getriebeöl: DSG®, ATF
<input checked="" type="checkbox"/> Karosserieprüfung	<input type="checkbox"/> Haldekupplung: Öl <i>M/M</i>
<input type="checkbox"/> Reparaturempfehlung	<input checked="" type="checkbox"/> Luftfiltereinsatz
<input type="checkbox"/> Kundenwunsch (auch auf dem Auftrag vermerken)	<input type="checkbox"/> Reifenfüllflasche (Dichtmittel)
Service durchgeführt am: <i>02.08.17</i>	<input type="checkbox"/> Staub- und Pollenfiltereinsatz
bei km-Stand: <i>120129</i>	<input checked="" type="checkbox"/> Zahnriemen
Rechnungsnummer: <i>Auftr. 76951</i>	<input type="checkbox"/> Zündkerzen
Service durchgeführt von:	<input type="checkbox"/> LongLife Mobilitätsgarantie:
Autohaus Moll Kaara, GmbH Volkswagen Partner Königsberge, Straße 2 41564 Kaarst Telefon 0 21 31 98 00 90 Telefax 0 21 31 98 00 90 www.vw-moll.de Stempel des Fachbetriebs	Autohaus Moll Kaara, GmbH Volkswagen Partner Königsberge, Straße 2 41564 Kaarst Telefon 0 21 31 98 00 90 Telefax 0 21 31 98 00 90 www.vw-moll.de Stempel des Fachbetriebs

Ihr nächster Service-Termin	Zusatzarbeiten
Service-Ereignis
<input checked="" type="checkbox"/> nach Service-Intervall-Anzeige	am (Datum):
oder	oder
am (Datum): <i>8/17</i>	bei (km-Stand): <i>150765</i>
oder
bei (km-Stand): <i>150765</i>

Dokumentation der Karosserieprüfung



Abb. 6 Prinzipdarstellung. Gilt für alle Fahrzeuge und Karosserieformen.

Ihr Fachbetrieb markiert in Abb. 6 beschädigte Teile durch folgende Symbole:

- Kratzer
- Beule/Delle
- Korrosion
- Steinschlag

Mängel festgestellt?	Ja: <input type="checkbox"/>	Nein: <input checked="" type="checkbox"/>
Beschreibung der Mängel:		
Autohaus Moll Kaara, GmbH Volkswagen Partner Königsberge, Straße 2 41564 Kaarst Telefon 0 21 31 98 00 90 Telefax 0 21 31 98 00 90 www.vw-moll.de Ref.-Nr. 133/21747		
Stempel des Fachbetriebs		

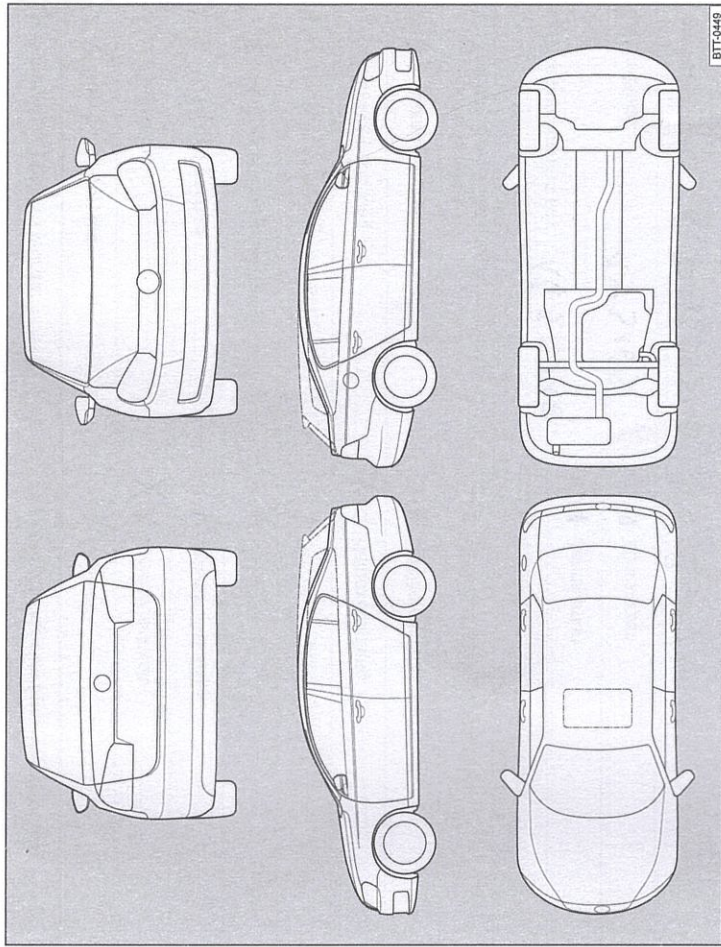
Service-Nachweis 5

Ja / Nein. Durchgeführt wurde:	Ja / Nein. Zusatzarbeiten – Wechsel von:
<input checked="checked" type="checkbox"/> / <input type="checkbox"/> Ölwechsel-Service	<input type="checkbox"/> / <input checked="checked" type="checkbox"/> AdBlue®
<input checked="checked" type="checkbox"/> / <input type="checkbox"/> Inspektion	<input checked="checked" type="checkbox"/> / <input type="checkbox"/> Bremsflüssigkeit
<input checked="checked" type="checkbox"/> / <input type="checkbox"/> mit Motorölwechsel	<input type="checkbox"/> / <input type="checkbox"/> Dieselmotorkraftstofffilter
<input type="checkbox"/> / <input checked="checked" type="checkbox"/> mit erweitertem Inspektionsumfang	<input type="checkbox"/> / <input checked="checked" type="checkbox"/> Gasfilter
<input checked="checked" type="checkbox"/> / <input type="checkbox"/> LongLife Motoröl verwendet	<input type="checkbox"/> / <input checked="checked" type="checkbox"/> Getriebeöl: DSG®, ATF
<input checked="checked" type="checkbox"/> / <input type="checkbox"/> Karosserieprüfung	<input checked="checked" type="checkbox"/> / <input type="checkbox"/> Haldekupplung: Öl
<input type="checkbox"/> / <input checked="checked" type="checkbox"/> Reparaturrempfehlung	<input type="checkbox"/> / <input checked="checked" type="checkbox"/> Luftfiltereinsatz
<input type="checkbox"/> / <input checked="checked" type="checkbox"/> Kundenwunsch (auch auf dem Auftrag vermerken)	<input type="checkbox"/> / <input checked="checked" type="checkbox"/> Reifenfüllflasche (Dichtmittel)
Service durchgeführt am: 17.3.2018	<input type="checkbox"/> / <input checked="checked" type="checkbox"/> Staub- und Pollenfiltereinsatz
bei km-Stand: 153163	<input type="checkbox"/> / <input checked="checked" type="checkbox"/> Zahnriemen
Rechnungsnummer: A: 2018601549	<input type="checkbox"/> / <input checked="checked" type="checkbox"/> Zündkerzen
Service durchgeführt von: Autohaus Moll Kaarst GmbH Volkswagen Partner Königsberger Straße 2 41564 Kaarst Telefon 0 21 31 / 9 60 00 Telefax 0 21 31 / 96 00 90 www.vw-moll.de Ber.Nr. 133/2747	LongLife Mobilitätsgarantie: Autohaus Moll Kaarst GmbH Volkswagen Partner Königsberger Straße 2 41564 Kaarst Telefon 0 21 31 / 9 60 00 Telefax 0 21 31 / 96 00 90 www.vw-moll.de Ber.Nr. 133/2747
Stempel des Fachbetriebs 47	Stempel des Volkswagen Partners

Ihr nächster Service-Termin	Zusatzarbeiten
Service-Ereignis <input checked="checked" type="checkbox"/> nach Service-Intervall-Anzeige oder am (Datum): 31.2019 oder bei (km-Stand): 180.000	 am (Datum): oder bei (km-Stand): 180.000

Dokumentation der Karosserieprüfung

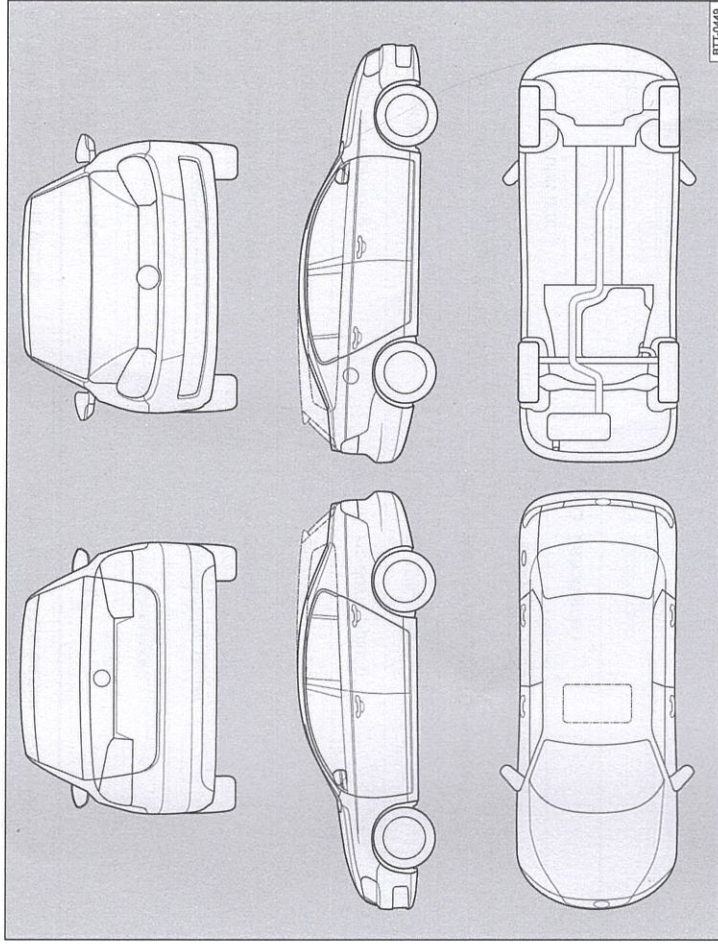

Abb. 7 Prinzipdarstellung. Gilt für alle Fahrzeuge und Karosserieformen.

Ihr Fachbetrieb markiert in Abb. 7 beschädigte Teile durch folgende Symbole:

- * Kratzer
- Beule/Delle
- Korrosion
- △ Steinschlag

Mängel festgesteld? Beschreibung der Mängel:	Ja: <input type="checkbox"/>	Nein: <input checked="checked" type="checkbox"/>
	Autohaus Moll Kaarst GmbH Volkswagen Partner Königsberger Straße 2 41564 Kaarst Telefon 0 21 31 / 9 60 00 Telefax 0 21 31 / 96 00 90 www.vw-moll.de Ber.Nr. 133/2747	
	Stempel des Fachbetriebs	