



Serviceplan

CC, Eos, Golf, Golf Cabriolet, Golf GTD, Golf GTI, Golf Plus, Passat, Passat Variant, Polo, Scirocco, Sharan, Tiguan, Touareg, up!, Touareg, up!, Golf Variant, Beetle, The Beetle Cabriolet, Jetta

Serviceplan:
CC, Eos, Golf, Golf Cabriolet, Golf GTD, Golf GTI, Golf Plus, Passat, Passat Variant, Polo, Scirocco,
Sharan, Tiguan, Touareg, up!, Golf Variant, Beetle, The Beetle Cabriolet, Jetta
Stand: 06.08.2013
Deutsch: 11.2013
Artikel-Nr.: 142.5D3.PKW.01



1425D3PKW01



Einheitliche Vertriebs- und Servicestandards flächendeckend vernetzt. 65x in Deutschland.

IHR FUHRPARK IN DEN BESTEN HÄNDEN. GANZ EGAL, WO SIE UNS BRAUCHEN.



Google play App Store

Wir sind Ihr F+SC Partner in Karlsruhe.
www.fsc-fleetmanagement.de/Standorte

Fahrzeugdatenträger

1	WVWZZZ3C Z EE166708 365 35X																	
2	PASSAT Var. CLBMT 103 kW M6F																	
3	CFF B LA7W----- NFU QQ																	
4	BOA C3T GOK HJ7 J2D D91 1AT 1GB 2PP 5RQ 5SL TL4 352 8TC Q16 8AY 8GV BRM 1ZM L02 OYE G07 7MJ																	

Abb. 1 1: Fahrzeug-Identifizierungsnummer; 2: Fahrzeugtyp, Motorleistung, Getriebe; 3: Motorkennbuchstabe, Getriebekennbuchstabe, Lacknummer, Innenausstattung; 4: Mehr-Ausstattungen, PR-Nummern.

<p>Übergabe-Inspektion wurde durchgeführt am:</p> <div style="border: 1px solid black; padding: 5px; text-align: center;"> Volkswagen Zentrum Karlsruhe GmbH Betr.-Nr. 136 456 16 Am Durlacher Tor 76131 Karlsruhe Tel. 0721-3840-0 </div> <p style="font-size: 1.2em; font-weight: bold; text-align: center;">30. Mai 2014</p>	<p>Datum der Auslieferung/Erstzulassung:^{a)}</p> <p style="font-size: 1.2em; font-weight: bold; text-align: center;">03.06.2014</p> <div style="border: 1px solid black; padding: 5px; text-align: center;"> Volkswagen Zentrum Karlsruhe GmbH Betr.-Nr. 136 456 16 Am Durlacher Tor 76131 Karlsruhe Tel. 0721-3840-0 </div>
Stempel des Volkswagen Partners	Stempel des Volkswagen Partners

^{a)} je nachdem, was zuerst eintritt.

Der Volkswagen Service

Die Bedeutung des Serviceplans

Durch die im Umschlag eingeklebten Fahrzeugdaten Abb. 1 ist sichergestellt, dass Sie jederzeit die richtigen Volkswagen Original Teile® in Ihr Fahrzeug einbauen lassen können. Außerdem ist dadurch festgelegt, welche Service-Art für Ihr Fahrzeug in Frage kommt.

- Im Serviceplan wird die **Erstzulassung** oder das **Auslieferungsdatum**, die **Übergabe-Inspektion**, und damit der Beginn der Gewährleistung für Ihr Fahrzeug bestätigt.
- Der Serviceplan sagt Ihnen, wann welcher Service durchgeführt werden muss. Da die durchzuführenden Tätigkeiten von Fahrzeug zu Fahrzeug variieren, können die fahrzeugindividuellen Tätigkeiten beim Fachbetrieb erfragt werden.
- Ihr Fachbetrieb dokumentiert im Serviceplan alle service-relevanten Arbeiten.

Damit Sie den Serviceplan immer zur Hand haben, wenn Sie ihn brauchen, sollte er im Bordbuch aufbewahrt werden.

Bitte denken Sie auch daran, den Serviceplan beim Verkauf des Fahrzeugs dem nächsten Besitzer mitzugeben.

! WARNUNG

Unzureichender oder kein Service und das Missachten der Service-Intervalle kann zum Liegenbleiben im Straßenverkehr, zu Unfällen sowie schweren Verletzungen führen.

- Service-Arbeiten beim Fachbetrieb durchführen lassen.
- Betriebsanleitung beachten.

! HINWEIS

Volkswagen ist nicht verantwortlich für Schäden am Fahrzeug, die aufgrund von minderwertigem Kraftstoff, falscher Ölnorm, unzureichendem Service oder mangelnder Teileverfügbarkeit entstehen.

Regelmäßige Service-Arbeiten am Fahrzeug dienen nicht nur der Werterhaltung des Fahrzeugs, sondern tragen auch zur Betriebs- und Verkehrssicherheit bei. Lassen Sie deshalb Service-Arbeiten gemäß den Vorgaben der Wartungstabellen durchführen. Ihr Fachbetrieb berät Sie gern.

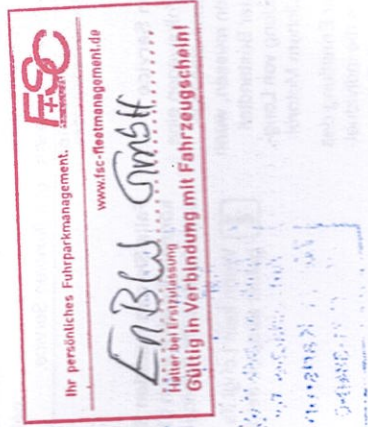

Service-Nachweis 1

Ja / Nein, durchgeführt wurde:	Ja / Nein, Wechsel von:
<input checked="" type="checkbox"/> Ölwechsel-Service	<input checked="" type="checkbox"/> AdBlue®
<input checked="" type="checkbox"/> Inspektion	<input checked="" type="checkbox"/> Bremsflüssigkeit
<input checked="" type="checkbox"/> mit Motorölwechsel	<input checked="" type="checkbox"/> Dieseldieselfilter
<input checked="" type="checkbox"/> mit erweitertem Inspektionsumfang	<input checked="" type="checkbox"/> Gasfilter
<input checked="" type="checkbox"/> LongLife Motoröl verwendet	<input checked="" type="checkbox"/> Getriebeöl: DSG®, ATF
<input checked="" type="checkbox"/> Karosserieprüfung	<input checked="" type="checkbox"/> Haltdexkupplung: Öl
<input checked="" type="checkbox"/> Reparaturempfehlung	<input checked="" type="checkbox"/> Luftfiltereinsatz
<input checked="" type="checkbox"/> Kundenwunsch (auch auf dem Auftrag vermerken)	<input checked="" type="checkbox"/> Reifenfüllflasche (Dichtmittel)
Service durchgeführt am: <i>11.11.2015</i>	<input checked="" type="checkbox"/> Staub- und Pollenfiltereinsatz
bei km-Stand: <i>29850</i>	<input checked="" type="checkbox"/> Zahnriemen
Rechnungsnummer: <i>Auftrag 30879</i>	<input checked="" type="checkbox"/> Zündkerzen
Service durchgeführt von:	<input type="checkbox"/> Kratzer
<i>136/50521</i> Hahn Automobile GmbH + Co. KG Wertstr. 15 73240 Wendlingen	<input type="checkbox"/> Beule/Delle
Stempel des Fachbetriebs	<input type="checkbox"/> Korrosion
	<input type="checkbox"/> Steinschlag
	LongLife Mobilitätsgarantie:
	<i>136/50521</i> Hahn Automobile GmbH + Co. KG Wertstr. 15 73240 Wendlingen
	Stempel des Volkswagen Partners

Ihr nächster Service-Termin

nach Service-Intervall-Anzeige
oder
am (Datum):
oder
bei (km-Stand):

Welcher Service/Zusatzumfang ist als nächster erforderlich?
Polsterpflege
am (Datum): *08.02.2016*
oder
bei (km-Stand): *60000*

Dokumentation der Karosserieprüfung



Abb. 3 Prinzipdarstellung. Gilt für alle Fahrzeuge und Karosserieformen.

Ihr Fachbetrieb markiert in Abb. 3 beschädigte Teile durch folgende Symbole:

- ✕ Kratzer
- Beule/Delle
- Korrosion
- △ Steinschlag

Mängel festgestellt?	Ja: <input type="checkbox"/>	Nein: <input checked="" type="checkbox"/>
Beschreibung der Mängel:	<p><i>136/50521</i> Hahn Automobile GmbH + Co. KG Wertstr. 15 73240 Wendlingen</p>	
	Stempel des Fachbetriebs	

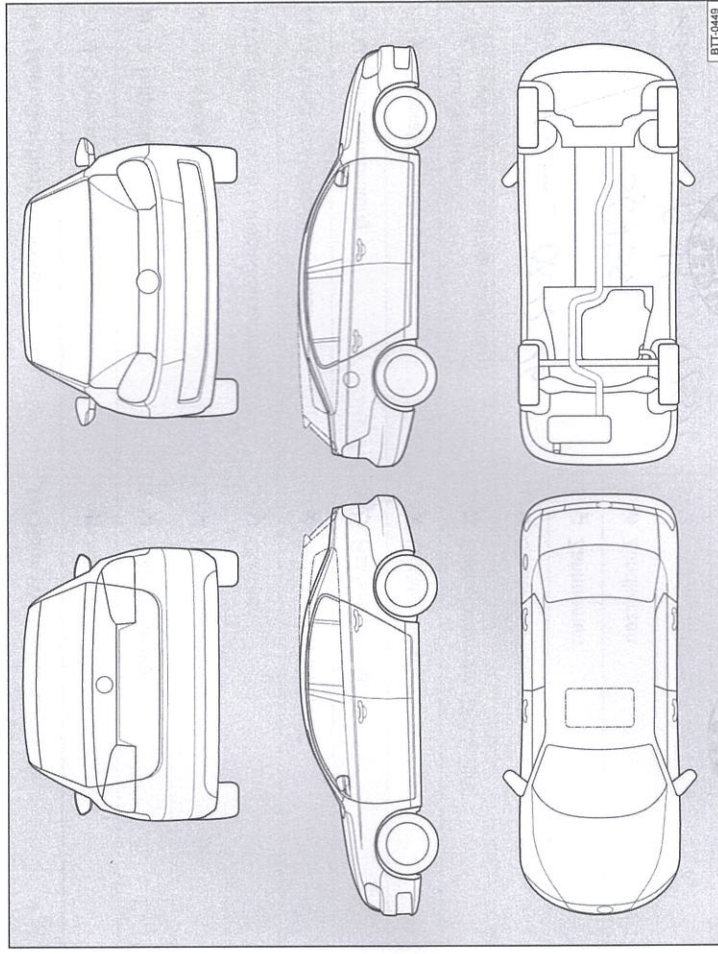
142.5D3.PKW.01

Service-Nachweis 2

Ja / Nein. Durchgeführt wurde:	Ja / Nein. Wechsel von:
<input checked="" type="checkbox"/> Ölwechsel-Service	<input checked="" type="checkbox"/> AdBlue®
<input checked="" type="checkbox"/> Inspektion	<input checked="" type="checkbox"/> Bremsflüssigkeit
<input checked="" type="checkbox"/> mit Motorölwechsel	<input checked="" type="checkbox"/> Dieseldieselfilter
<input checked="" type="checkbox"/> mit erweitertem Inspektionsumfang	<input checked="" type="checkbox"/> Gasfilter
<input checked="" type="checkbox"/> LongLife Motoröl verwendet	<input checked="" type="checkbox"/> Getriebeöl: DSG®, ATF
<input checked="" type="checkbox"/> Karosserieprüfung	<input checked="" type="checkbox"/> Haltdexkupplung: Öl
<input checked="" type="checkbox"/> Reparaturempfehlung	<input checked="" type="checkbox"/> Luftfiltereinsatz
<input checked="" type="checkbox"/> Kundenwunsch (auch auf dem Auftrag vermerken)	<input checked="" type="checkbox"/> Reifenfüllflasche (Dichtmittel)
Service durchgeführt am: 08.12.16	<input checked="" type="checkbox"/> Staub- und Pollenfiltereinsatz
bei km-Stand: 56735	<input checked="" type="checkbox"/> Zahnriemen
Rechnungsnummer: 42516	<input checked="" type="checkbox"/> Zündkerzen
Service durchgeführt:	<input type="checkbox"/>
	LongLife Mobilität
	
	Hahn Automobile Volkswagen Audi
	Stempel des Fachbetriebs: 50521 bsm, Manz

Ihr nächster Service-Termin

nach Service-Intervall-Anzeige
oder
am (Datum):
oder
bei (km-Stand):

Welcher Service/Zusatzumfang ist als nächster erforderlich?
DSFC
am (Datum): **06/17**
oder
bei (km-Stand):

Dokumentation der Karosserieprüfung



Abb. 4 Prinzipdarstellung. Gilt für alle Fahrzeuge und Karosserieformen.



Ihr Fachbetrieb markiert in Abb. 4 beschädigte Teile durch folgende Symbole:

- Kratzer
- Beule/Delle
- Korrosion
- Steinschlag

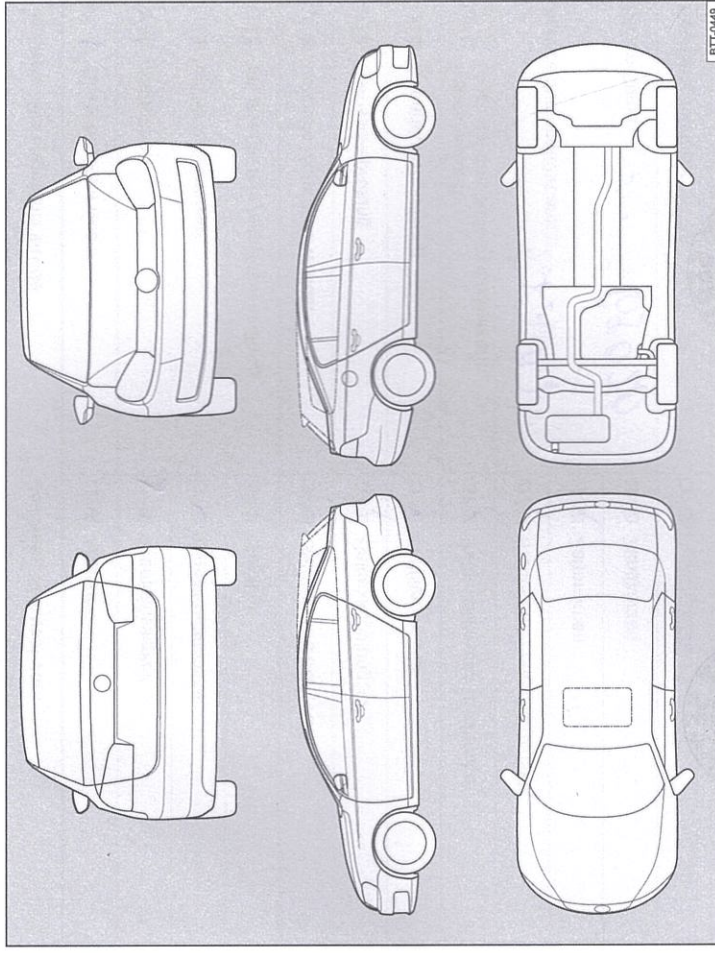
Mängel festgestellt?	Ja: <input type="checkbox"/>	Nein: <input type="checkbox"/>
Beschreibung der Mängel:		
Stempel des Fachbetriebs		

142.5D3.PKW.01

Service-Nachweis 3

Ja / Nein. Durchgeführt wurde:	Ja / Nein. Wechsel von:
<input checked="" type="checkbox"/> Ölwechsel-Service	<input type="checkbox"/> AdBlue®
<input checked="" type="checkbox"/> Inspektion	<input checked="" type="checkbox"/> Bremsflüssigkeit
<input checked="" type="checkbox"/> mit Motorölwechsel	<input checked="" type="checkbox"/> Dieselmotorschneckenöl
<input checked="" type="checkbox"/> mit erweitertem Inspektionsumfang	<input checked="" type="checkbox"/> Gasfilter
<input checked="" type="checkbox"/> LongLife Motoröl verwendet	<input type="checkbox"/> Getriebeöl: DSG®, ATF
<input checked="" type="checkbox"/> Karosserieprüfung	<input checked="" type="checkbox"/> Halbdexkupplung: Öl
<input checked="" type="checkbox"/> Reparaturempfehlung	<input checked="" type="checkbox"/> Luftfiltereinsatz
<input checked="" type="checkbox"/> Kundenwunsch (auch auf dem Auftrag vermerken)	<input checked="" type="checkbox"/> Reifenfüllflasche (Dichtmittel)
Service durchgeführt am:	<input checked="" type="checkbox"/> Staub- und Pollenfiltereinsatz
bei km-Stand:	<input checked="" type="checkbox"/> Zahnriemen
Rechnungsnummer:	<input type="checkbox"/> Zündkerzen
Service durchgeführt von:	<input type="checkbox"/> LongLife Motoröl verwendet
	
Hahn Automobile Volkswagen Audi 50521	Hahn Automobile Volkswagen Audi 50521
Stempel des Fachbetriebs O. Filzkorn	Stempel des Volkswagen Partners

Ihr nächster Service-Termin

nach Service-Intervall-Anzeige
oder
am (Datum):
oder
bei (km-Stand):

Welcher Service/Zusatzumfang ist als nächster erforderlich?
.....
am (Datum):
oder
bei (km-Stand):

Dokumentation der Karosserieprüfung



Abb. 5 Prinzipdarstellung. Gilt für alle Fahrzeuge und Karosserieformen.

Ihr Fachbetrieb markiert in Abb. 5 beschädigte Teile durch folgende Symbole:

- ✘ Kratzer
- Beule/Delle
- Korrosion
- △ Steinschlag

Mängel festgestellt?	Ja: <input type="checkbox"/>	Nein: <input type="checkbox"/>
Beschreibung der Mängel:		
Stempel des Fachbetriebs		

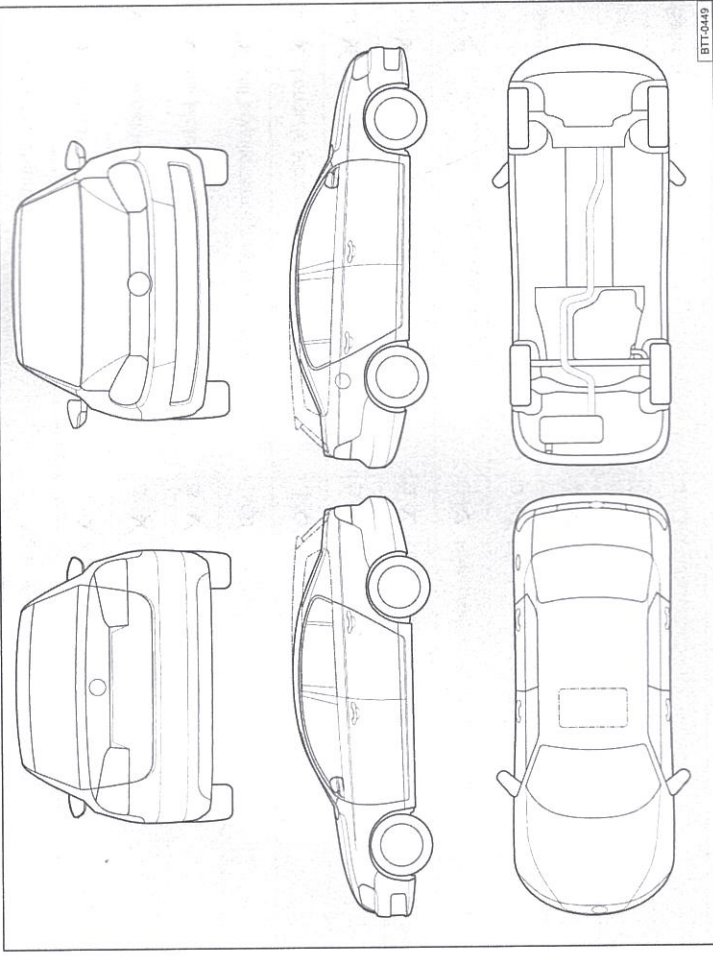
142.5D3.PKW.01

Service-Nachweis 4

Ja / Nein. Durchgeführt wurde:	Ja / Nein. Wechsel von:
<input checked="" type="checkbox"/> Ölwechsel-Service	<input type="checkbox"/> AdBlue®
<input checked="" type="checkbox"/> Inspektion	<input checked="" type="checkbox"/> Bremsflüssigkeit
<input checked="" type="checkbox"/> mit Motorölwechsel	<input checked="" type="checkbox"/> Dieselmotorschwefel
<input checked="" type="checkbox"/> mit erweitertem Inspektionsumfang	<input checked="" type="checkbox"/> Gasfilter
<input checked="" type="checkbox"/> LongLife Motoröl verwendet	<input checked="" type="checkbox"/> Getriebeöl: DSG®, ATF
<input checked="" type="checkbox"/> Karosserieprüfung	<input checked="" type="checkbox"/> Haldekupplung: Öl
<input checked="" type="checkbox"/> Reparaturempfehlung	<input checked="" type="checkbox"/> Luftfiltereinsatz
<input checked="" type="checkbox"/> Kundenwunsch (auch auf dem Auftrag vermerken)	<input checked="" type="checkbox"/> Reifenfüllflasche (Dichtmittel)
Service durchgeführt am: 21.12.2017	<input checked="" type="checkbox"/> Staub- und Pollenfiltereinsatz
bei km-Stand: 79392	<input checked="" type="checkbox"/> Zahnriemen
Rechnungsnummer:	<input checked="" type="checkbox"/> Zündkerzen
Service durchgeführt von:	<input type="checkbox"/> /
136/20729 Volkswagen Automobile Stuttgart GmbH Hauptstraße 166 70563 Stuttgart	LongLife Mobilitätsgarantie: 136/20729 Volkswagen Automobile Stuttgart GmbH Hauptstraße 166 70563 Stuttgart
Stempel des Fachbetriebs	Stempel des Volkswagen Partners

Ihr nächster Service-Termin

nach Service-Intervall-Anzeige
oder
am (Datum):
oder
bei (km-Stand): **90000**

Weicher Service/Zusatzumfang ist als nächster erforderlich?
.....
am (Datum):
oder
bei (km-Stand):

Dokumentation der Karosserieprüfung



Abb. 6 Prinzipdarstellung. Gilt für alle Fahrzeuge und Karosserieformen.

Ihr Fachbetrieb markiert in Abb. 6 beschädigte Teile durch folgende Symbole:

- ✘ Kratzer
- Beule/Delle
- Korrosion
- △ Steinschlag

Mängel festgestellt?	Ja: <input type="checkbox"/>	Nein: <input type="checkbox"/>
Beschreibung der Mängel:		
Stempel des Fachbetriebs		

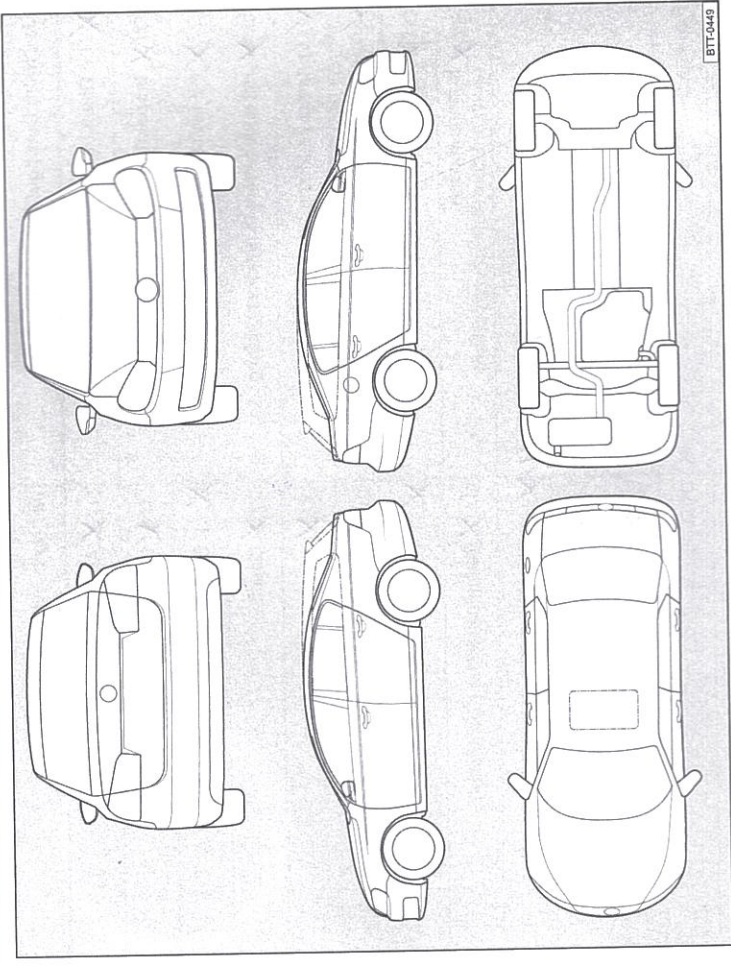
142.5D3.PKW.01

Service-Nachweis 5

Ja / Nein. Durchgeführt wurde:	Ja / Nein. Wechsel von:
<input checked="" type="checkbox"/> Ölwechsel-Service	<input checked="" type="checkbox"/> AdBlue®
<input checked="" type="checkbox"/> Inspektion	<input checked="" type="checkbox"/> Bremsflüssigkeit
<input checked="" type="checkbox"/> mit Motorölwechsel	<input checked="" type="checkbox"/> Dieselmotorenfilter
<input checked="" type="checkbox"/> mit erweitertem Inspektionsumfang	<input checked="" type="checkbox"/> Gasfilter
<input checked="" type="checkbox"/> LongLife Motoröl verwendet	<input checked="" type="checkbox"/> Getriebeöl: DSG®, ATF
<input checked="" type="checkbox"/> Karosserieprüfung	<input checked="" type="checkbox"/> Haldekkupplung: Öl
<input checked="" type="checkbox"/> Reparaturempfehlung	<input checked="" type="checkbox"/> Luftfiltereinsatz
<input checked="" type="checkbox"/> Kundenwunsch (auch auf dem Auftrag vermerken)	<input checked="" type="checkbox"/> Reifenfüllflasche (Dichtmittel)
Service durchgeführt am: 27-4-2018	<input checked="" type="checkbox"/> Staub- und Pollenfiltereinsatz
bei km-Stand: 86338	<input checked="" type="checkbox"/> Zahnriemen
Rechnungsnummer:	<input checked="" type="checkbox"/> Zündkerzen
Service durchgeführt von:	□ / □
136/20729 Volkswagen Automobile Stuttgart GmbH Hauptstraße 166 70563 Stuttgart	LongLife Mobilitätsgarantie:
Stempel des Fachbetriebs	Stempel des Volkswagen Partners

<input checked="" type="checkbox"/> nach Service-Intervall-Anzeige	Welcher Service/Zusatzumfang ist als nächster erforderlich?
<input type="checkbox"/> oder
<input type="checkbox"/> am (Datum):	am (Datum):
<input type="checkbox"/> oder	oder
<input type="checkbox"/> bei (km-Stand):	bei (km-Stand):

Dokumentation der Karosserieprüfung

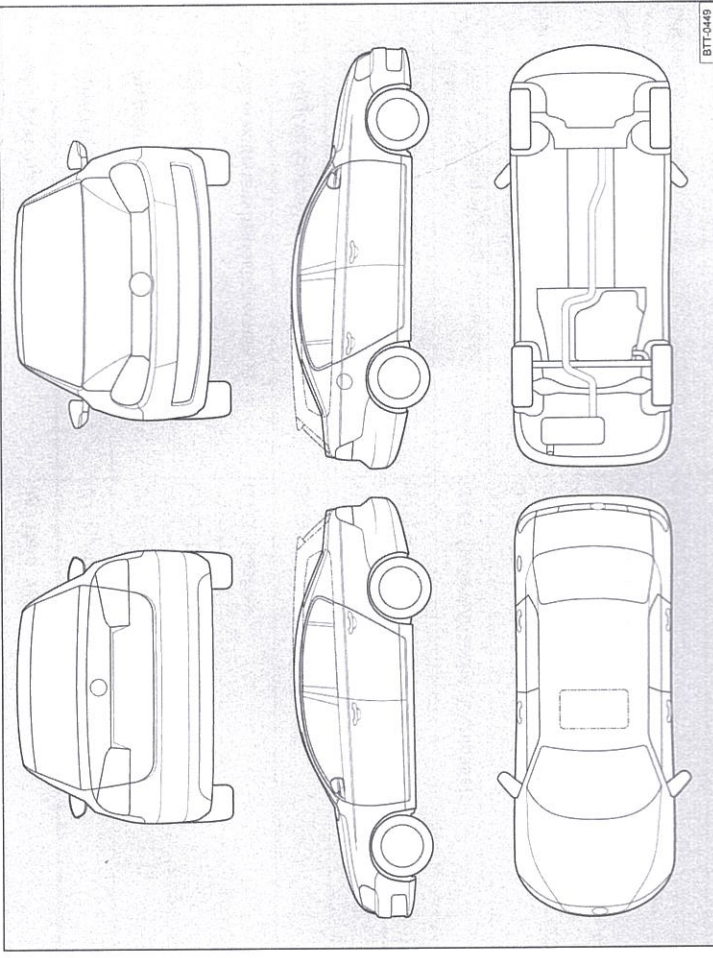

Abb. 7 Prinzipdarstellung. Gilt für alle Fahrzeuge und Karosserieformen.

Ihr Fachbetrieb markiert in Abb. 7 beschädigte Teile durch folgende Symbole:

- ✘ Kratzer
- Beule/Delle
- Korrosion
- △ Steinschlag

Mängel festgestellt?	Ja: <input type="checkbox"/>	Nein: <input type="checkbox"/>
Beschreibung der Mängel:		
Stempel des Fachbetriebs		