



Serviceplan

Volkswagen
Deutschland



Serviceplan:
Volkswagen
Stand: 04.08.2014
Deutsch: 11.2014
Artikel-Nr.: T53.5D3.PKW.01
Teile-Nr.: 9G0012701SB



Fahrzeugdatenträger

1	WVWZZZ 7N Z	FV029584	
2	7M1	38Y	
	SHARAN		CLBMT
3	130 KW	CRD6F	
	CFG		PQJ
4	LC9X	L	WJ
	BOA	CM3	G1A H12 J1N DE2
	1AT	1G0	2FQ 5RQ 5SL
	362	3U4	Q16 8AY 8GV
		1LW	3FU 7MJ
		4UP	4X4 413 N7D 5MJ
	BRM	2JC	EOA

1M6 ABC BIM USA IN3 3PD 4A3 8N3

Abb. 1: 1: Fahrzeug-Identifizierungsnummer, 2: Fahrzeug-Modellbezeichnung, 3: Motorbuchstabe, 4: Motorbuchstabe, 5: Motorbuchstabe, 6: Motorbuchstabe, 7: Motorbuchstabe, 8: Motorbuchstabe, 9: Motorbuchstabe, 10: Motorbuchstabe, 11: Motorbuchstabe, 12: Motorbuchstabe, 13: Motorbuchstabe, 14: Motorbuchstabe, 15: Motorbuchstabe, 16: Motorbuchstabe, 17: Motorbuchstabe, 18: Motorbuchstabe, 19: Motorbuchstabe, 20: Motorbuchstabe, 21: Motorbuchstabe, 22: Motorbuchstabe, 23: Motorbuchstabe, 24: Motorbuchstabe, 25: Motorbuchstabe, 26: Motorbuchstabe, 27: Motorbuchstabe, 28: Motorbuchstabe, 29: Motorbuchstabe, 30: Motorbuchstabe, 31: Motorbuchstabe, 32: Motorbuchstabe, 33: Motorbuchstabe, 34: Motorbuchstabe, 35: Motorbuchstabe, 36: Motorbuchstabe, 37: Motorbuchstabe, 38: Motorbuchstabe, 39: Motorbuchstabe, 40: Motorbuchstabe, 41: Motorbuchstabe, 42: Motorbuchstabe, 43: Motorbuchstabe, 44: Motorbuchstabe, 45: Motorbuchstabe, 46: Motorbuchstabe, 47: Motorbuchstabe, 48: Motorbuchstabe, 49: Motorbuchstabe, 50: Motorbuchstabe, 51: Motorbuchstabe, 52: Motorbuchstabe, 53: Motorbuchstabe, 54: Motorbuchstabe, 55: Motorbuchstabe, 56: Motorbuchstabe, 57: Motorbuchstabe, 58: Motorbuchstabe, 59: Motorbuchstabe, 60: Motorbuchstabe, 61: Motorbuchstabe, 62: Motorbuchstabe, 63: Motorbuchstabe, 64: Motorbuchstabe, 65: Motorbuchstabe, 66: Motorbuchstabe, 67: Motorbuchstabe, 68: Motorbuchstabe, 69: Motorbuchstabe, 70: Motorbuchstabe, 71: Motorbuchstabe, 72: Motorbuchstabe, 73: Motorbuchstabe, 74: Motorbuchstabe, 75: Motorbuchstabe, 76: Motorbuchstabe, 77: Motorbuchstabe, 78: Motorbuchstabe, 79: Motorbuchstabe, 80: Motorbuchstabe, 81: Motorbuchstabe, 82: Motorbuchstabe, 83: Motorbuchstabe, 84: Motorbuchstabe, 85: Motorbuchstabe, 86: Motorbuchstabe, 87: Motorbuchstabe, 88: Motorbuchstabe, 89: Motorbuchstabe, 90: Motorbuchstabe, 91: Motorbuchstabe, 92: Motorbuchstabe, 93: Motorbuchstabe, 94: Motorbuchstabe, 95: Motorbuchstabe, 96: Motorbuchstabe, 97: Motorbuchstabe, 98: Motorbuchstabe, 99: Motorbuchstabe, 100: Motorbuchstabe

Übergabe-Inspektion wurde durchgeführt am:

11.02.2015

Datum der Auslieferung/Erstzulassung:^{a)}

13.02.2015

Auto Zentrum
Nürnberg - Feser GmbH
 Heisterstrasse 6-10
 90441 Nürnberg
 Telefon: 0911/4236-0
 Telefax: 0911/4236-170
 Handlernummer: 130/0000 9

Stempel des Volkswagen Partners

Stempel des Volkswagen Partners

a) Je nachdem, was zuerst eintritt.

Der Volkswagen Service

Für welche Fahrzeuge gilt dieser Serviceplan

Dieser Serviceplan ist für folgende Fahrzeuge gültig:

- CC
- Golf Sportsvan
- Eos
- Golf Variant
- Jetta
- Golf Cabriolet
- Golf GTD
- Golf GTE
- Golf GTI
- Passat
- Passat Variant
- Polo
- Scirocco
- Sharan
- The Beetle
- The Beetle Cabriolet
- Tiguan
- Touareg
- Touran
- up!

Die Bedeutung des Serviceplans

Durch die im Umschlag eingeklebten Fahrzeugdaten Abb. 1 ist sichergestellt, dass Sie jederzeit die richtigen Volkswagen Original Teile® in Ihr Fahrzeug einbauen lassen können. Außerdem ist dadurch festgelegt, welche Service-Art für Ihr Fahrzeug in Frage kommt.

- Im Serviceplan wird die **Erstzulassung** oder das **Auslieferungsdatum**, die **Übergabe-Inspektion**, und damit der Beginn der Gewährleistung für Ihr Fahrzeug bestätigt.
- Der Serviceplan sagt Ihnen, wann welcher Service durchgeführt werden muss. Da die durchzuführenden Serviceumfänge von Fahrzeug zu Fahrzeug variieren, können die fahrzeugindividuellen Tätigkeiten beim Fachbetrieb erfragt werden.
- Ihr Fachbetrieb dokumentiert im Serviceplan alle service-relevanten Arbeiten.

Damit Sie den Serviceplan immer zur Hand haben, wenn Sie ihn brauchen, sollte er im Bordbuch aufbewahrt werden.

Bitte denken Sie auch daran, den Serviceplan beim Verkauf des Fahrzeugs dem nächsten Besitzer mitzugeben.

! WARNUNG

Unzureichender oder kein Service und das Liegenbleiben im Straßenverkehr, zu Unfällen sowie schweren Verletzungen führen.

- Service-Arbeiten beim Fachbetrieb durchführen lassen.
- Betriebsanleitung beachten.

! HINWEIS

Volkswagen ist nicht verantwortlich für Schäden am Fahrzeug, die aufgrund von minderwertigem Kraftstoff, falscher Ölform, unzureichendem Service oder mangelnder Teileverfügbarkeit entstehen.





Regelmäßige Service-Arbeiten am Fahrzeug dienen nicht nur der Werterhaltung des Fahrzeugs, sondern tragen auch zur Betriebs- und Verkehrssicherheit bei. Lassen Sie deshalb Service-Arbeiten gemäß den Vorgaben der Wartungstabellen durchführen. Ihr Fachbetrieb berät Sie gern.

VOLKSWAGEN LEASING
 GMBH

Kunde mit Sondervereinbarung!
 Bitte unbedingt Leistungsumfang in Service Online anfragen.

19033

Service-Nachweis 1

Ja / Nein. Durchgeführt wurde:	Ja / Nein. Zusatzarbeiten – Wechsel von:
<input type="checkbox"/> Ölwechsel-Service	<input checked="" type="checkbox"/> AdBlue®
<input checked="" type="checkbox"/> Inspektion	<input checked="" type="checkbox"/> Bremsflüssigkeit
<input checked="" type="checkbox"/> mit Motorölwechsel	<input checked="" type="checkbox"/> Dieseldienststofffilter
<input checked="" type="checkbox"/> mit erweitertem Inspektionsumfang	<input checked="" type="checkbox"/> Getriebeöl: DSG®, ATF
<input checked="" type="checkbox"/> LongLife Motoröl verwendet	<input checked="" type="checkbox"/> Haldekupplung: Öl
<input checked="" type="checkbox"/> Korrosions- und Dichtheitsprüfung der Erdgasanlage	<input checked="" type="checkbox"/> Keilrippenriemen
<input checked="" type="checkbox"/> Prüfung der Scheinwerfer-Einstellung	<input checked="" type="checkbox"/> Luftfiltereinsatz
<input checked="" type="checkbox"/> Reparaturenempfehlung	<input checked="" type="checkbox"/> Reifenfüllflasche (Dichtmittel)
<input checked="" type="checkbox"/> Kundenwunsch (auch auf dem Auftrag vermerken)	<input checked="" type="checkbox"/> Staub- und Pollenfiltereinsatz
Service durchgeführt am: 19.12.15	<input checked="" type="checkbox"/> Zahnriemen
bei km-Stand: 30081	<input checked="" type="checkbox"/> Zündkerzen
Rechnungsnummer:	<input type="checkbox"/> <input type="checkbox"/>
Service durchgeführt von:	LongLife Mobilitätsgarantie:
 136/30309 L. Brodmann Altenbach T. 07533/802-0	 136/30309 L. Brodmann Altenbach T. 07533/802-0
Stempel des Fachbetriebs	Stempel des Volkswagen Partners

Ihre nächsten Service-Termine	Zusatzarbeiten
Service-Ergebnis	
nach Service-Intervall-Anzeige	
oder	
am (Datum): 19.12.2017	am (Datum): 02.12.2017
oder	oder
bei (km-Stand): 60.000	bei (km-Stand): 60.000

Dokumentation der Karosserieprüfung





Abb. 3 Prinzipdarstellung. Gilt für alle Fahrzeuge und Karosserieformen.

Ihr Fachbetrieb markiert in Abb. 3 beschädigte Teile durch folgende Symbole:

- ✘ Kratzer
- Beule/Delle
- Korrosion
- △ Steinschlag

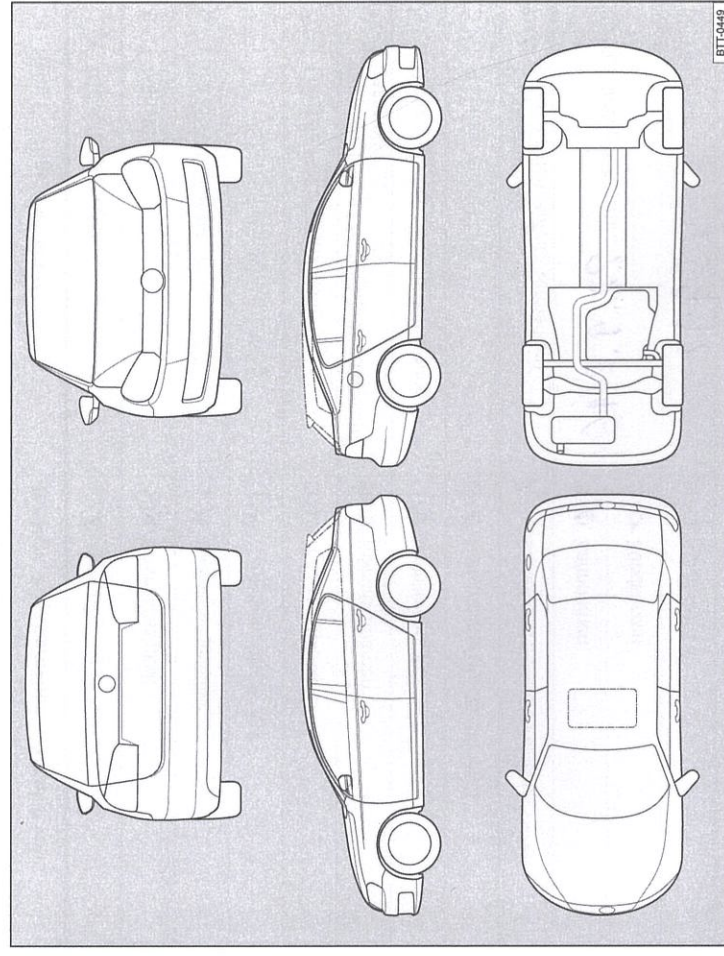
Mängel festgestellt?	Ja: <input type="checkbox"/>	Nein: <input checked="" type="checkbox"/>
Beschreibung der Mängel:		
 L. Brodmann Altenbach T. 07533/802-0		
Stempel des Fachbetriebs		

Service-Nachweis 2

Ja / Nein. Durchgeführt wurde:	Ja / Nein. Zusatzarbeiten – Wechsel von:
<input checked="" type="checkbox"/> Ölwechsel-Service	<input type="checkbox"/> AdBlue®
<input checked="" type="checkbox"/> Inspektion	<input type="checkbox"/> Bremsflüssigkeit
<input checked="" type="checkbox"/> mit Motorölwechsel	<input type="checkbox"/> Dieselfrastoßfilter
<input checked="" type="checkbox"/> mit erweitertem Inspektionsumfang	<input type="checkbox"/> Getriebeöl: DSG®, ATF
<input checked="" type="checkbox"/> LongLife Motoröl verwendet	<input type="checkbox"/> Haldekkupplung: Öl
<input type="checkbox"/> Korrosions- und Dichtheitsprüfung der Erdgasanlage	<input type="checkbox"/> Keilrippenriemen
<input checked="" type="checkbox"/> Prüfung der Scheinwerfer-Einstellung	<input type="checkbox"/> Luftfiltereinsatz
<input type="checkbox"/> Reparaturempfehlung	<input type="checkbox"/> Reifenfüllflasche (Dichtmittel)
<input type="checkbox"/> Kundenwunsch (auch auf dem Auftrag vermerken)	<input checked="" type="checkbox"/> Staub- und Pollenfiltereinsatz
Service durchgeführt am: 27.9.2016	<input type="checkbox"/> Zahnriemen
bei km-Stand: 55492	<input type="checkbox"/> Zündkerzen
Rechnungsnummer: 45535	<input type="checkbox"/>
Service durchgeführt von:	<input type="checkbox"/>
Auto Zentrum Nürnberg - Feser GmbH Heisterstrasse 6-10 90441 Nürnberg Telefon: 0911/4236-0 Telefax: 0911/4236-170 Händlernummer: 136/5098 9	LongLife Mobilitätsgarantie: Auto Zentrum Nürnberg - Feser GmbH Heisterstrasse 6-10 90441 Nürnberg Telefon: 0911/4236-0 Telefax: 0911/4236-170 Händlernummer: 136/5098 9
Stempel des Fachbetriebs	Stempel des Volkswagen Partners

Ihre nächsten Service-Termine	Zusatzarbeiten
Service-Ergebnis	DSG Öl
Mach Service-Intervall-Anzeige	am (Datum):
oder	oder
am (Datum):	bei (km-Stand): 60000
oder	
bei (km-Stand):	

Dokumentation der Karosserieprüfung



Abb. 4 Prinzipdarstellung. Gilt für alle Fahrzeuge und Karosserieformen.

Ihr Fachbetrieb markiert in Abb. 4 beschädigte Teile durch folgende Symbole:

✗ Kratzer ○ Beule/Delle □ Korrosion Δ Steinschlag

Mängel festgestellt?	Ja: <input type="checkbox"/>	Nein: <input type="checkbox"/>
Beschreibung der Mängel:		
	Stempel des Fachbetriebs	

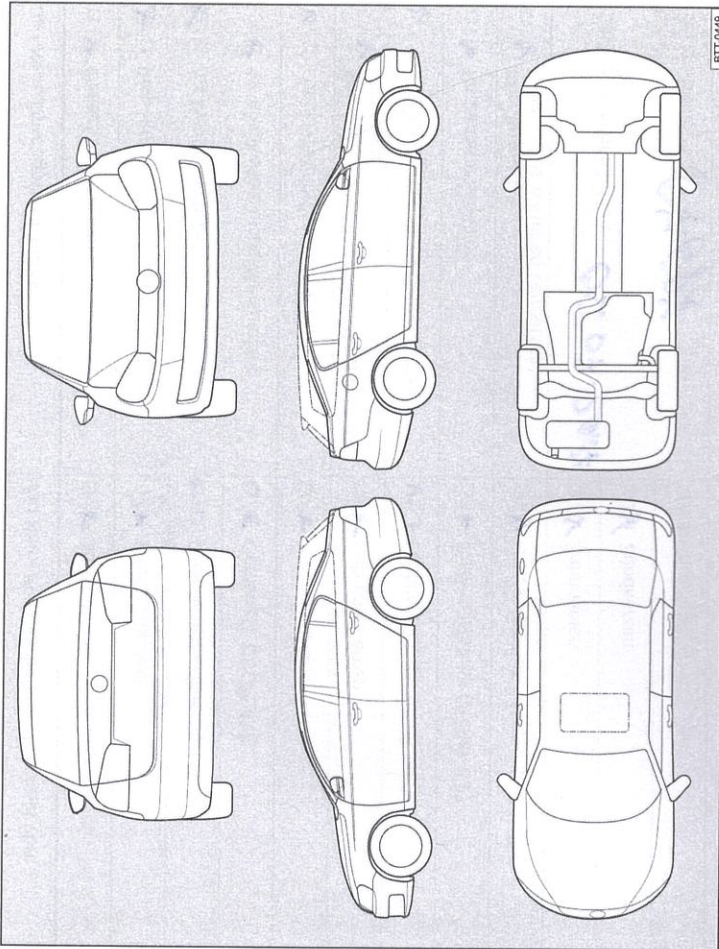
Service-Nachweis 3

Ja / Nein. Durchgeführt wurde:	Ja / Nein. Zusatzarbeiten – Wechsel von:
<input checked="" type="checkbox"/> Ölwechsel-Service	<input checked="" type="checkbox"/> AdBlue®
<input checked="" type="checkbox"/> Inspektion	<input checked="" type="checkbox"/> Bremsflüssigkeit
<input checked="" type="checkbox"/> mit Motorölwechsel	<input checked="" type="checkbox"/> Dieseldieselfilter
<input checked="" type="checkbox"/> mit erweitertem Inspektionsumfang	<input checked="" type="checkbox"/> Getriebeöl: DSG®, ATF
<input checked="" type="checkbox"/> LongLife Motoröl verwendet	<input checked="" type="checkbox"/> Haldekupplung: Öl
<input checked="" type="checkbox"/> Korrosions- und Dichtheitsprüfung der Erdgasanlage	<input checked="" type="checkbox"/> Keilrippenriemen
<input checked="" type="checkbox"/> Prüfung der Scheinwerfer-Einstellung	<input checked="" type="checkbox"/> Luftfiltereinsatz
<input checked="" type="checkbox"/> Reparaturempfehlung	<input checked="" type="checkbox"/> Reifenfüllflasche (Dichtmittel)
<input checked="" type="checkbox"/> Kundenwunsch (auch auf dem Auftrag vermerken)	<input checked="" type="checkbox"/> Staub- und Pollenfiltereinsatz
Service durchgeführt am: 05.07.2017	<input checked="" type="checkbox"/> Zahnriemen
bei km-Stand: 8767	<input checked="" type="checkbox"/> Zündkerzen
Rechnungsnummer:	<input type="checkbox"/> <input type="checkbox"/>
Service durchgeführt von:	LongLife Mobilitätsgarantie:
VW 136/3949/7 Gohm + Graf Hardenberg GmbH 78467 Konstanz	VW 136/3949/7 Gohm + Graf Hardenberg GmbH 78467 Konstanz
Stempel des Fachbetriebs:	Stempel des Volkswagen Partners:

Ihre nächsten Service-Termine	Zusatzarbeiten
<input type="checkbox"/> nach Service-Intervall-Anzeige
oder	am (Datum):
am (Datum):	oder
oder	bei (km-Stand):
bei (km-Stand):	

3G0012701SB

Dokumentation der Karosserieprüfung



Abb. 5 Prinzipdarstellung. Gilt für alle Fahrzeuge und Karosserieformen.



Ihr Fachbetrieb markiert in Abb. 5 beschädigte Teile durch folgende Symbole:

- ✘ Kratzer
- Beule/Delle
- Korrosion
- △ Steinschlag

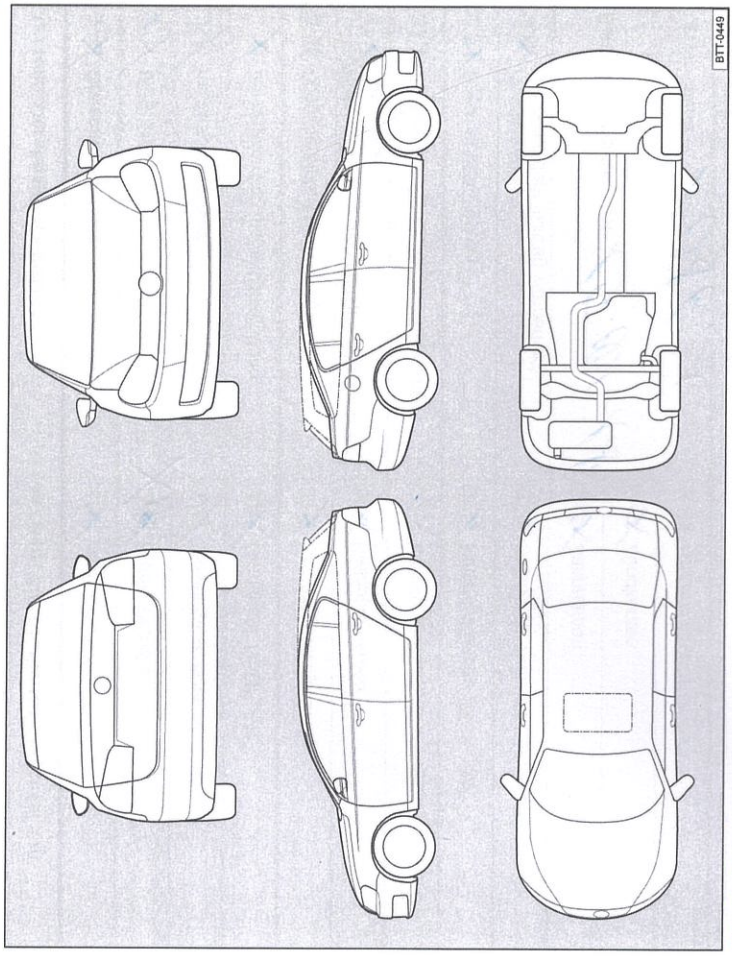
Mängel festgestellt?	Ja: <input type="checkbox"/>	Nein: <input type="checkbox"/>
Beschreibung der Mängel:		

Stempel des Fachbetriebs

Service-Nachweis 4

Ja / Nein. Durchgeführt wurde:	Ja / Nein. Zusatzarbeiten – Wechsel von:
<input checked="" type="checkbox"/> Ölwechsel-Service	<input checked="" type="checkbox"/> AdBlue®
<input checked="" type="checkbox"/> Inspektion	<input checked="" type="checkbox"/> Bremsflüssigkeit
<input checked="" type="checkbox"/> mit Motorölwechsel	<input checked="" type="checkbox"/> Dieselmotorschleifring
<input checked="" type="checkbox"/> mit erweitertem Inspektionsumfang	<input checked="" type="checkbox"/> Getriebeöl: DSG®, ATF
<input checked="" type="checkbox"/> LongLife Motoröl verwendet	<input checked="" type="checkbox"/> Haldekkupplung: Öl
<input checked="" type="checkbox"/> Korrosions- und Dichtheitsprüfung der Erdgasanlage	<input checked="" type="checkbox"/> Keilrippenriemen
<input checked="" type="checkbox"/> Prüfung der Scheinwerfer-Einstellung	<input checked="" type="checkbox"/> Luftfiltereinsatz
<input checked="" type="checkbox"/> Reparaturempfehlung	<input checked="" type="checkbox"/> Reifenfüllflasche (Dichtmittel)
<input checked="" type="checkbox"/> Kundenwunsch (auch auf dem Auftrag vermerken)	<input checked="" type="checkbox"/> Staub- und Pollenfiltereinsatz
Service durchgeführt am: 15.01.18	<input checked="" type="checkbox"/> Zahnriemen
bei km-Stand: 102631	<input checked="" type="checkbox"/> Zündkerzen
Rechnungsnummer: A 46	<input type="checkbox"/>
Service durchgeführt von:	<input type="checkbox"/>
	LongLife Mobilitätsgarantie:
Stempel des Fachbetriebs	
	Stempel des Volkswagen Partners

Ihre nächsten Service-Termine	Zusatzarbeiten
Service-Ereignis
nach Service-Intervall-Anzeige	am (Datum): 9/18
oder	oder
am (Datum): 7/18	bei (km-Stand): 102548
oder	
bei (km-Stand):	

Dokumentation der Karosserieprüfung



Abb. 6 Prinzipdarstellung. Gilt für alle Fahrzeuge und Karosserieformen.



Ihr Fachbetrieb markiert in Abb. 6 beschädigte Teile durch folgende Symbole:

- Kratzer
- Beule/Delle
- Korrosion
- Steinschlag

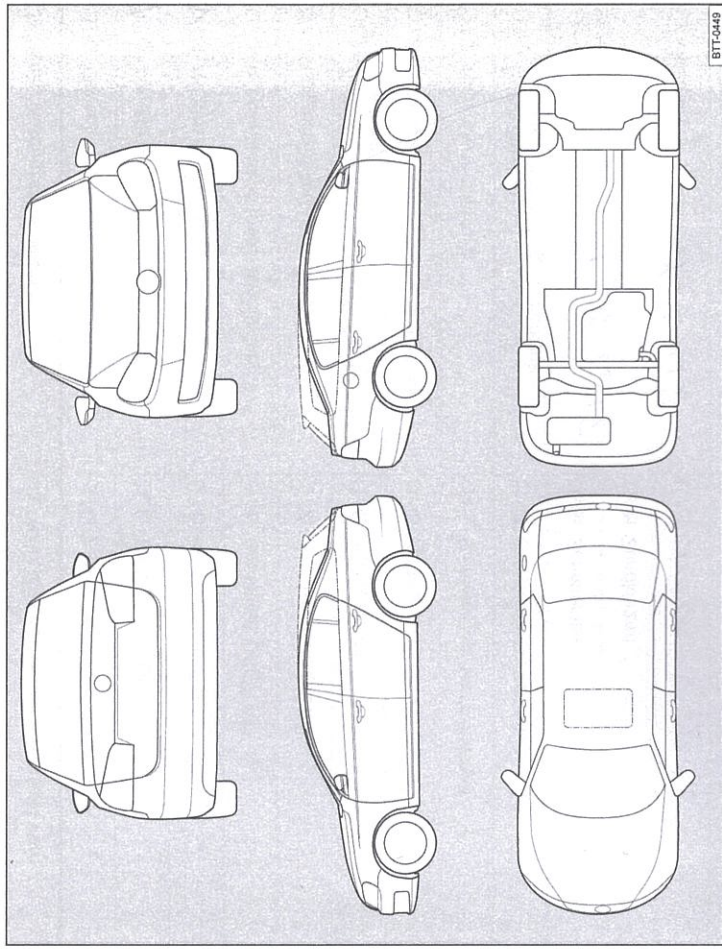
Mängel festgestellt?	Ja: <input type="checkbox"/> Nein: <input type="checkbox"/>
Beschreibung der Mängel:	

Stempel des Fachbetriebs

Service-Nachweis 5

Ja / Nein. Durchgeführt wurde:	Ja / Nein. Zusatzarbeiten – Wechsel von:
<input type="checkbox"/> Ölwechsel-Service	<input checked="" type="checkbox"/> AdBlue®
<input checked="" type="checkbox"/> Inspektion	<input checked="" type="checkbox"/> Bremsflüssigkeit
<input checked="" type="checkbox"/> mit Motorölwechsel	<input type="checkbox"/> Dieselkraftstofffilter
<input type="checkbox"/> mit erweitertem Inspektionsumfang	<input type="checkbox"/> Getriebeöl: DSG®, ATF
<input checked="" type="checkbox"/> LongLife Motoröl verwendet	<input checked="" type="checkbox"/> Haldekupplung: Öl
<input checked="" type="checkbox"/> Korrosions- und Dichtheitsprüfung der Erdgasanlage	<input checked="" type="checkbox"/> Keilrippenriemen
<input type="checkbox"/> Prüfung der Scheinwerfer-Einstellung	<input type="checkbox"/> Luftfiltereinsatz
<input type="checkbox"/> Reparaturempfehlung	<input checked="" type="checkbox"/> Reifenfüllflasche (Dichtmittel)
<input type="checkbox"/> Kundenwunsch (auch auf dem Auftrag vermerken)	<input type="checkbox"/> Staub- und Pollenfiltereinsatz
Service durchgeführt am: <i>31.10.2018</i>	<input type="checkbox"/> Zahnriemen
bei km-Stand: <i>153418</i>	<input type="checkbox"/> Zündkerzen
Rechnungsnummer: <i>A 7983</i>	<input checked="" type="checkbox"/> <i>...Korrosion...</i>
Service durchgeführt von:	<input type="checkbox"/> <i>...</i>
	
Stempel des Fachbetriebs <i>533/802-0</i>	Stempel des Volkswagen-Partners

Ihre nächsten Service-Termine	Zusatzarbeiten
Service-Ergebnis
nach Service-Intervall-Anzeige	am (Datum):
oder	oder
am (Datum):	bei (km-Stand):
oder	
bei (km-Stand):	

Dokumentation der Karosserieprüfung

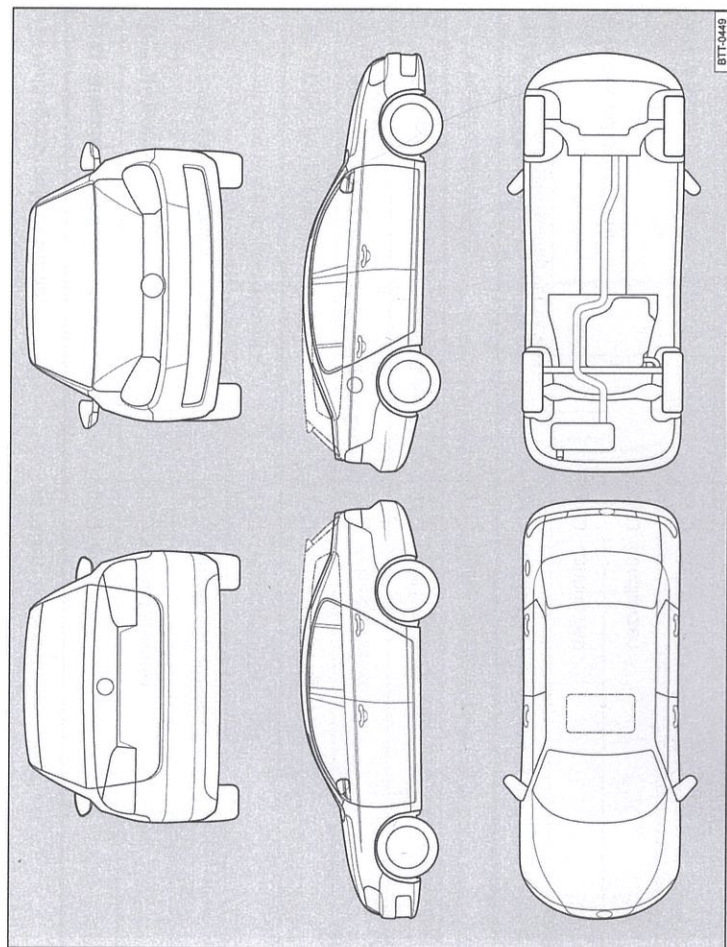

Abb. 7 Prinzipdarstellung. Gilt für alle Fahrzeuge und Karosserieformen.

Ihr Fachbetrieb markiert in Abb. 7 beschädigte Teile durch folgende Symbole:

- ✕ Kratzer
- Beule/Delle
- Korrosion
- △ Steinschlag

Mängel festgestellt?	Ja: <input type="checkbox"/>	Nein: <input type="checkbox"/>
Beschreibung der Mängel:		
Stempel des Fachbetriebs		