



**Serviceplan**  
Volkswagen  
Deutschland

Serviceplan:  
Volkswagen  
Stand: 04.08.2014  
Deutsch: 11.2014  
Artikel-Nr.: 153.5D3.PKW.01  
Teile-Nr.: 3G0012701SB



# Fahrzeugdatenträger

1	MVVZZZ3C z 3G5 38Y	FE516122		
2	PASSAT Var. 140 kW TDI D6F	CLBMT		
3	DDA A LA7W	PZP TO		
4	BOA FB6 G1A HI1 1AT 1G8 1XX 3S2 8TB GI6 BRM 1ZA L34 OYC G01 7MM	J2D DES SRQ 5SL TR1 1BE BGV G01 7MM		

BT-0507

Abb. 1 1: Fahrzeug-Identifizierungsnummer; 2: Fahrzeugtyp, Motorleistung, Getriebe; 3: Motorkennbuchstabe, Getriebekennbuchstabe, Lacknummer, Innenausstattung; 4: Mehr-Ausstattungen, PR-Nummern.

 <p><b>Übergabepunkt/Werstattfähigkeiten:</b> Auto &amp; Service PIA GmbH Olympiastraße 4-8 82362 Weilheim Tel.: (08 81) 604-500 Fax: (08 81) 604-510 Betriebsnr.: 20890 <b>26. MAI 2015</b> durch</p>	 <p><b>Datum der Aueilfertigung/Erstzulassung:</b> Auto &amp; Service PIA GmbH Olympiastraße 4-8 82362 Weilheim Tel.: (08 81) 604-500 Fax: (08 81) 604-510 Betriebsnr.: 20890 <b>26. MAI 2015</b> durch</p>
 <p>Auto &amp; Service PIA GmbH Olympiastraße 4-8 82362 Weilheim Tel.: (08 81) 604-500 Fax: (08 81) 604-510 Betriebsnr.: 20890 <b>26. MAI 2015</b> durch</p>	<p>ARS Altmann AG Stempel des Volkswagen Partners 85283 Woinzach Betriebsnr.: 17478</p>

a) Je nach...  
Betriebsnr.: 17478

# Der Volkswagen Service

## Für welche Fahrzeuge gilt dieser Serviceplan

Dieser Serviceplan ist für folgende Fahrzeuge gültig:

- CC
- Golf Sportsvan
- Eos
- Golf Variant
- Golf
- Jetta
- Golf Cabriolet
- Passat
- Golf GTD
- Passat Variant
- Golf GTE
- Polo
- Golf GTI
- Scirocco
- Sharan
- The Beetle
- The Beetle Cabriolet
- Tiguan
- Touareg
- Touran
- up!

## Die Bedeutung des Serviceplans

Durch die im Umschlag eingeklebten Fahrzeugdaten Abb. 1 ist sichergestellt, dass Sie jederzeit die richtigen Volkswagen Original Teile® in Ihr Fahrzeug einbauen lassen können. Außerdem ist dadurch festgelegt, welche Service-Art für Ihr Fahrzeug in Frage kommt.

Im Serviceplan wird die **Erstzulassung** oder das **Auslieferungsdatum**, die **Übergabe-Inspektion**, und damit der Beginn der Gewährleistung für Ihr Fahrzeug bestätigt.

Der Serviceplan sagt Ihnen, wann welcher Service durchgeführt werden muss. Da die durchzuführenden Serviceumfänge von Fahrzeug zu Fahrzeug variieren, können die fahrzeugindividuellen Tätigkeiten beim Fachbetrieb erfragt werden. Ihr Fachbetrieb dokumentiert im Serviceplan alle service-relevanten Arbeiten.

Damit Sie den Serviceplan immer zur Hand haben, wenn Sie ihn brauchen, sollte er im Bordbuch aufbewahrt werden.

Bitte denken Sie auch daran, den Serviceplan beim Verkauf des Fahrzeugs dem nächsten Besitzer mitzugeben.

**! WARNUNG**  
Unzureichender oder kein Service und das Missachten der Service-Intervalle kann zum Liegenbleiben im Straßenverkehr, zu Unfällen sowie schweren Verletzungen führen.  
• Service-Arbeiten beim Fachbetrieb durchführen lassen.  
• Betriebsanleitung beachten.

**i HINWEIS**  
Volkswagen ist nicht verantwortlich für Schäden am Fahrzeug, die aufgrund von minderwertigem Kraftstoff, falscher Ölnorm, unzureichendem Service oder mangelnder Teileverfügbarkeit entstehen.

**i** Regelmäßige Service-Arbeiten am Fahrzeug dienen nicht nur der Werterhaltung des Fahrzeugs, sondern tragen auch zur Betriebs- und Verkehrssicherheit bei. Lassen Sie deshalb Service-Arbeiten gemäß den Vorgaben der Wartungstabelle durchführen. Ihr Fachbetrieb berät Sie gern.

**Service-Nachweis 1**

Ja / Nein. Durchgeführt wurde:	Ja / Nein. Zusatzarbeiten – Wechsel von:
<input type="checkbox"/> Ölwechsel-Service	<input checked="" type="checkbox"/> AdBlue®
<input checked="" type="checkbox"/> Inspektion	<input checked="" type="checkbox"/> Bremsflüssigkeit
<input checked="" type="checkbox"/> mit Motorölwechsel	<input checked="" type="checkbox"/> Dieselmotorschmiere
<input checked="" type="checkbox"/> mit erweitertem Inspektionsumfang	<input checked="" type="checkbox"/> Getriebeöl: DSG®, ATF
<input checked="" type="checkbox"/> LongLife Motoröl verwendet	<input checked="" type="checkbox"/> Halde Kupplung: Öl
<input checked="" type="checkbox"/> Korrosions- und Dichtheitsprüfung der Erdgasanlage	<input checked="" type="checkbox"/> Keilrippenriemen
<input checked="" type="checkbox"/> Prüfung der Scheinwerfer-Einstellung	<input checked="" type="checkbox"/> Luftfiltereinsatz
<input checked="" type="checkbox"/> Reparaturrempfehlung	<input checked="" type="checkbox"/> Reifenfüllflasche (Dichtmittel)
<input checked="" type="checkbox"/> Kundenwunsch (auch auf dem Auftrag vermerken)	<input checked="" type="checkbox"/> Staub- und Pollenfiltereinsatz
Service durchgeführt am: 25.1.16	<input checked="" type="checkbox"/> Zahnriemen
bei km-Stand: 30374	<input checked="" type="checkbox"/> Zündkerzen
Rechnungsnummer: Hülpert Planetenfeldstraße	<input type="checkbox"/> .....
Service durchgeführt in: Hülpert VZ GmbH	<input type="checkbox"/> ...Hülpert Planetenfeldstraße
Volkswagen und AUDI Service	Hülpert VZ GmbH Lokal für Mobilitätsdienste Volkswagen und AUDI Service
Planetenfstraße 87 44379 Dortmund Telefon 02 31 61 10 05-0 Telefax 02 31 61 98 39 www.huelpert.de	Planetenfstraße 87 44379 Dortmund Telefon 02 31 61 10 05-0 Telefax 02 31 61 98 39 www.huelpert.de Betriebsnummer: 51047
Stempel des Fachbetriebs	Stempel des Volkswagen Partners

**Ihre nächsten Service-Termine**

Service-Ereignis: nach Service-Intervall-Anzeige

oder am (Datum): .....  
oder bei (km-Stand): .....

Zusatzarbeiten: *Inspektion*

am (Datum): *01.2017*

oder *10.000*  
bei (km-Stand): .....

**Dokumentation der Karosserieprüfung**



Abb. 3 Prinzipdarstellung. Gilt für alle Fahrzeuge und Karosserieformen.

Ihr Fachbetrieb markiert in Abb. 3 beschädigte Teile durch folgende Symbole:

- x Kratzer
- o Beule/Delle
- Korrosion
- Δ Steinschlag

Mängel festgestellt?	Ja: <input type="checkbox"/>	Nein: <input type="checkbox"/>
Beschreibung der Mängel:		
		Stempel des Fachbetriebs

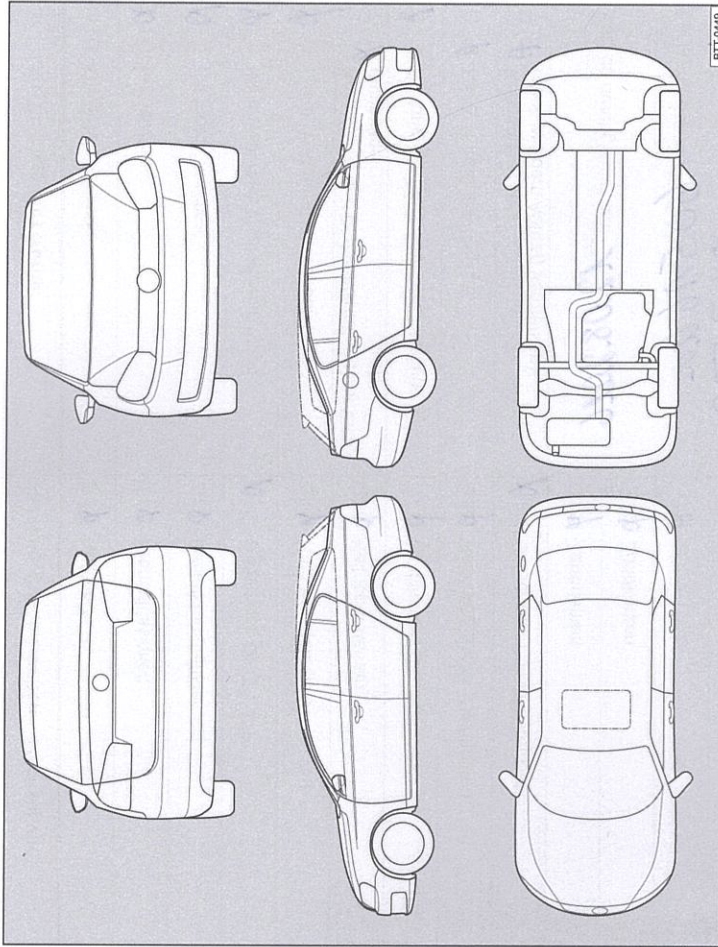
**Service-Nachweis 2**

Ja / Nein. Durchgeführt wurde:	Ja / Nein. Zusatzarbeiten – Wechsel von:
<input type="checkbox"/> Ölwechsel-Service	<input checked="" type="checkbox"/> AdBlue®
<input checked="" type="checkbox"/> Inspektion	<input type="checkbox"/> Bremsflüssigkeit
<input checked="" type="checkbox"/> mit Motorölwechsel	<input type="checkbox"/> Dieselmotorschwefel
<input checked="" type="checkbox"/> mit erweitertem Inspektionsumfang	<input checked="" type="checkbox"/> Getriebeöl: DSG®, ATF
<input checked="" type="checkbox"/> LongLife Motoröl verwendet	<input type="checkbox"/> Haldekupplung: Öl
<input type="checkbox"/> Korrosions- und Dichtheitsprüfung der Erdgasanlage	<input type="checkbox"/> Keilrippenriemen
<input checked="" type="checkbox"/> Prüfung der Scheinwerfer-Einstellung	<input type="checkbox"/> Luftfiltereinsatz
<input type="checkbox"/> Reparaturempfehlung	<input type="checkbox"/> Reifenfüllflasche (Dichtmittel)
<input type="checkbox"/> Kundenwunsch (auch auf dem Auftrag vermerken)	<input checked="" type="checkbox"/> Staub- und Pollenfiltereinsatz
Service durchgeführt am: <b>12.08.2016</b>	<input type="checkbox"/> Zahnriemen
bei km-Stand: <b>60516 km</b>	<input type="checkbox"/> Zündkerzen
Rechnungsnummer: <b>347573</b>	<input type="checkbox"/> .....
<b>Hilpert Planetenfeldstraße</b> <b>Hilpert VZ GmbH</b> <b>Volkswagen und AUDI Service</b> Planetenfeldstraße 87 44379 Dortmund Telefon 02 31-6 10 05-0 Telefax 02 31-61 98 39 Stempel des Fachbetriebs www.hilpert.de	<b>Hilpert Planetenfeldstraße</b> <b>Hilpert VZ GmbH</b> <b>Volkswagen und AUDI Service</b> Planetenfeldstraße 87 44379 Dortmund Telefon 02 31-6 10 05-0 Telefax 02 31-61 98 39 Stempel des Volkswagen Partners www.hilpert.de
Ihre nächsten Service-Termine	Betriebsnummer 51047
Service-Ereignis	Zusatzarbeiten
<input checked="" type="checkbox"/> nach Service-Intervall-Anzeige	.....
oder	am (Datum): .....
am (Datum): .....	oder
oder	bei (km-Stand): .....
bei (km-Stand): .....	

**Dokumentation der Karosserieprüfung**

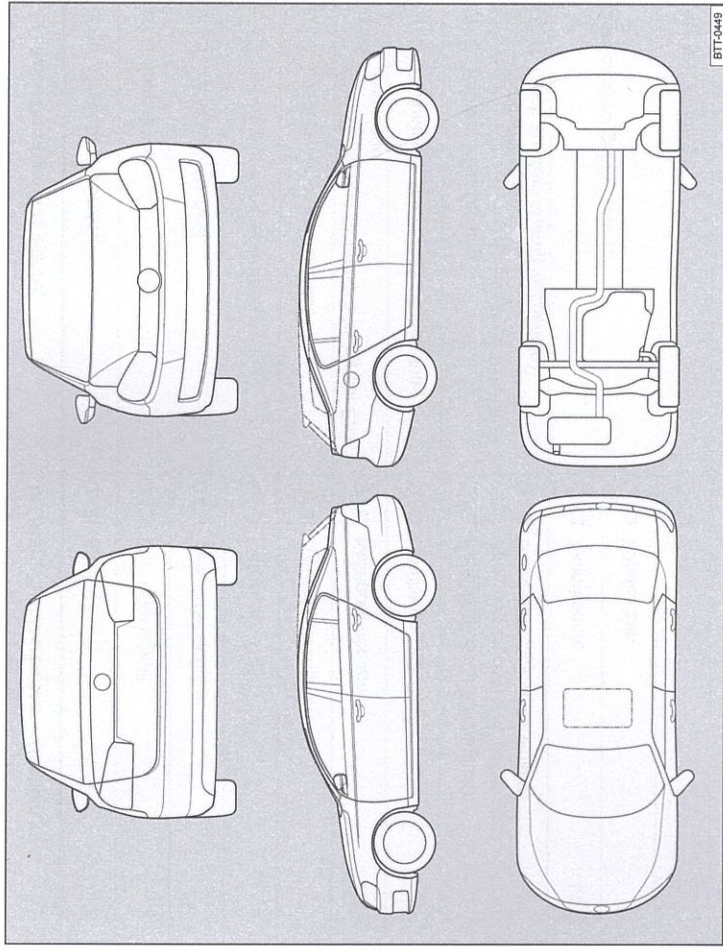

**Abb. 4** Prinzipdarstellung. Gilt für alle Fahrzeuge und Karosserieformen.

Ihr Fachbetrieb markiert in Abb. 4 beschädigte Teile durch folgende Symbole:

- Kratzer
- Beule/Delle
- Korrosion
- Steinschlag

Mängel festgestellt?	Ja: <input type="checkbox"/>	Nein: <input type="checkbox"/>
Beschreibung der Mängel:		

Stempel des Fachbetriebs

**Service-Nachweis 4**

Ja / Nein. Durchgeführt wurde:	Ja / Nein. Zusatzarbeiten – Wechsel von:
<input checked="" type="checkbox"/> Ölwechsel-Service	<input checked="" type="checkbox"/> AdBlue®
<input checked="" type="checkbox"/> Inspektion	<input checked="" type="checkbox"/> Bremsflüssigkeit
<input checked="" type="checkbox"/> mit Motorölwechsel	<input checked="" type="checkbox"/> Dieselfkraftstofffilter
<input checked="" type="checkbox"/> mit erweitertem Inspektionsumfang	<input checked="" type="checkbox"/> Getriebeöl: DSG®, ATF
<input checked="" type="checkbox"/> LongLife Motoröl verwendet	<input checked="" type="checkbox"/> Haldekupplung: Öl
<input checked="" type="checkbox"/> Korrosions- und Dichtheitsprüfung der Erdgasanlage	<input checked="" type="checkbox"/> Keilrippenriemen
<input checked="" type="checkbox"/> Prüfung der Scheinwerfer-Einstellung	<input checked="" type="checkbox"/> Luftfiltereinsatz
<input checked="" type="checkbox"/> Reparaturempfehlung	<input checked="" type="checkbox"/> Reifenfüllflasche (Dichtmittel)
<input checked="" type="checkbox"/> Kundenwunsch (auch auf dem Auftrag vermerken)	<input checked="" type="checkbox"/> Staub- und Pollenfiltereinsatz
Service durchgeführt am: <i>04.10.17</i>	<input checked="" type="checkbox"/> Zahnriemen
bei km-Stand: <i>122564</i>	<input checked="" type="checkbox"/> Zündkerzen
Rechnungsnummer: <input type="checkbox"/>	<input type="checkbox"/>
Service durchgeführt von: <input type="checkbox"/>	<input type="checkbox"/>
<b>Autohaus Uetze GmbH</b> Ihr Volkswagen Service Partner Gifhorner Str. 18, 31311 Uetze Telefon 05173 6904-0 Telefax 05173 690429 Stempel des Fachbetriebs: <i>73849</i>	<b>Autohaus Uetze GmbH</b> Ihr Volkswagen Service Partner Gifhorner Str. 18, 31311 Uetze Telefon 05173 6904-0 Telefax 05173 690429 Stempel des Fachbetriebs: <i>73849</i>

<b>Ihre nächsten Service-Termine</b>	<b>Zusatzarbeiten</b>
<input checked="" type="checkbox"/> nach Service-Intervall-Anzeige oder	.....
am (Datum): .....	am (Datum): .....
oder	oder
bei (km-Stand): .....	bei (km-Stand): .....

**Dokumentation der Karosserieprüfung**

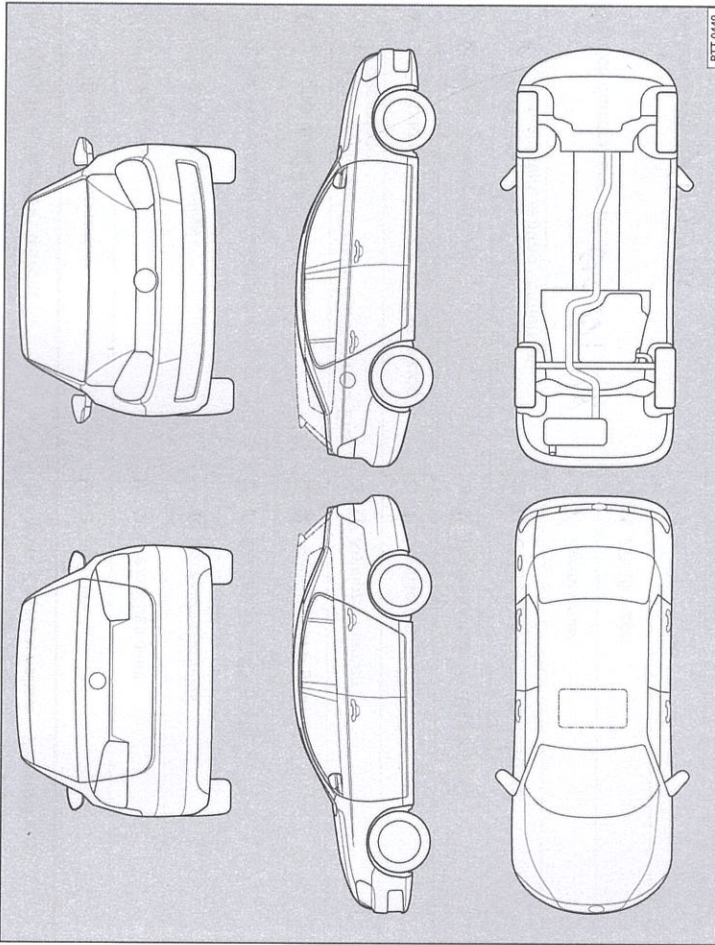

**Abb. 6** Prinzipdarstellung. Gilt für alle Fahrzeuge und Karosserieformen.

Ihr Fachbetrieb markiert in Abb. 6 beschädigte Teile durch folgende Symbole:

- \* Kratzer    ○ Beule/Delle    □ Korrosion    △ Steinschlag

<b>Mängel festgestellt?</b>	Ja: <input type="checkbox"/>	Nein: <input checked="" type="checkbox"/>
Beschreibung der Mängel:		
<b>Autohaus Uetze GmbH</b> Ihr Volkswagen Service Partner Gifhorner Str. 18, 31311 Uetze Telefon 05173 6904-0 Telefax 05173 690429 Betriebsnummer 73849		
Stempel des Fachbetriebs		

**Service-Nachweis 5**

<input checked="" type="checkbox"/> Ja / Nein. Durchgeführt wurde:	<b>Ja / Nein. Zusatzarbeiten – Wechsel von:</b>
<input checked="" type="checkbox"/> Ölwechsel-Service	<input checked="" type="checkbox"/> AdBlue®
<input checked="" type="checkbox"/> Inspektion	<input checked="" type="checkbox"/> Bremsflüssigkeit
<input checked="" type="checkbox"/> mit Motorölwechsel	<input type="checkbox"/> Dieselloststofffilter
<input type="checkbox"/> mit erweitertem Inspektionsumfang	<input type="checkbox"/> Getriebeöl: DSG®, ATF
<input checked="" type="checkbox"/> LongLife Motoröl verwendet	<input type="checkbox"/> Haldekkupplung: Öl
<input type="checkbox"/> Korrosions- und Dichtheitsprüfung der Erdgasanlage	<input type="checkbox"/> Keilrippenriemen
<input type="checkbox"/> Prüfung der Scheinwerfer-Einstellung	<input type="checkbox"/> Luftfiltereinsatz
<input type="checkbox"/> Reparaturempfehlung	<input type="checkbox"/> Reifenfüllflasche (Dichtmittel)
<input type="checkbox"/> Kundenwunsch (auch auf dem Auftrag vermerken)	<input type="checkbox"/> Staub- und Pollenfiltereinsatz
Service durchgeführt am: <i>03.04.18</i>	<input type="checkbox"/> Zahnriemen
bei km-Stand: <i>149750</i>	<input type="checkbox"/> Zündkerzen
Rechnungsnummer:	<input type="checkbox"/> .....
Service durchgeführt von: 	
<b>Autohaus-Uetze GmbH</b> Ihr Volkswagen Service Partner Gifhorner Str. 18, 31311 Uetze Telefon 05173 690429 Telefax 05173 690429 Stempel des Fachbetriebs	<b>Autohaus Uetze GmbH</b> Ihr Volkswagen Service Partner Gifhorner Str. 18, 31311 Uetze Telefon 05173 6904-0 Telefax 05173 690429 Stempel des Fachbetriebs

<b>Ihre nächsten Service-Termine</b>	<b>Zusatzarbeiten</b>
<input checked="" type="checkbox"/> Nach Service-Intervall-Anzeige oder am (Datum): ..... oder bei (km-Stand): .....	..... am (Datum): ..... oder bei (km-Stand): .....

**Dokumentation der Karosserieprüfung**

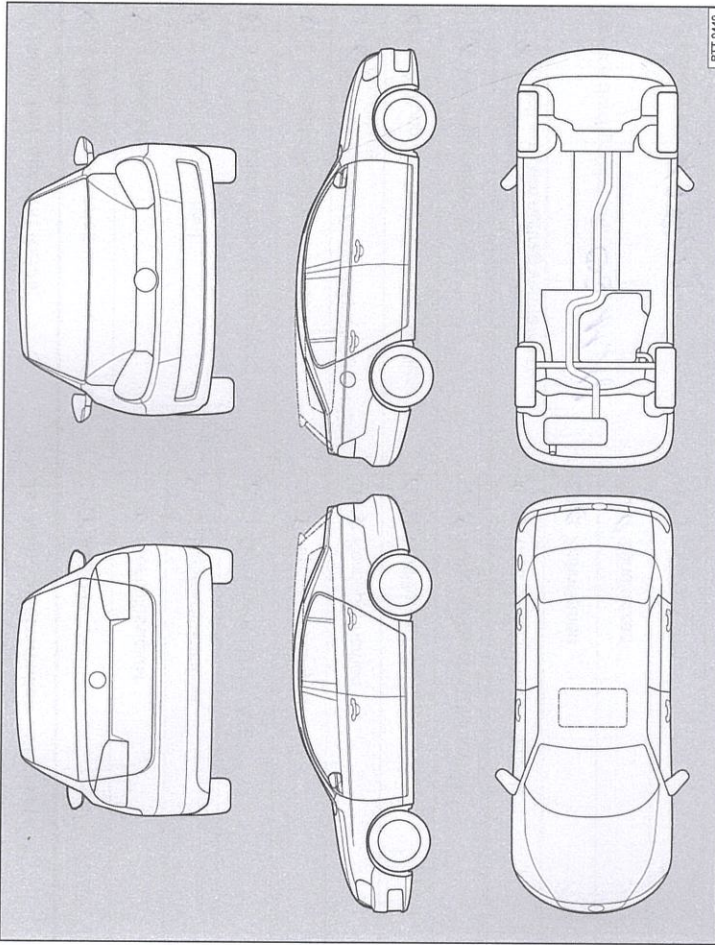

**Abb. 7** Prinzipdarstellung. Gilt für alle Fahrzeuge und Karosserieformen.

Ihr Fachbetrieb markiert in Abb. 7 beschädigte Teile durch folgende Symbole:

- x Kratzer
- o Beule/Delle
- Korrosion
- △ Steinschlag

Mängel festgestellt?	Ja: <input type="checkbox"/> Nein: <input checked="" type="checkbox"/>
Beschreibung der Mängel:	
	Stempel des Fachbetriebs

**Service-Nachweis 6**

Ja / Nein. Durchgeführt wurde:	Ja / Nein. Zusatzarbeiten – Wechsel von:
<input checked="" type="checkbox"/> Ölwechsel-Service	<input checked="" type="checkbox"/> AdBlue®
<input checked="" type="checkbox"/> Inspektion	<input checked="" type="checkbox"/> Bremsflüssigkeit
<input checked="" type="checkbox"/> mit Motorölwechsel	<input checked="" type="checkbox"/> Dieselmotortofffilter
<input checked="" type="checkbox"/> mit erweitertem Inspektionsumfang	<input checked="" type="checkbox"/> Getriebeöl: DSC®, ATF
<input checked="" type="checkbox"/> LongLife Motoröl verwendet	<input checked="" type="checkbox"/> Haldekupplung: Öl
<input checked="" type="checkbox"/> Korrosions- und Dichtheitsprüfung der Erdgasanlage	<input checked="" type="checkbox"/> Keilrippenriemen
<input checked="" type="checkbox"/> Prüfung der Scheinwerfer-Einstellung	<input checked="" type="checkbox"/> Luftfiltereinsatz
<input checked="" type="checkbox"/> Reparaturrempfehlung	<input checked="" type="checkbox"/> Reifenfüllflasche (Dichtmittel)
Kundenwunsch <input checked="" type="checkbox"/> (auch auf dem Auftrag vermerken)	<input checked="" type="checkbox"/> Staub- und Pollenfiltereinsatz
Service durchgeführt am: <i>02.11.11</i>	<input checked="" type="checkbox"/> Zahnriemen
bei km-Stand: <i>178412</i>	<input checked="" type="checkbox"/> Zündkerzen
Rechnungsnummer:	<input type="checkbox"/> ..... <input type="checkbox"/> .....
Service durchgeführt von:  <b>Autohaus Uetze GmbH</b> Ihr Volkswagen Service Partner Gifhorn Str. 18, 31311 Uetze Telefon 05173 6904-0 Stempel <i>05173 6904-0</i> Betriebsnummer 73849	LongLife Motorölgarantie:  <b>Autohaus Uetze GmbH</b> Ihr Volkswagen Service Partner Gifhorn Str. 18, 31311 Uetze Telefon 05173 6904-0 Stempel <i>05173 6904-0</i> Betriebsnummer 73849
Ihre nächsten Service-Termine	Zusatzarbeiten
<input checked="" type="checkbox"/> nach Service-Intervall-Anzeige oder am (Datum): ..... oder bei (km-Stand): .....	..... am (Datum): ..... oder bei (km-Stand): .....

**Dokumentation der Karosserieprüfung**

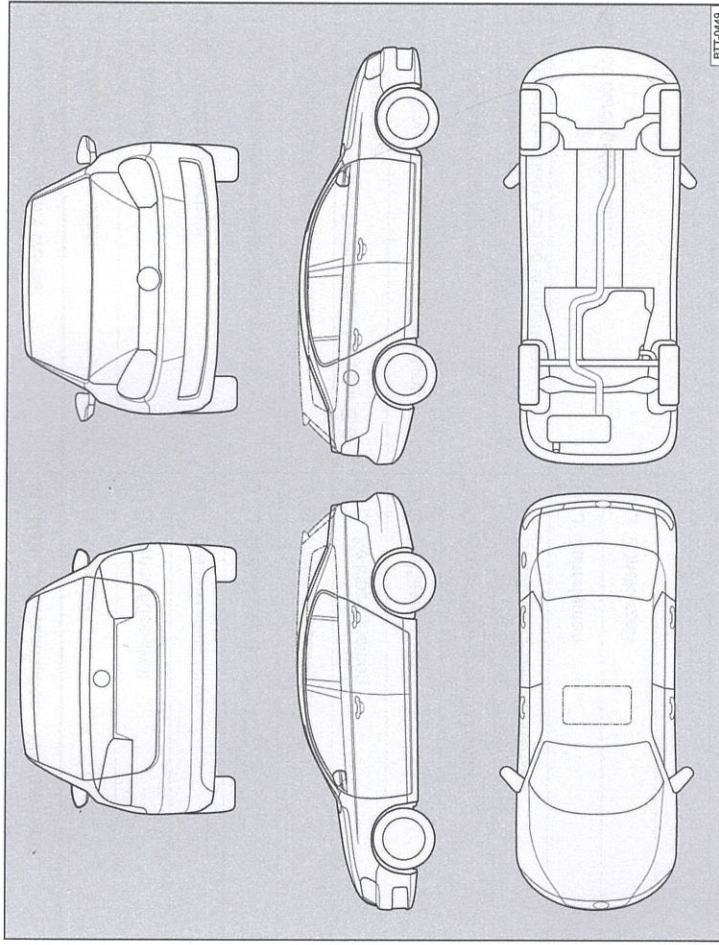

**Abb. 8** Prinzipdarstellung. Gilt für alle Fahrzeuge und Karosserieformen.

Ihr Fachbetrieb markiert in Abb. 8 beschädigte Teile durch folgende Symbole:

- Kratzer
- Beule/Delle
- Korrosion
- Steinschlag

Mängel festgestellt?	Ja: <input type="checkbox"/>	Nein: <input checked="" type="checkbox"/>
Beschreibung der Mängel:		
 <b>Autohaus Uetze GmbH</b> Ihr Volkswagen Service Partner Gifhorn Str. 18, 31311 Uetze Telefon 05173 6904-0 Telefax 05173 690429 Betriebsnummer 73849		
Stempel des Fachbetriebs		