

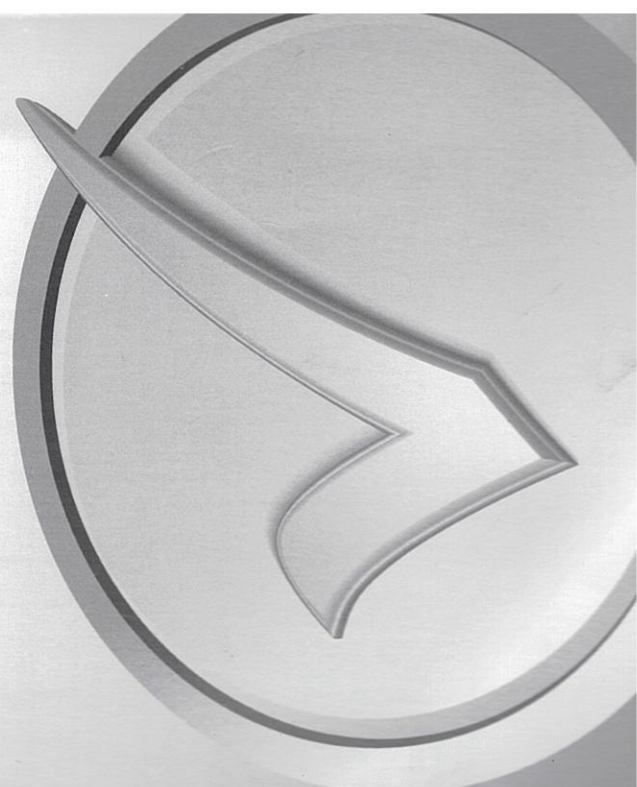

Serviceplan

Volkswagen

Deutschland



Serviceplan:
Volkswagen
Stand: 05.03.2015
Deutsch: 05.2015
Artikel-Nr.: 161.5D3.PKW.01
Teile-Nr.: 3G0012701SC



Fahrzeugdatenträger

1	WVWZZZ7N z GV222009			
2	7N2 37X			
	SHARAN	CLBMT		
3	135 KW CRM6F			
	CUW	PFO		
4	L17F L L	BW		
	BOA C2L GOK H10 U4E DK7			
	IAT 1G0 2PH	SRQ 5SL		
	3S2 3U4 Q16	BAY 8GV		
	1LW 3FA	7MM		
	4UP 4X3	412 N2N 5MJ		
	8RM 2JC E0A			
	1M6 ABC BID U5A 1N3 3PD 4A3 BN3			

BTT-0507

Abb. 1 1: Fahrzeug-Identifizierungsnummer; 2: Fahrzeugtyp, Motorleistung, Getriebe; 3: Motorlebensbuchstabe, Getriebekennbuchstabe, Lacknummer, Innenausstattung; 4: Mehr-Ausstattungen, PR-Nummern.

Übergabe-Inspektion wurde durchgeführt am: **30.11.2015** Datum der Auslieferung/Erstzulassung:^{a)}

136/26573
Volkswagen Automobile
Stuttgart GmbH
Wangener Straße 66
70788 Stuttgart

136/26573
Volkswagen Automobile
Stuttgart GmbH
Wangener Straße 66
70788 Stuttgart

Stempel des Volkswagen Partners

Stempel des Volkswagen Partners

^{a)} Je nachdem, was zuerst eintritt.

Der Volkswagen Service

Für welche Fahrzeuge gilt dieser Serviceplan

Dieser Serviceplan ist für folgende Fahrzeuge gültig:

- CC
- Golf Variant
- Eos
- Jetta
- Golf
- Passat
- Golf Cabriolet
- Golf GTD
- Golf GTE
- Golf GTI
- Golf Sportsvan
- Sharan
- The Beetle
- The Beetle Cabriolet
- Tiguan
- Touareg
- Touran
- up!

Die Bedeutung des Serviceplans

Durch die im Umschlag eingeklebten Fahrzeugdaten Abb. 1 ist sichergestellt, dass Sie jederzeit die richtigen Volkswagen Original Teile[®] in Ihr Fahrzeug einbauen lassen können. Außerdem ist dadurch festgelegt, welche Service-Art für Ihr Fahrzeug in Frage kommt.

- Im Serviceplan wird die **Erstzulassung oder das Auslieferungsdatum**, die **Übergabe-Inspektion**, und damit der Beginn der Gewährleistung für Ihr Fahrzeug bestätigt.

Der Serviceplan sagt Ihnen, wann welcher Service durchgeführt werden muss. Da die durchzuführenden Serviceumfänge von Fahrzeug zu Fahrzeug variieren, können die fahrzeugindividuellen Tätigkeiten beim Fachbetrieb erfragt werden.

- Ihr Fachbetrieb dokumentiert im Serviceplan alle service-relevanten Arbeiten.

Damit Sie den Serviceplan immer zur Hand haben, wenn Sie ihn brauchen, sollte er im Bordbuch aufbewahrt werden.

Bitte denken Sie auch daran, den Serviceplan beim Verkauf des Fahrzeugs dem nächsten Besitzer mitzugeben.

! WARNUNG

Unzureichender oder kein Service und das Missachten der Service-Intervalle kann zum Liegenbleiben im Straßenverkehr, zu Unfällen sowie schweren Verletzungen führen.

- Service-Arbeiten beim Fachbetrieb durchführen lassen.
- Betriebsanleitung beachten.

! HINWEIS

Volkswagen ist nicht verantwortlich für Schäden am Fahrzeug, die aufgrund von minderwertigem Kraftstoff, falscher Ölnorm, unzureichendem Service oder mangelnder Teileverfügbarkeit entstehen.

- Regelmäßige Service-Arbeiten am Fahrzeug dienen nicht nur der Werterhaltung des Fahrzeugs, sondern tragen auch zur Betriebs- und Verkehrssicherheit bei. Lassen Sie deshalb Service-Arbeiten gemäß den Vorgaben der Wartungstabellen durchführen. Ihr Fachbetrieb berät Sie gern.

Service-Nachweis 1

Ja / Nein. Durchgeführt wurde:	Ja / Nein. Zusatzarbeiten – Wechsel von:
<input checked="" type="checkbox"/> Ölwechsel-Service	<input checked="" type="checkbox"/> AdBlue®
<input checked="" type="checkbox"/> Inspektion	<input checked="" type="checkbox"/> Bremsflüssigkeit
<input checked="" type="checkbox"/> mit Motorölwechsel	<input checked="" type="checkbox"/> Dieselmotorkraftstofffilter
<input checked="" type="checkbox"/> mit erweitertem Inspektionsumfang	<input checked="" type="checkbox"/> Getriebeöl: DSG®, ATF
<input checked="" type="checkbox"/> LongLife Motoröl verwendet	<input checked="" type="checkbox"/> Halbdexkupplung: Öl
<input checked="" type="checkbox"/> Korrosions- und Dichtheitsprüfung der Erdgasanlage	<input checked="" type="checkbox"/> Keilrippenriemen
<input checked="" type="checkbox"/> Prüfung der Scheinwerfer-Einstellung	<input checked="" type="checkbox"/> Luftfiltereinsatz
<input checked="" type="checkbox"/> Reparaturempfehlung	<input checked="" type="checkbox"/> Reifenfüllflasche (Dichtmittel)
<input checked="" type="checkbox"/> Kundenwunsch (auch auf dem Auftrag vermerken)	<input checked="" type="checkbox"/> Staub- und Pollenfiltereinsatz
Service durchgeführt am: 2016/11/06	<input checked="" type="checkbox"/> Zahnriemen
bei km-Stand: 31236	<input checked="" type="checkbox"/> Zündkerzen
Rechnungsnummer: A: 615675	<input type="checkbox"/>
Service durchgeführt von: Wiest Volkswagen Partner Robert-Bosch-Str. 17-19 64625 Bensheim Telefon +49 6251 - 10 90 0 Telefax +49 6251 - 10 90 60 ben@wiest-autohaeuser.de Betriebsnummer 142 35475	LongLife Mobilitätsgarantie: Volkswagen Partner Robert-Bosch-Str. 17-19 64625 Bensheim Telefon +49 6251 - 10 90 0 Telefax +49 6251 - 10 90 60 ben@wiest-autohaeuser.de Betriebsnummer 142 35475
Stempel des Fachbetriebs:	Stempel des Volkswagen Partners:

Ihre nächsten Service-Termine	Zusatzarbeiten
<input checked="" type="checkbox"/> nach Service-Intervall-Anzeige
oder	am (Datum):
am (Datum): 06/12/18	oder
oder	bei (km-Stand):
bei (km-Stand): 6000	bei (km-Stand):

Dokumentation der Karosserieprüfung



Abb. 3 Prinzipdarstellung. Gilt für alle Fahrzeuge und Karosserieformen.

Ihr Fachbetrieb markiert in Abb. 3 beschädigte Teile durch folgende Symbole:

- x Kratzer
- o Beule/Delle
- Korrosion
- △ Steinschlag

Mängel festgestellt? Ja: Nein:

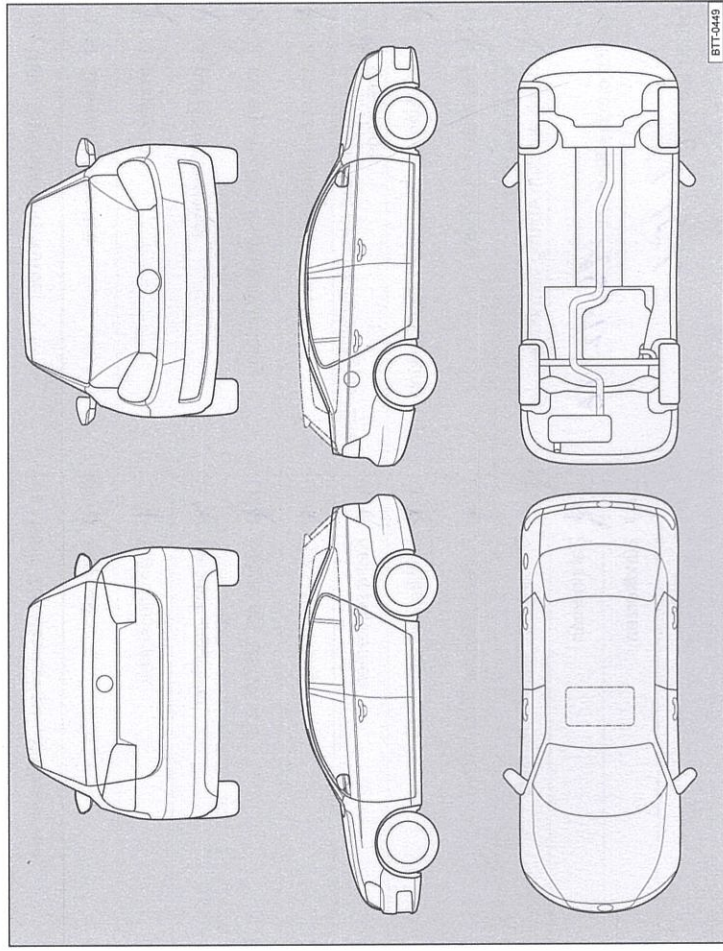
Beschreibung der Mängel:

Volkswagen Partner
Robert-Bosch-Str. 17-19
64625 Bensheim
Telefon +49 6251 - 10 90 0
Telefax +49 6251 - 10 90 60
ben@wiest-autohaeuser.de
Betriebsnummer 142 35475

Stempel des Fachbetriebs

Service-Nachweis 2

Ja / Nein. Durchgeführt wurde:	Ja / Nein. Zusatzarbeiten – Wechsel von:
<input type="checkbox"/> Ölwechsel-Service	<input type="checkbox"/> AdBlue®
<input checked="" type="checkbox"/> Inspektion	<input type="checkbox"/> Bremsflüssigkeit
<input checked="" type="checkbox"/> mit Motorölwechsel	<input type="checkbox"/> Dieselmotorschwächler
<input checked="" type="checkbox"/> mit erweitertem Inspektionsumfang	<input type="checkbox"/> Getriebeöl: DSG®, ATF
<input checked="" type="checkbox"/> LongLife Motoröl verwendet	<input type="checkbox"/> Haldekupplung: Öl
<input checked="" type="checkbox"/> Korrosions- und Dichtheitsprüfung der Erdgasanlage	<input type="checkbox"/> Keilrippenriemen
<input checked="" type="checkbox"/> Prüfung der Scheinwerfer-Einstellung	<input type="checkbox"/> Luftfiltereinsatz
<input checked="" type="checkbox"/> Reparaturempfehlung	<input type="checkbox"/> Reifenfüllflasche (Dichtmittel)
<input checked="" type="checkbox"/> Kundenwunsch (auch auf dem Auftrag vermerken)	<input checked="" type="checkbox"/> Staub- und Pollenfiltereinsatz
Service durchgeführt am: 15.12.16	<input type="checkbox"/> Zahnriemen
bei km-Stand: 64651	<input type="checkbox"/> Zündkerzen
Rechnungsnummer: A1628908	<input type="checkbox"/>
Service durchgeführt durch: Autohaus Wiest	<input type="checkbox"/>
Volkswagen Partner	Autohaus Wiest LongLife Mobilitätsgarantie: Volkswagen Partner Robert-Bosch-Str. 17-19 64625 Bensheim Telefon +49 6251 - 10 90 0 Telefax +49 6251 - 10 90 60 ben@wiest-autohaeuser.de Betriebsnummer 142 35475 Stempel des Fachbetriebs

Ihre nächsten Service-Termine	Zusatzarbeiten
<input checked="" type="checkbox"/> nach Service-Intervall-Anzeige
oder	am (Datum): 11.18
am (Datum):	oder
oder	bei (km-Stand): 90000
am (Datum):	bei (km-Stand):

Dokumentation der Karosserieprüfung



Abb. 4 Prinzipdarstellung. Gilt für alle Fahrzeuge und Karosserieformen.

Ihr Fachbetrieb markiert in Abb. 4 beschädigte Teile durch folgende Symbole:

- Kratzer
- Beule/Delle
- Korrosion
- Steinschlag

Mängel festgestellt?	Ja: <input type="checkbox"/>	Nein: <input checked="" type="checkbox"/>
Beschreibung der Mängel:		
Autohaus Wiest Volkswagen Partner Robert-Bosch-Str. 17-19 64625 Bensheim Telefon +49 6251 - 10 90 0 Telefax +49 6251 - 10 90 60 ben@wiest-autohaeuser.de Betriebsnummer 142 35475		
Stempel des Fachbetriebs		

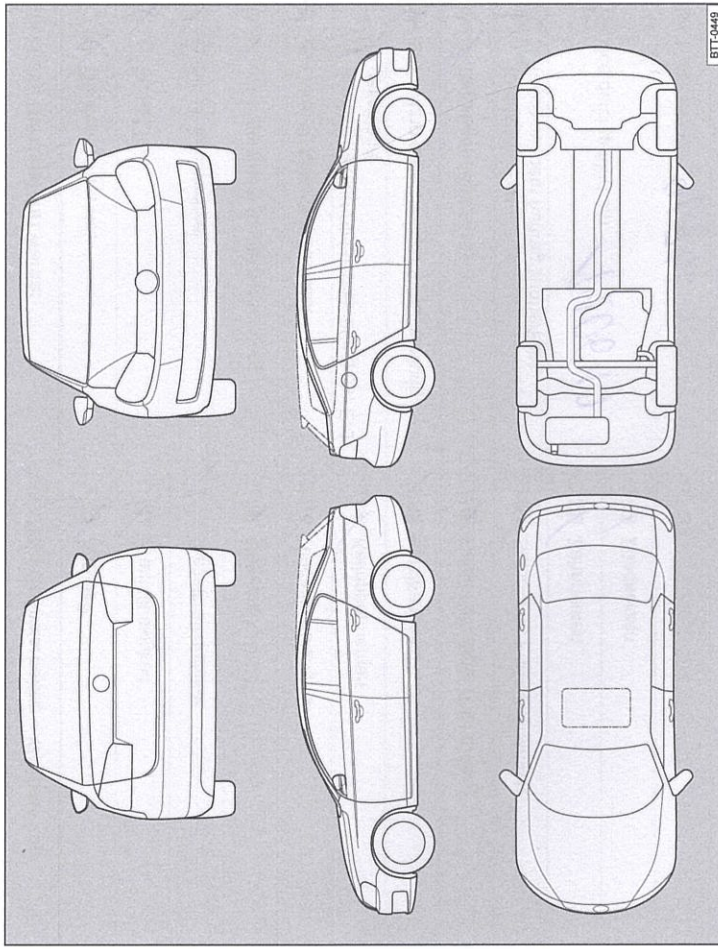
Service-Nachweis 3

Ja / Nein. Durchgeführt wurde:		Ja / Nein. Zusatzarbeiten – Wechsel von:	
<input checked="" type="checkbox"/> Ölwechsel-Service		<input checked="" type="checkbox"/> AdBlue®	
<input checked="" type="checkbox"/> Inspektion		<input checked="" type="checkbox"/> Bremsflüssigkeit	
<input checked="" type="checkbox"/> mit Motorölwechsel		<input checked="" type="checkbox"/> Dieselmotorschwanz	
<input checked="" type="checkbox"/> mit erweitertem Inspektionsumfang		<input checked="" type="checkbox"/> Getriebeöl: DSG®, ATF	
<input checked="" type="checkbox"/> LongLife Motoröl verwendet		<input checked="" type="checkbox"/> Haldekupplung: Öl	
<input checked="" type="checkbox"/> Korrosions- und Dichtheitsprüfung der Erdgasanlage		<input checked="" type="checkbox"/> Keilrippenriemen	
<input checked="" type="checkbox"/> Prüfung der Scheinwerfer-Einstellung		<input checked="" type="checkbox"/> Luftfiltereinsatz	
<input checked="" type="checkbox"/> Reparaturempfehlung		<input checked="" type="checkbox"/> Reifenfüllflasche (Dichtmittel)	
<input checked="" type="checkbox"/> Kundenwunsch (auch auf dem Auftrag vermerken)		<input checked="" type="checkbox"/> Staub- und Pollenfiltereinsatz	
Service durchgeführt am: 19.06.17		<input checked="" type="checkbox"/> Zahnriemen	
bei km-Stand: 96766		<input checked="" type="checkbox"/> Zündkerzen	
Rechnungsnummer: A 640588		<input type="checkbox"/>	
Service durchgeführt von: Autohaus Wiest	Long-life Mobilitätsgarantie: Autohaus Wiest		
Volkswagen Partner	Volkswagen Partner		
Robert-Bosch-Str. 17-19	Robert-Bosch-Str. 17-19		
64625 Bensheim	64625 Bensheim		
Telefon +49 6251 - 10 90 0	Telefon +49 6251 - 10 90 0		
Telefax +49 6251 - 10 90 60	Telefax +49 6251 - 10 90 60		
Stempel des Fachbetriebs Autohaus Wiest - autohaus.wiest.de	Stempel des Fachbetriebs: Volkswagen-Partners		
etriebsnummer 142 35475	Betriebsnummer 142 35475		
Ihre nächsten Service-Termine		Zusatzarbeiten	
<input checked="" type="checkbox"/> nach Service-Intervall-Anzeige	Service-Event		
oder	am (Datum): 06-18		
oder	am (Datum): 17-18		
oder	bei (km-Stand): 126-800		
oder	bei (km-Stand): 120.000		

Dokumentation der Karosserieprüfung

Abb. 5 Prinzipdarstellung. Gilt für alle Fahrzeuge und Karosserieformen.

Ihr Fachbetrieb markiert in Abb. 5 beschädigte Teile durch folgende Symbole:

- Kratzer
- Beule/Delle
- Korrosion
- Steinerschlag

Mängel festgestellt? Ja: Nein:

Beschreibung der Mängel:

Service-Nachweis 4

Ja / Nein. Durchgeführt wurde:	Ja / Nein. Zusatzarbeiten – Wechsel von:
<input checked="" type="checkbox"/> Ölwechsel-Service	<input checked="" type="checkbox"/> AdBlue®
<input checked="" type="checkbox"/> Inspektion	<input type="checkbox"/> Bremsflüssigkeit
<input checked="" type="checkbox"/> mit Motorölwechsel	<input type="checkbox"/> Dieselmotorkraftstofffilter
<input checked="" type="checkbox"/> mit erweitertem Inspektionsumfang	<input checked="" type="checkbox"/> Getriebeöl: DSC®, ATF
<input checked="" type="checkbox"/> LongLife Motoröl verwendet	<input type="checkbox"/> Haldexkupplung: Öl
<input checked="" type="checkbox"/> Korrosions- und Dichtheitsprüfung der Erdgasanlage	<input type="checkbox"/> Keilrippenriemen
<input checked="" type="checkbox"/> Prüfung der Scheinwerfer-Einstellung	<input type="checkbox"/> Luftfiltereinsatz
<input checked="" type="checkbox"/> Reparaturempfehlung	<input type="checkbox"/> Reifenfüllflasche (Dichtmittel)
<input type="checkbox"/> Kundenwunsch (auch auf dem Auftrag vermerken)	<input checked="" type="checkbox"/> Staub- und Pollenfiltereinsatz
Service durchgeführt am: 08.10.18	<input type="checkbox"/> Zahnriemen
bei km-Stand: 132886	<input type="checkbox"/> Zündkerzen
Rechnungsnummer: A654131	<input type="checkbox"/> <input type="checkbox"/>
Service durchgeführt von: Autohaus Wiest Volkswagen Partner	LongLife Mobilitätsgarantie: Volkswagen Partner
Robert-Bosch-Str. 17-19 64625 Bensheim Telefon +49 6251 - 10 90 0 Telefax +49 6251 - 10 90 60 ben@wiest-autohaeuser.de	Robert-Bosch-Str. 17-19 64625 Bensheim Telefon +49 6251 - 10 90 0 Telefax +49 6251 - 10 90 60 ben@wiest-autohaeuser.de
Stempel des Fachbetriebsnummer 142 35475	Stempel des Fachbetriebsnummer 142 35475

Ihre nächsten Service-Termine	
Service-Ereignis	Zusatzarbeiten
<input checked="" type="checkbox"/> nach Service-Intervall-Anzeige oder	Bem. hinsichtlich
am (Datum): 01.10.18	am (Datum): 01.10.18
oder	oder
bei (km-Stand): 161000	bei (km-Stand):

Dokumentation der Karosserieprüfung



Abb. 6 Prinzipdarstellung. Gilt für alle Fahrzeuge und Karosserieformen.

Ihr Fachbetrieb markiert in Abb. 6 beschädigte Teile durch folgende Symbole:

- Kratzer
- Beule/Delle
- Korrosion
- Steinschlag

Mängel festgestellt?	Ja: <input type="checkbox"/>	Nein: <input checked="" type="checkbox"/>
Beschreibung der Mängel:		
Autohaus Wiest Volkswagen Partner Robert-Bosch-Str. 17-19 64625 Bensheim Telefon +49 6251 - 10 90 0 Telefax +49 6251 - 10 90 60 ben@wiest-autohaeuser.de Betriebsnummer 142 35475		
Stempel des Fachbetriebs		

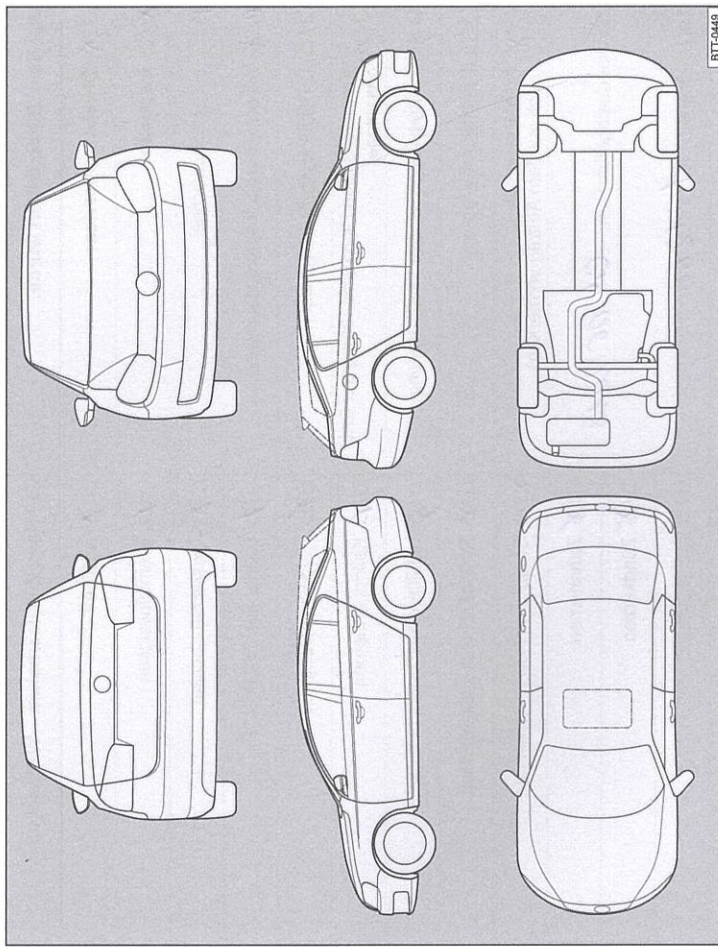
Service-Nachweis 5

Ja / Nein. Durchgeführt wurde:	Ja / Nein. Zusatzarbeiten – Wechsel von:
<input checked="" type="checkbox"/> Ölwechsel-Service	<input checked="" type="checkbox"/> AdBlue®
<input checked="" type="checkbox"/> Inspektion	<input checked="" type="checkbox"/> Bremsflüssigkeit
<input checked="" type="checkbox"/> mit Motorölwechsel	<input checked="" type="checkbox"/> Dieselfkraftstofffilter
<input checked="" type="checkbox"/> mit erweitertem Inspektionsumfang	<input checked="" type="checkbox"/> Getriebeöl: DSG®, ATF
<input checked="" type="checkbox"/> LongLife Motoröl verwendet	<input checked="" type="checkbox"/> Haldekupplung: Öl
<input checked="" type="checkbox"/> Korrosions- und Dichtheitsprüfung der Erdgasanlage	<input checked="" type="checkbox"/> Keilrippenriemen
<input checked="" type="checkbox"/> Prüfung der Scheinwerfer-Einstellung	<input checked="" type="checkbox"/> Luftfiltereinsatz
<input checked="" type="checkbox"/> Reparaturempfehlung	<input checked="" type="checkbox"/> Reifenfüllflasche (Dichtmittel)
<input checked="" type="checkbox"/> Kundenwunsch (auch auf dem Auftrag vermerken)	<input checked="" type="checkbox"/> Staub- und Pollenfiltereinsatz
Service durchgeführt am: 04.06.2018	<input checked="" type="checkbox"/> Zahnriemen
bei km-Stand: 162266	<input checked="" type="checkbox"/> Zündkerzen
Rechnungsnummer:	<input type="checkbox"/> <input type="checkbox"/>
Service durchgeführt von: Autohaus Wiest Volkswagen Partner	LongLife Mobil Wiest
Robert-Bosch-Str. 17-19 64625 Bensheim Telefon +49 6251 - 10 90 0 Telefax +49 6251 - 10 90 60 ben@wiest-autohaeuser.de Betriebsnummer 142 35475	Robert-Bosch-Str. 17-19 64625 Bensheim Telefon +49 6251 - 10 90 0 Telefax +49 6251 - 10 90 60 ben@wiest-autohaeuser.de Betriebsnummer 142 35475
Stempel des Fachbetriebesnummer 142 35475	Stempel des Volkswagen Partners

Ihre nächsten Service-Termine	
Service-Ereignis	Zusatzarbeiten
<input checked="" type="checkbox"/> nach Service-Intervall-Anzeige
oder	am (Datum):
am (Datum):	oder
bei (km-Stand):	bei (km-Stand):

Dokumentation der Karosserieprüfung

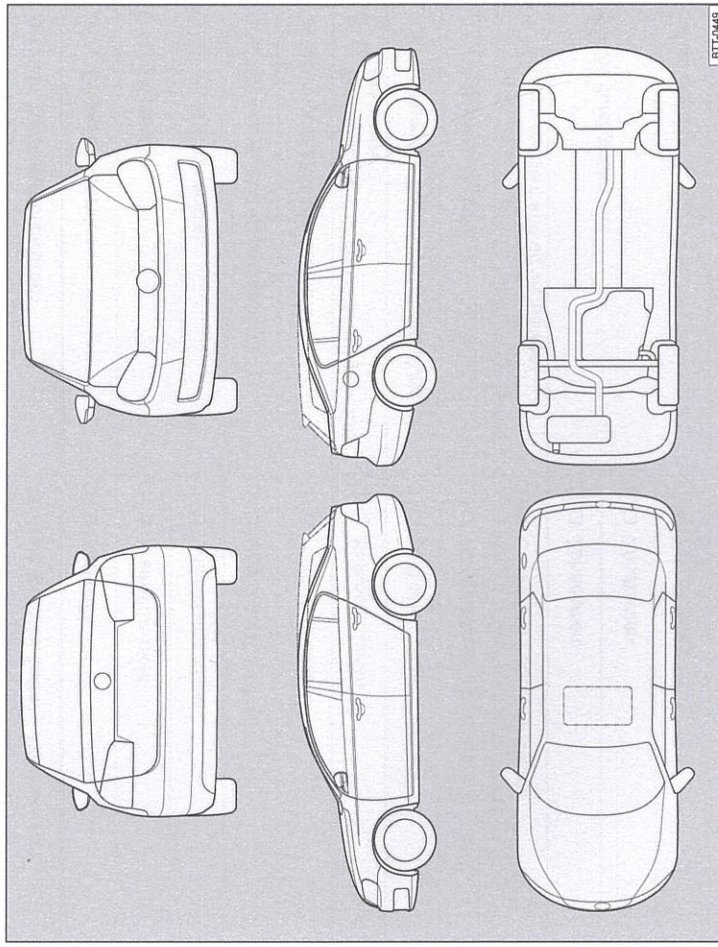

Abb. 7 Prinzipdarstellung. Gilt für alle Fahrzeuge und Karosserieformen.

Ihr Fachbetrieb markiert in Abb. 7 beschädigte Teile durch folgende Symbole:

- x Kratzer
- o Beule/Delle
- Korrosion
- Δ Steinschlag

Mängel festgestellt?	Ja: <input type="checkbox"/>	Nein: <input type="checkbox"/>
Beschreibung der Mängel:		
Stempel des Fachbetriebs		