



Serviceplan
Volkswagen
Deutschland



Serviceplan:
Volkswagen
Stand: 16.03.2016
Deutsch: 05.2016
Teile-Nr.: 3G0012701SD



3G0012701SD

Fahrzeugdatenträger

| | | | | | | |
|---|-------------|-----|----------|-----|-----|---------|
| 1 | WVWZZ3C | z | HE004618 | | | |
| | 3G5 | | 35X | | | |
| 2 | PASSAT Var. | | CLBMT | | | |
| | 110 kW | | TDI M6F | | | |
| 3 | CRL B | | QFZ | | | |
| | LH5X | | TO | | | |
| 4 | B0A | F86 | G0K | H3Y | J0B | DN4 |
| | 1AT | 1G8 | 2ZH | | 5RQ | 5SL TR1 |
| | 3FU | 3S2 | 8TB | Q16 | | 18E 8GU |
| | 8RM | | 1ZA | L33 | OYD | G01 7MM |

BTT-0607

Abb. 1 1: Fahrzeug-identifizierungsnummer; 2: Fahrzeugtyp, Motorleistung, Getriebe; 3: Motorleibbuchstabe, Getriebekennbuchstabe, Lacknummer, Innenausstattung; 4: Mehr-Ausstattungen, PR-Nummern.

| | |
|---|---|
| <p>Übergabe-Inspektion wurde durchgeführt am:</p>  | <p>Datum der Auslieferung/Erstzulassung:^{a)}</p>  |
| <p>Stempel des Volkswagen Partners</p> | <p>Stempel des Volkswagen Partners</p> |

a) Je nachdem, was zuerst eintritt.

Der Volkswagen Service

Für welche Fahrzeuge gilt dieser Serviceplan

Dieser Serviceplan ist für folgende Fahrzeuge gültig:

- CC
- Jetta
- Golf
- Passat
- Golf GTD
- Passat GTE
- Golf GTE
- Passat Variant
- Golf GTI
- Passat Variant GTE
- Golf Sportsvan
- Polo
- Golf Variant
- Scirocco
- Sharan
- The Beetle
- The Beetle Cabriolet
- Tiguan
- Touareg
- Touran
- up!

Die Bedeutung des Serviceplans

Durch die im Umschlag eingeklebten Fahrzeugdaten Abb. 1 ist sichergestellt, dass Sie jederzeit die richtigen Volkswagen Original Teile in Ihr Fahrzeug einbauen lassen können. Außerdem ist dadurch festgelegt, welche Service-Art für Ihr Fahrzeug in Frage kommt.

Im Serviceplan wird die **Erstzulassung** oder das **Auslieferungsdatum, die Übergabe-Inspektion**, und damit der Beginn der Gewährleistung für Ihr Fahrzeug bestätigt.

Der Serviceplan sagt Ihnen, wann welcher Service durchgeführt werden muss. Da die durchzuführenden Serviceumfänge von Fahrzeug zu Fahrzeug variieren, können die Fahrzeugindividuellen Tätigkeiten beim Fachbetrieb erfragt werden.

Ihr Fachbetrieb dokumentiert im Serviceplan alle service-relevanten Arbeiten.

Damit Sie den Serviceplan immer zur Hand haben, wenn Sie ihn brauchen, sollte er im Bordbuch aufbewahrt werden.

Bitte denken Sie auch daran, den Serviceplan beim Verkauf des Fahrzeugs dem nächsten Besitzer mitzugeben.

⚠️ WARNUNG

Unzureichender oder kein Service und das Missachten der Service-Intervalle kann zum Liegenbleiben im Straßenverkehr, zu Unfällen sowie schweren Verletzungen führen.

- Service-Arbeiten beim Fachbetrieb durchführen lassen.
- Betriebsanleitung beachten.

ℹ️ HINWEIS

Volkswagen ist nicht verantwortlich für Schäden am Fahrzeug, die aufgrund von minderwertigem Kraftstoff, falscher Ölnorm, unzureichendem Service oder mangelnder Teileverfügbarkeit entstehen.





Regelmäßige Service-Arbeiten am Fahrzeug dienen nicht nur der Werterhaltung des Fahrzeugs, sondern tragen auch zur Betriebs- und Verkehrssicherheit bei. Lassen Sie deshalb Service-Arbeiten gemäß den Vorgaben der Wartungstabellen durchführen. Ihr Fachbetrieb berät Sie gern.

3600127015D



3600127015D

Service-Nachweis 1

| | |
|---|--|
| Ja / Nein. Durchgeführt wurde: | Ja / Nein. Zusatzarbeiten – Wechsel von: |
| <input checked="" type="checkbox"/> Ölwechsel-Service | <input type="checkbox"/> AdBlue® |
| <input checked="" type="checkbox"/> Inspektion | <input type="checkbox"/> Bremsflüssigkeit |
| <input checked="" type="checkbox"/> mit Motorölwechsel | <input type="checkbox"/> Dieselmotortofffilter |
| <input checked="" type="checkbox"/> mit erweitertem Inspektionsumfang | <input type="checkbox"/> Getriebeöl: DSG®, ATF |
| <input checked="" type="checkbox"/> LongLife Motoröl verwendet | <input type="checkbox"/> Haldekupplung: Öl |
| <input checked="" type="checkbox"/> Korrosions- und Dichtheitsprüfung der Erdgasanlage | <input type="checkbox"/> Keilrippenriemen |
| <input checked="" type="checkbox"/> Prüfung der Scheinwerfer-Einstellung | <input type="checkbox"/> Luftfilterersatz |
| <input checked="" type="checkbox"/> Reparaturrempfehlung | <input type="checkbox"/> Reifenfüllflasche (Dichtmittel) |
| <input type="checkbox"/> Kundenwunsch (auch auf dem Auftrag vermerken) | <input type="checkbox"/> Staub- und Pollenfilterersatz |
| Service durchgeführt am: 02.05.2018 | <input type="checkbox"/> Zahnriemen |
| bei km-Stand: 30 558 | <input type="checkbox"/> Zündkerzen |
| Rechnungsnummer: | <input type="checkbox"/> |
| Service durchgeführt von:  | LongLife Mobilitätsgarantie: |
|  |  |
| Stempel des Fachbetriebs | Stempel des Volkswagen-Partners |
| Ihre nächsten Service-Termine | Zusatzarbeiten |
| <input checked="" type="checkbox"/> nach Service-Intervall-Anzeige | INSP + TF |
| oder | am (Datum): 05.18 |
| am (Datum): | oder |
| bei (km-Stand): | bei (km-Stand): 60' |

Dokumentation der Karosserieprüfung





Abb. 3 Prinzipdarstellung. Gilt für alle Fahrzeuge und Karosserieformen.

Ihr Fachbetrieb markiert in Abb. 3 beschädigte Teile durch folgende Symbole:

- Kratzer
- Beule/Delle
- Korrosion
- Steinschlag

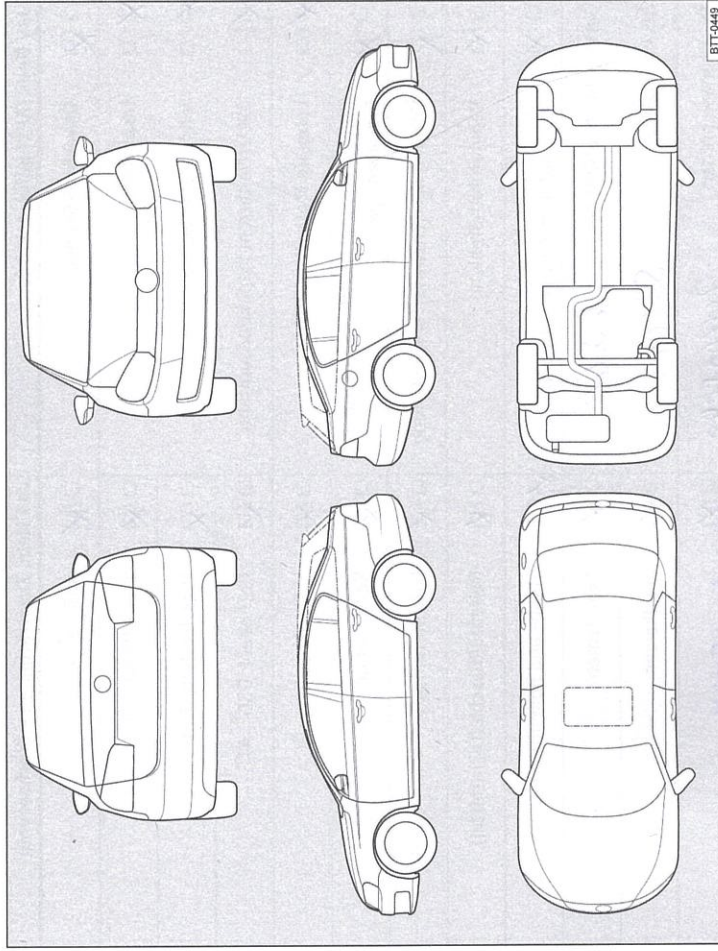
| | |
|--------------------------|---|
| Mängel festgestellt? | Ja: <input type="checkbox"/> Nein: <input checked="" type="checkbox"/> |
| Beschreibung der Mängel: |  |
| | |
| | |
| | |
| | Stempel des Fachbetriebs |

3600127015D

| | |
|--|---|
| Ja / Nein. Durchgeführt wurde: | Ja / Nein. Zusatzarbeiten – Wechsel von: |
| <input checked="" type="checkbox"/> Ölwechsel-Service | <input checked="" type="checkbox"/> AdBlue® |
| <input checked="" type="checkbox"/> Inspektion | <input checked="" type="checkbox"/> Bremsflüssigkeit |
| <input checked="" type="checkbox"/> mit Motorölwechsel | <input checked="" type="checkbox"/> Dieseldieselfilter |
| <input checked="" type="checkbox"/> mit erweitertem Inspektionsumfang | <input checked="" type="checkbox"/> Getriebeöl: DSG®, ATF |
| <input checked="" type="checkbox"/> LongLife Motoröl verwendet | <input checked="" type="checkbox"/> Haldekupplung: Öl |
| <input checked="" type="checkbox"/> Korrosions- und Dichtheitsprüfung der Erdgasanlage | <input checked="" type="checkbox"/> Keilrippenriemen |
| <input checked="" type="checkbox"/> Prüfung der Scheinwerfer-Einstellung | <input checked="" type="checkbox"/> Luftfiltereinsatz |
| <input checked="" type="checkbox"/> Reparaturempfehlung | <input checked="" type="checkbox"/> Reifenfüllflasche (Dichtmittel) |
| <input checked="" type="checkbox"/> Kundenwunsch (auch auf dem Auftrag vermerken) | <input checked="" type="checkbox"/> Staub- und Pollenfiltereinsatz |
| Service durchgeführt am: 26.5.2019 | <input checked="" type="checkbox"/> Zahnriemen |
| bei km-Stand: 58664 | <input checked="" type="checkbox"/> Zündkerzen |
| Rechnungsnummer: 20190884 | <input checked="" type="checkbox"/> Auto Ernst GmbH |
| Service durchgeführt von: Auto Ernst GmbH Industriestraße 2 68766 Hockenheim Telefon +49 6205 2005-0 Telefax +49 6205 2005-47 counter-hkh@ernstgruppe.de Betriebsnummer 142 23471 | II. IndustrieLife Mobilitätsgarantie: II. Industriestraße 2 68766 Hockenheim Telefon +49 6205 2005-0 Telefax +49 6205 2005-47 counter-hkh@ernstgruppe.de Betriebsnummer 142 23471 |
| Stempel des Fachbetriebs | Stempel des Volkswagen Partners |

| | |
|--|------------------------------|
| Ihre nächsten Service-Termine | Zusatzarbeiten |
| Service-Ereignis | |
| <input checked="" type="checkbox"/> nach Service-Intervall-Anzeige | Inspe. |
| oder | am (Datum): 08.2019 |
| am (Datum): 08.2019 | oder |
| oder | bei (km-Stand): 88664 |
| bei (km-Stand): 88664 | |



Abb. 4 Prinzipdarstellung. Gilt für alle Fahrzeuge und Karosserieformen.

Ihr Fachbetrieb markiert in Abb. 4 beschädigte Teile durch folgende Symbole:

- Kratzer
- Beule/Delle
- Korrosion
- Steinschlag

| | | |
|--------------------------|---|---|
| Mängel festgestellt? | Ja: <input type="checkbox"/> | Nein: <input checked="" type="checkbox"/> |
| Beschreibung der Mängel: | <p>Auto Ernst GmbH II. Industriestraße 2 68766 Hockenheim Telefon +49 6205 2005-0 Telefax +49 6205 2005-47 counter-hkh@ernstgruppe.de Betriebsnummer 142 23471</p> | |
| Stempel des Fachbetriebs | | |

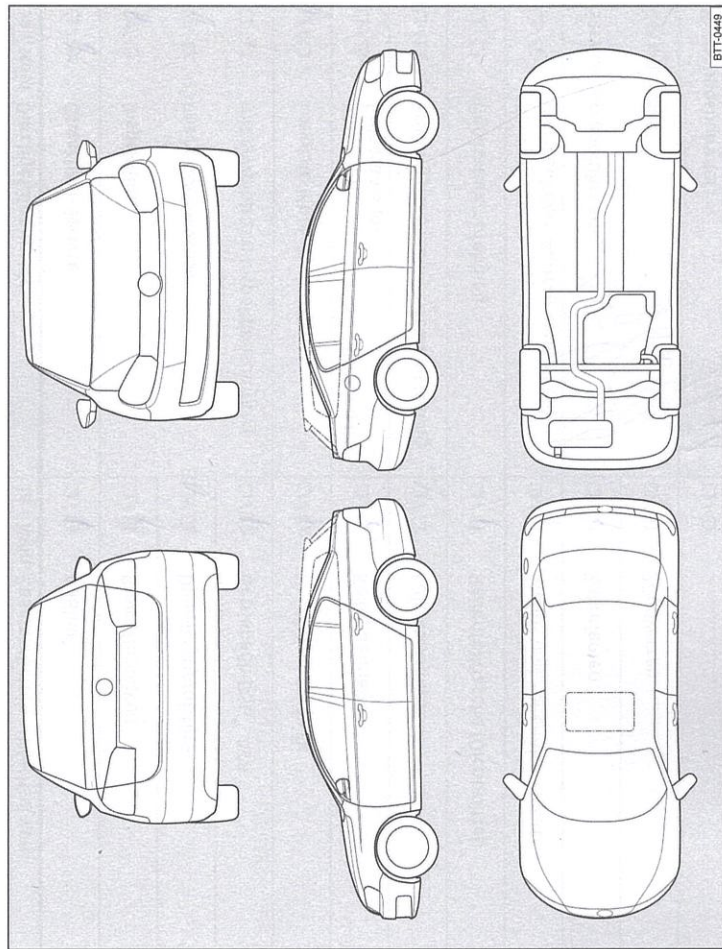
3600127015D

Service-Nachweis 4

| | |
|---|---|
| Ja / Nein. Durchgeführt wurde: | Ja / Nein. Zusatzarbeiten – Wechsel von: |
| <input checked="" type="checkbox"/> Ölwechsel-Service | <input checked="" type="checkbox"/> AdBlue® |
| <input checked="" type="checkbox"/> Inspektion | <input type="checkbox"/> Bremsflüssigkeit |
| <input checked="" type="checkbox"/> mit Motorölwechsel | <input type="checkbox"/> Dieselkraftstofffilter |
| <input checked="" type="checkbox"/> mit erweitertem Inspektionsumfang | <input type="checkbox"/> Getriebeöl: DSG®, ATF |
| <input type="checkbox"/> LongLife Motoröl verwendet | <input type="checkbox"/> Haldekkupplung: Öl |
| <input type="checkbox"/> Korrosions- und Dichtheitsprüfung der Erdgasanlage | <input type="checkbox"/> Keilrippenriemen |
| <input type="checkbox"/> Prüfung der Scheinwerfer-Einstellung | <input type="checkbox"/> Luftfiltereinsatz |
| <input type="checkbox"/> Reparaturempfehlung | <input type="checkbox"/> Reifenfüllflasche (Dichtmittel) |
| <input checked="" type="checkbox"/> Kundenwunsch (auch auf dem Auftrag vermerken) | <input checked="" type="checkbox"/> Staub- und Pollenfiltereinsatz |
| Service durchgeführt am: <i>27.6.18</i> | <input type="checkbox"/> Zahnriemen |
| bei km-Stand: <i>118406</i> | <input type="checkbox"/> Zündkerzen |
| Rechnungsnummer: <i>5389</i> | <input type="checkbox"/> |
| Service durchgeführt von: Auto Ernst GmbH | LongLife Mobilitätsgarantie: |
| II. Industriestraße 2 68766 Hockenheim Telefon +49 6205 2005-0 Telefax +49 6205 2005-47 counter-hki@ernstgruppe.de | II. Industriestraße 2 68766 Hockenheim Telefon +49 6205 2005-0 Telefax +49 6205 2005-47 counter-hki@ernstgruppe.de |
| Stempel des Fachbetriebs: <i>118406</i> | Stempel des Volkswagen Partners |

| | |
|--|----------------------------|
| Ihre nächsten Service-Termine | Zusatzarbeiten |
| <input checked="" type="checkbox"/> nach Service-Intervall-Anzeige | <i>Brmsflüssigkeit</i> |
| oder | am (Datum): <i>7.11.19</i> |
| am (Datum): <i>6.11.19</i> | oder |
| bei (km-Stand): <i>148000</i> | bei (km-Stand): |

Dokumentation der Karosserieprüfung



Abb. 6 Prinzipdarstellung. Gilt für alle Fahrzeuge und Karosserieformen.

Ihr Fachbetrieb markiert in → Abb. 6 beschädigte Teile durch folgende Symbole:

- Kratzer
- Beule/Delle
- Korrosion
- Steinschlag

| | | |
|--|------------------------------|---|
| Mängel festgestellt? | Ja: <input type="checkbox"/> | Nein: <input checked="" type="checkbox"/> |
| Beschreibung der Mängel: | | |
| | | |
| Auto Ernst GmbH II. Industriestraße 2 68766 Hockenheim Telefon +49 6205 2005-0 Telefax +49 6205 2005-47 counter-hki@ernstgruppe.de Betriebsnummer 142 23471 | | |
| Stempel des Fachbetriebs | | |

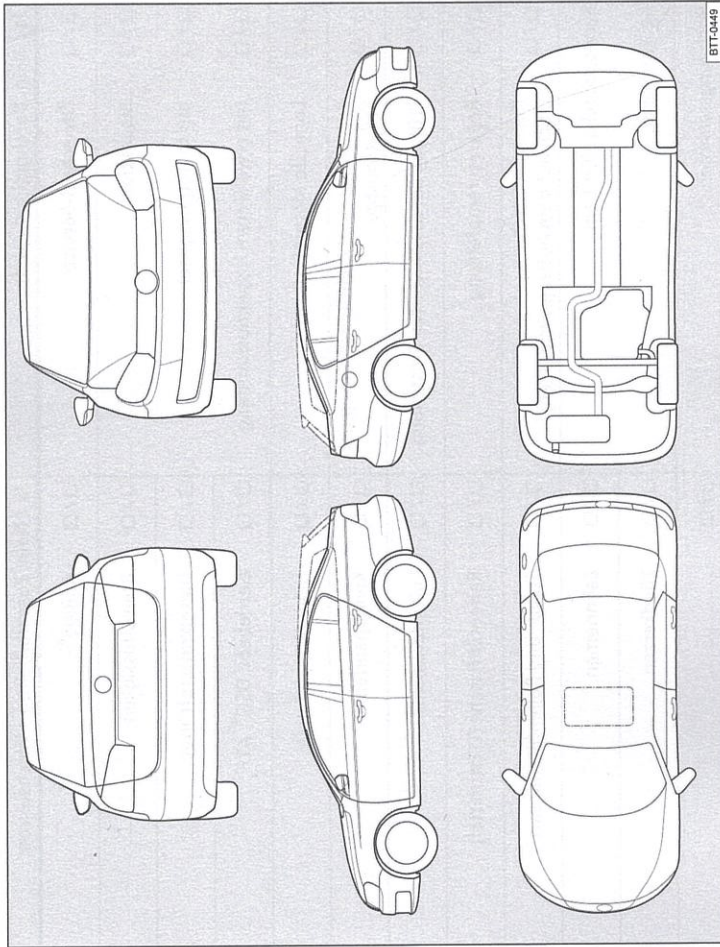
930012701SD