



## Serviceplan

CC, Eos, Golf, Golf Cabriolet, Golf GTD, Golf GTI, Golf Plus, Passat, Passat Variant, Polo, Scirocco, Sharan, Tiguan, Touran, Touareg, up!, Golf Variant, Beetle, The Beetle Cabriolet, Jetta



Serviceplan:  
CC, Eos, Golf, Golf Cabriolet, Golf GTD, Golf GTI, Golf Plus, Passat, Passat Variant, Polo, Scirocco,  
Sharan, Tiguan, Touran, Touareg, up!, Golf Variant, Beetle, The Beetle Cabriolet, Jetta  
Stand: 06.08.2013  
Deutsch: 11.2013  
Artikel-Nr.: 142.5D3.PKW.01







**Service-Nachweis 2**

Ja / Nein. Durchgeführt wurde:	Ja / Nein. Wechsel von:
<input checked="" type="checkbox"/> Ölwechsel-Service	<input checked="" type="checkbox"/> AdBlue®
<input checked="" type="checkbox"/> Inspektion	<input type="checkbox"/> Bremsflüssigkeit
<input checked="" type="checkbox"/> mit Motorölwechsel	<input type="checkbox"/> Dieselmotortofffilter
<input checked="" type="checkbox"/> mit erweitertem Inspektionsumfang	<input type="checkbox"/> Gasfilter
<input checked="" type="checkbox"/> LongLife Motoröl verwendet	<input type="checkbox"/> Getriebeöl: DSG®, ATF
<input type="checkbox"/> Karosserieprüfung	<input type="checkbox"/> Haldekupplung: Öl
<input type="checkbox"/> Reparaturempfehlung	<input type="checkbox"/> Luftfiltersatz
<input checked="" type="checkbox"/> Kundenwunsch (auch auf dem Auftrag vermerken)	<input type="checkbox"/> Reifenfüllflasche (Dichtmittel)
Service durchgeführt am: 07.06.16	<input checked="" type="checkbox"/> Staub- und Pollenfiltersatz
bei km-Stand: 44530	<input type="checkbox"/> Zahnriemen
Rechnungsnummer: A: 37558	<input type="checkbox"/> Zündkerzen
Service durchgeführt von:	<input type="checkbox"/> .....
 133/4997 <b>Vonkeitz</b> 42699 Solingen	LongLife Mobilitätsgarantie:  autohaus <b>Vonkeitz</b> Audi bringt mich weiter Merscheider Str. 76-82 · Tel.: (02 12) 33 94 - 0 42699 Solingen
Stempel des Fachbetriebs	Stempel des Volkswagen Partners

**Ihr nächster Service-Termin**

nach Service-Intervall-Anzeige  
oder  
am (Datum): .....  
oder  
bei (km-Stand): .....

Welcher Service/Zusatzumfang ist als nächster erforderlich?  
*Bremsflüssigkeit*  
am (Datum): 06.10.17  
oder  
bei (km-Stand): .....

**Dokumentation der Karosserieprüfung**

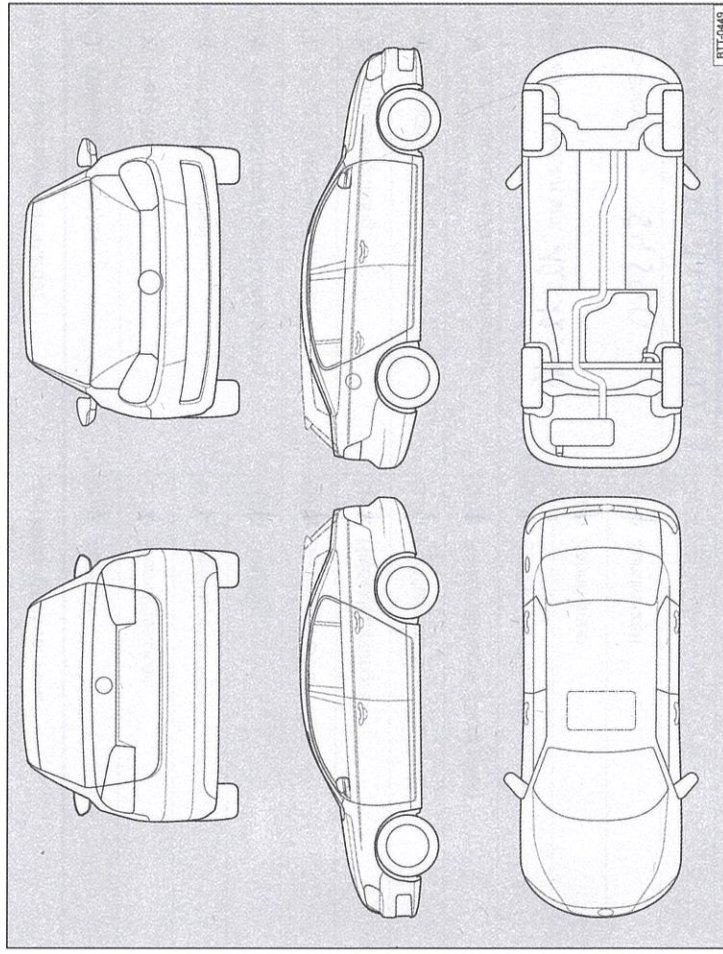

**Abb. 4** Prinzipdarstellung. Gilt für alle Fahrzeuge und Karosserieformen.

Ihr Fachbetrieb markiert in Abb. 4 beschädigte Teile durch folgende Symbole:

- ✖ Kratzer
- Beule/Delle
- Korrosion
- Δ Steinschlag

<b>Mängel festgestellt?</b>	Ja: <input type="checkbox"/>	Nein: <input type="checkbox"/>
Beschreibung der Mängel:		
Stempel des Fachbetriebs		

### Service-Nachweis 3

Ja / Nein. Durchgeführt wurde:	Ja / Nein. Wechsel von:
<input checked="" type="checkbox"/> Ölwechsel-Service	<input checked="" type="checkbox"/> AdBlue®
<input checked="" type="checkbox"/> Inspektion	<input checked="" type="checkbox"/> Bremsflüssigkeit
<input checked="" type="checkbox"/> mit Motorölwechsel	<input checked="" type="checkbox"/> Dieselmotortofffilter
<input checked="" type="checkbox"/> mit erweitertem Inspektionsumfang	<input checked="" type="checkbox"/> Gasfilter
<input checked="" type="checkbox"/> LongLife Motoröl verwendet	<input checked="" type="checkbox"/> Getriebeöl: DSG®, ATF
<input checked="" type="checkbox"/> Karosserieprüfung	<input checked="" type="checkbox"/> Haldekupplung: Öl
<input checked="" type="checkbox"/> Reparaturempfehlung	<input checked="" type="checkbox"/> Luftfiltereinsatz
<input checked="" type="checkbox"/> Kundenwunsch (auch auf dem Auftrag vermerken)	<input checked="" type="checkbox"/> Reifenfüllflasche (Dichtmittel)
Service durchgeführt am: <b>12.12.16</b>	<input checked="" type="checkbox"/> Staub- und Pollenfiltereinsatz
bei km-Stand: <b>59590</b>	<input checked="" type="checkbox"/> Zahnriemen
Rechnungsnummer: <b>Auftrag 41293</b>	<input checked="" type="checkbox"/> Zündkerzen
Service durchgeführt von:	<input type="checkbox"/> .....
  <b>Volkzeit</b> 133/43699 42699 Solingen	
LongLife Mobilitätsgarantie: Stempel des Fachbetriebs	

Ihr nächster Service-Termin nach Service-Intervall-Anzeige oder am (Datum): ..... oder bei (km-Stand): .....	Welcher Service/Zusatzumfang ist als nächster erforderlich? <b>Inspektions-Service</b> am (Datum): <b>06/2017</b> oder bei (km-Stand): <b>79530</b>
-----------------------------------------------------------------------------------------------------------------------------	-----------------------------------------------------------------------------------------------------------------------------------------------------------------

### Dokumentation der Karosserieprüfung



Abb. 5 Prinzipdarstellung. Gilt für alle Fahrzeuge und Karosserieformen.

Ihr Fachbetrieb markiert in Abb. 5 beschädigte Teile durch folgende Symbole:

- ✖ Kratzer
- Beule/Delle
- Korrosion
- △ Steinschlag

Mängel festgestellt?	Ja: <input type="checkbox"/>	Nein: <input type="checkbox"/>
Beschreibung der Mängel:		
Stempel des Fachbetriebs		

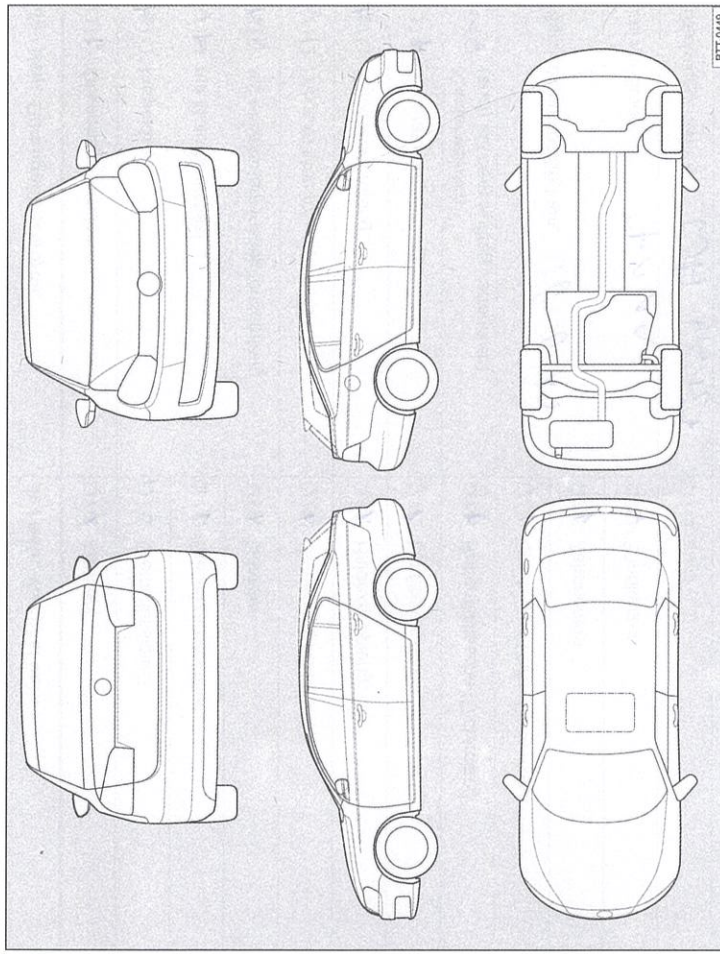
**Service-Nachweis 4**

Ja / Nein. Durchgeführt wurde:	Ja / Nein. Wechsel von:
<input type="checkbox"/> / <input checked="" type="checkbox"/> Ölwechsel-Service	<input type="checkbox"/> / <input checked="" type="checkbox"/> AdBlue®
<input checked="" type="checkbox"/> / <input type="checkbox"/> Inspektion	<input checked="" type="checkbox"/> / <input type="checkbox"/> Bremsflüssigkeit
<input type="checkbox"/> / <input checked="" type="checkbox"/> mit Motorölwechsel	<input type="checkbox"/> / <input checked="" type="checkbox"/> Dieselmotorkraftstofffilter
<input checked="" type="checkbox"/> / <input type="checkbox"/> mit erweitertem Inspektionsumfang	<input type="checkbox"/> / <input checked="" type="checkbox"/> Gasfilter
<input type="checkbox"/> / <input checked="" type="checkbox"/> LongLife Motoröl verwendet	<input type="checkbox"/> / <input checked="" type="checkbox"/> Getriebeöl: DSG®, ATF
<input checked="" type="checkbox"/> / <input type="checkbox"/> Karosserieprüfung	<input type="checkbox"/> / <input checked="" type="checkbox"/> Haldekupplung: Öl
<input type="checkbox"/> / <input checked="" type="checkbox"/> Reparaturempfehlung	<input type="checkbox"/> / <input checked="" type="checkbox"/> Luftfiltereinsatz
<input checked="" type="checkbox"/> / <input type="checkbox"/> Kundenwunsch (auch auf dem Auftrag vermerken)	<input type="checkbox"/> / <input checked="" type="checkbox"/> Reifenfüllflasche (Dichtmittel)
Service durchgeführt am: <b>6.6.17</b>	<input type="checkbox"/> / <input checked="" type="checkbox"/> Staub- und Pollenfiltereinsatz
bei km-Stand: <b>71119</b>	<input type="checkbox"/> / <input checked="" type="checkbox"/> Zahnriemen
Rechnungsnummer: <b>WA 15317</b>	<input type="checkbox"/> / <input type="checkbox"/> Zündkerzen
Service durchgeführt von:	<input type="checkbox"/> / <input type="checkbox"/> .....
	LongLife Mobilitätsgarantie:
Stempel des Fachbetriebs	Stempel des Volkswagen Partners

**Ihr nächster Service-Termin**

Welcher Service-Intervall-Anzeige erforderlich?

oder

am (Datum): **6.12.17**

oder

bei (km-Stand): **71000**

**Dokumentation der Karosserieprüfung**



Abb. 6 Prinzipdarstellung. Gilt für alle Fahrzeuge und Karosserieformen.

Ihr Fachbetrieb markiert in Abb. 6 beschädigte Teile durch folgende Symbole:

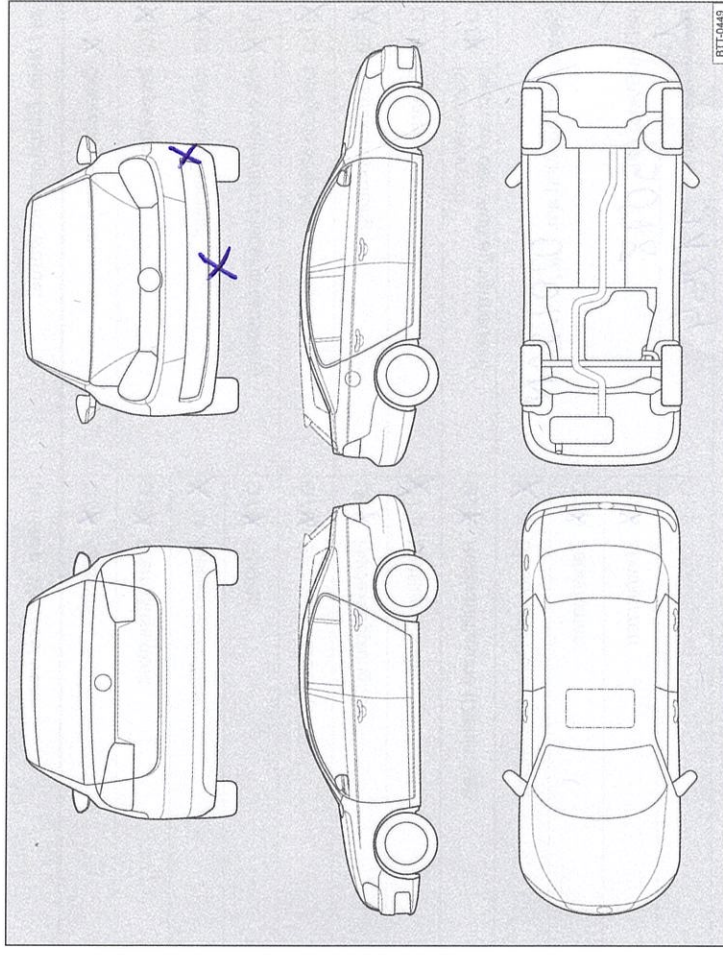

- Kratzer
- Beule/Delle
- Korrosion
- Steinschlag

Mängel festgestellt? Ja:  Nein:

Beschreibung der Mängel:

Stempel des Fachbetriebs

### Service-Nachweis 5

Ja / Nein. Durchgeführt wurde:	Ja / Nein. Wechsel von:
<input checked="" type="checkbox"/> Ölwechsel-Service	<input checked="" type="checkbox"/> AdBlue®
<input checked="" type="checkbox"/> Inspektion	<input checked="" type="checkbox"/> Bremsflüssigkeit
<input checked="" type="checkbox"/> mit Motorölwechsel	<input checked="" type="checkbox"/> Dieselmotorschwefel
<input checked="" type="checkbox"/> mit erweitertem Inspektionsumfang	<input checked="" type="checkbox"/> Gasfilter
<input checked="" type="checkbox"/> LongLife Motoröl verwendet	<input checked="" type="checkbox"/> Getriebeöl: DSG®, ATF
<input checked="" type="checkbox"/> Karosserieprüfung	<input checked="" type="checkbox"/> Haldekupplung: Öl
<input checked="" type="checkbox"/> Reparaturempfehlung	<input checked="" type="checkbox"/> Luftfiltersatz
Kundenwunsch (auch auf dem Auftrag vermerken)	<input checked="" type="checkbox"/> Reifenfüllflasche (Dichtmittel)
Service durchgeführt am: <b>02.07.2018</b>	<input checked="" type="checkbox"/> Staub- und Pollenfiltereinsatz
bei km-Stand: <b>85078</b>	<input checked="" type="checkbox"/> Zahnriemen
Rechnungsnummer: <b>21254</b>	<input checked="" type="checkbox"/> Zündkerzen
Service durchgeführt von:	<input type="checkbox"/> .....
 133/20450 Volkswagen Zentrum Leverkusen Robert-Blum-Str.71 51379 Leverkusen Stempel des Fachbetriebs	LongLife-Mobilitätsgarantie:  133/20450 Volkswagen Zentrum Leverkusen Robert-Blum-Str.71 51379 Leverkusen Stempel des Volkswagen Partners

Ihr nächster Service-Termin
<input checked="" type="checkbox"/> nach Service-Intervall-Anzeige
oder
am (Datum): <b>07/19</b>
oder
bei (km-Stand): <b>119078</b>
Welcher Service/Zusatzumfang ist als nächster erforderlich?
<b>D.M.S.</b>
am (Datum): <b>07/20</b>
oder
bei (km-Stand): <b>119078</b>

### Dokumentation der Karosserieprüfung





Abb. 7 Prinzipdarstellung. Gilt für alle Fahrzeuge und Karosserieformen.

Ihr Fachbetrieb markiert in Abb. 7 beschädigte Teile durch folgende Symbole:

- Kratzer
- Beule/Delle
- Korrosion
- Steinschlag

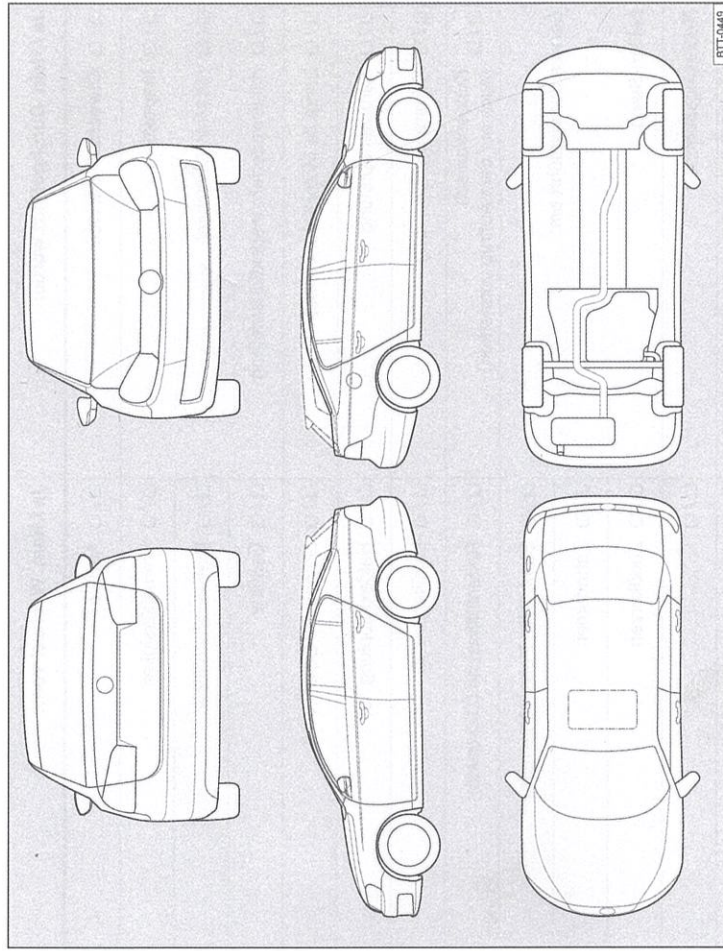
Mängel festgestellt?	Ja: <input type="checkbox"/>	Nein: <input checked="" type="checkbox"/>
Beschreibung der Mängel:		
 133/20450 Volkswagen Zentrum Leverkusen Robert-Blum-Str.71 51379 Leverkusen Stempel des Fachbetriebs		