



## Serviceplan

CC, Eos, Golf, Golf Cabriolet, Golf GTD, Golf GTI, Golf Plus, Passat, Passat Variant, Polo, Scirocco, Sharan, Tiguan, Toureg, up!, Golf Variant, Beetle, The Beetle Cabriolet, Jetta

Serviceplan:  
CC, Eos, Golf, Golf Cabriolet, Golf GTD, Golf GTI, Golf Plus, Passat, Passat Variant, Polo, Scirocco,  
Sharan, Tiguan, Toureg, up!, Golf Variant, Beetle, The Beetle Cabriolet, Jetta  
Stand: 14.03.2013  
Deutsch: 05.2013  
Artikel-Nr.: 141.5D3.PKW.01







1415D3PKW01







**Service-Nachweis 1**

Ja / Nein. Durchgeführt wurde:	Ja / Nein. Wechsel von:
<input type="checkbox"/> Ölwechsel-Service	<input checked="" type="checkbox"/> AdBlue®
<input checked="" type="checkbox"/> Inspektion	<input checked="" type="checkbox"/> Bremsflüssigkeit
<input checked="" type="checkbox"/> mit Motorölwechsel	<input checked="" type="checkbox"/> Dieselmotorschwefel
<input checked="" type="checkbox"/> mit erweitertem Inspektionsumfang	<input checked="" type="checkbox"/> Gasfilter
<input checked="" type="checkbox"/> LongLife Motoröl verwendet	<input checked="" type="checkbox"/> Getriebeöl: DSG®, ATF
<input checked="" type="checkbox"/> Karosserieprüfung	<input checked="" type="checkbox"/> Haldekupplung: Öl
<input checked="" type="checkbox"/> Reparaturempfehlung	<input checked="" type="checkbox"/> Luftfiltereinsatz
<input checked="" type="checkbox"/> Kundenwunsch (auch auf dem Auftrag vermerken)	<input checked="" type="checkbox"/> Reifenfüllflasche
Service durchgeführt am: <b>26.06.2014</b>	<input checked="" type="checkbox"/> Staub- und Pollenfiltereinsatz
bei km-Stand: <b>29413</b>	<input checked="" type="checkbox"/> Zahnriemen
Rechnungsnummer: <b>A 2014005065</b>	<input checked="" type="checkbox"/> Zündkerzen
Service durchgeführt von:	<input checked="" type="checkbox"/> .....
  <b>141/29599</b> <b>HANS MAIER</b> <b>85404 Neufussing</b>	  <b>141/29599</b> <b>HANS MAIER</b> <b>85404 Neufussing</b>
Stempel des Volkswagen Partners	Stempel des Volkswagen Partners

**Ihr nächster Service-Termin**

nach Service-Intervall-Anzeige  
oder  
am (Datum): **06.2016**  
oder  
bei (km-Stand): **60.000**

Welcher Service/Zusatzumfang ist als nächster erforderlich?  
..... **Das spez. Kfz. in der Service**  
am (Datum): **06.2016**  
oder  
bei (km-Stand): **60.000**

**Dokumentation der Karosserieprüfung**





Abb. 3 Prinzipdarstellung. Gilt für alle Fahrzeuge und Karosserieformen.

Ihr Fachbetrieb markiert in Abb. 3 beschädigte Teile durch folgende Symbole:

- Kratzer
- Beule/Delle
- Korrosion
- Steinschlag

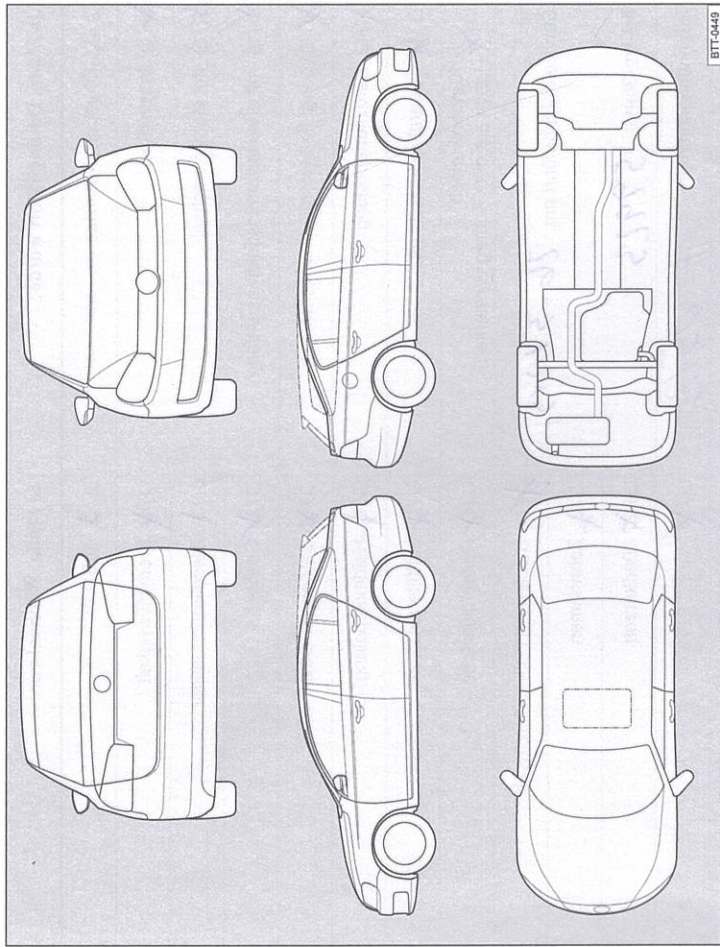
**Mängel festgestellt?** Ja:  Nein:

Beschreibung der Mängel:

   
**141/29599**  
**HANS MAIER**  
**85404 Neufussing**

Stempel des Volkswagen Partners



### Service-Nachweis 2

Ja / Nein. Durchgeführt wurde:	Ja / Nein. Wechsel von:
<input checked="" type="checkbox"/> Ölwechsel-Service	<input type="checkbox"/> AdBlue®
<input checked="" type="checkbox"/> Inspektion	<input checked="" type="checkbox"/> Bremsflüssigkeit
<input checked="" type="checkbox"/> mit Motorölwechsel	<input checked="" type="checkbox"/> Dieselmotorschwefel
<input checked="" type="checkbox"/> mit erweitertem Inspektionsumfang	<input checked="" type="checkbox"/> Gasfilter
<input checked="" type="checkbox"/> LongLife Motoröl verwendet	<input checked="" type="checkbox"/> Getriebeöl: DSG®, ATF
<input checked="" type="checkbox"/> Karosserieprüfung	<input checked="" type="checkbox"/> Haldekupplung: Öl
<input checked="" type="checkbox"/> Reparaturempfehlung	<input checked="" type="checkbox"/> Luftfiltereinsatz
<input checked="" type="checkbox"/> Kundenwunsch (auch auf dem Auftrag vermerken)	<input checked="" type="checkbox"/> Reifenfüllflasche
Service durchgeführt am: <b>26.3.2015</b>	<input checked="" type="checkbox"/> Staub- und Pollenfiltereinsatz
bei km-Stand: <b>59923</b>	<input checked="" type="checkbox"/> Zahnriemen
Rechnungsnummer: <b># 2513</b>	<input checked="" type="checkbox"/> Zündkerzen
Service durchgeführt von:	LongLife Mobilitätsgarantie:
 <b>141/29599</b> <b>HANS MAIER</b> <b>55484 Neumünster</b>	 <b>141/29599</b> <b>HANS MAIER</b> <b>55484 Neumünster</b>
Stempel des Volkswagen Partners	Stempel des Volkswagen Partners

Ihr nächster Service-Termin

nach Service-Intervall-Anzeige

oder

am (Datum): **03.2017**

oder

bei (km-Stand): **90000**

Weicher Service/Zusatzumfang ist als nächster erforderlich?  
*keine fixe Zeit*

am (Datum): **09.2016**

oder

bei (km-Stand): **70000**

### Dokumentation der Karosserieprüfung





Abb. 4 Prinzipdarstellung. Gilt für alle Fahrzeuge und Karosserieformen.

Ihr Fachbetrieb markiert in Abb. 4 beschädigte Teile durch folgende Symbole:

- ✱ Kratzer
- Beule/Delle
- Korrosion
- △ Steinschlag

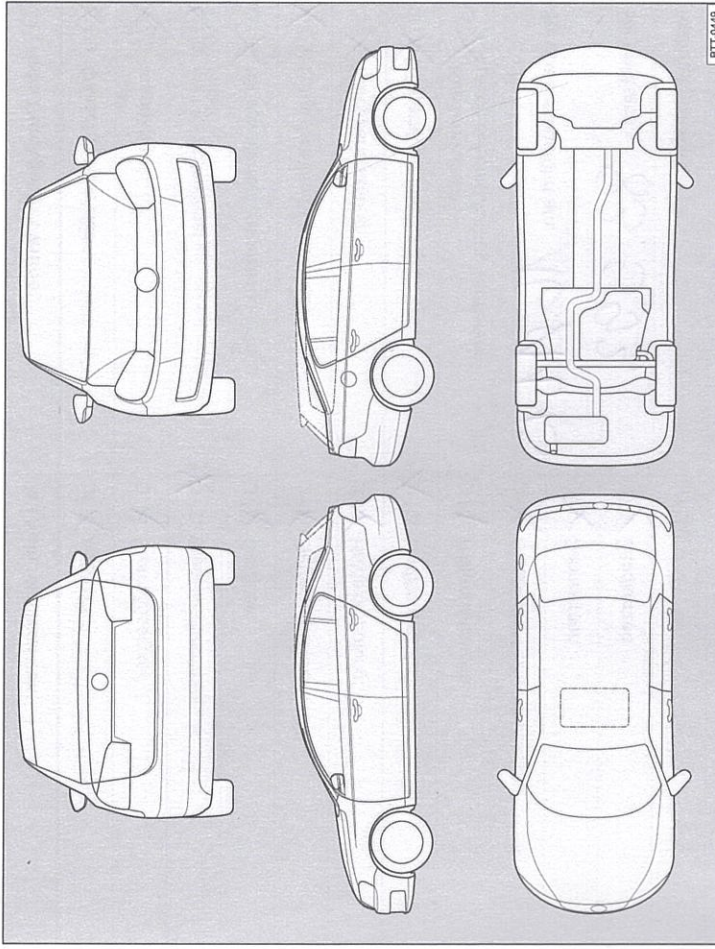
Mängel festgestellt? Ja:  Nein:

Beschreibung der Mängel:

 **141/29599**  
**HANS MAIER**  
**55484 Neumünster**

Stempel des Volkswagen Partners



### Service-Nachweis 3

Ja / Nein. Durchgeführt wurde:	Ja / Nein. Wechsel von:
<input checked="" type="checkbox"/> Ölwechsel-Service	<input checked="" type="checkbox"/> AdBlue®
<input checked="" type="checkbox"/> Inspektion	<input checked="" type="checkbox"/> Bremsflüssigkeit
<input checked="" type="checkbox"/> mit Motorölwechsel	<input checked="" type="checkbox"/> Dieselmotorschwanzschwanzfilter
<input checked="" type="checkbox"/> mit erweitertem Inspektionsumfang	<input checked="" type="checkbox"/> Gasfilter
<input checked="" type="checkbox"/> LongLife Motoröl verwendet	<input checked="" type="checkbox"/> Getriebeöl: DSG®, ATF
<input checked="" type="checkbox"/> Karosserieprüfung	<input checked="" type="checkbox"/> Haldekupplung: Öl
<input checked="" type="checkbox"/> Reparaturempfehlung	<input checked="" type="checkbox"/> Luftfiltereinsatz
<input checked="" type="checkbox"/> Kundenwunsch (auch auf dem Auftrag vermerken)	<input checked="" type="checkbox"/> Reifenfüllflasche
Service durchgeführt am: <b>16.11.15</b>	<input checked="" type="checkbox"/> Staub- und Pollenfiltereinsatz
bei km-Stand: <b>83.593</b>	<input checked="" type="checkbox"/> Zahnriemen
Rechnungsnummer:	<input checked="" type="checkbox"/> Zündkerzen
Service durchgeführt durch:	<input type="checkbox"/> .....
<b>Aubhaus Hartl GmbH</b> <b>Volkswagen Partner</b> Robert-Koch-Straße 1 85391 Allershausen Telefon (081 66) 80 51 Telefax (081 66) 83 31 Betriebsnummer 141 67148 Stempel des Volkswagen Partners	LongLife Mobilitätsgarantie: <b>Aubhaus Hartl GmbH</b> <b>Volkswagen Partner</b> Robert-Koch-Straße 1 85391 Allershausen Telefon (081 66) 80 51 Telefax (081 66) 83 31 Betriebsnummer 141 67148 Stempel des Volkswagen Partners

Ihr nächster Service-Termin

nach Service-Intervall-Anzeige  
oder  
am (Datum): .....  
oder  
bei (km-Stand): .....

Welcher Service/Zusatzumfang ist als nächster erforderlich?  
.....  
am (Datum): .....  
oder  
bei (km-Stand): .....

### Dokumentation der Karosserieprüfung

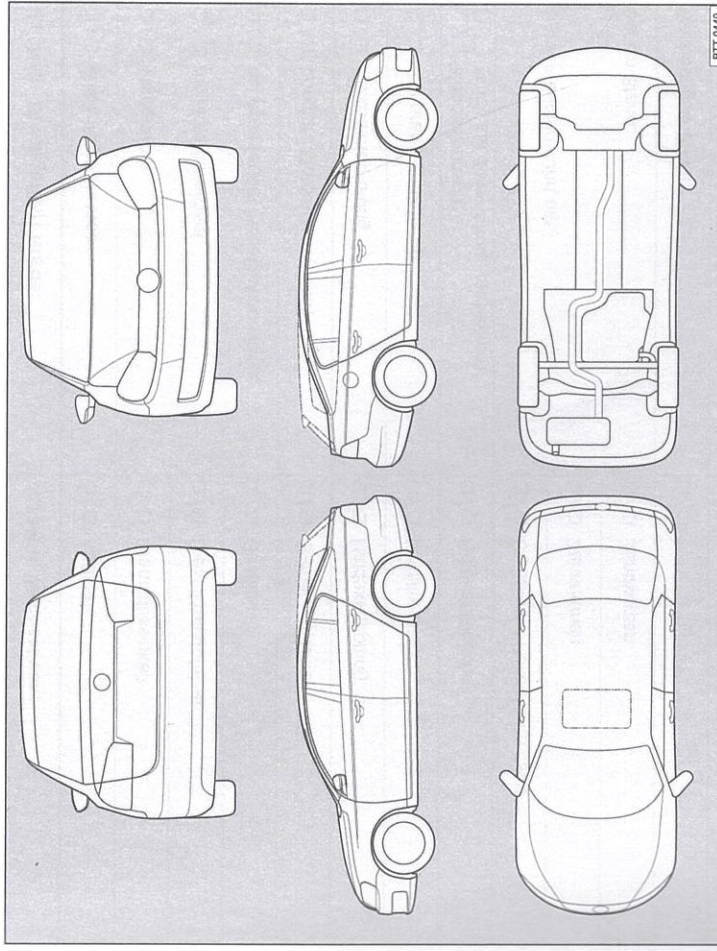

Abb. 5 Prinzipdarstellung. Gilt für alle Fahrzeuge und Karosserieformen.

Ihr Fachbetrieb markiert in Abb. 5 beschädigte Teile durch folgende Symbole:

- Kratzer     Beule/Delle     Korrosion     Steinschlag

Mängel festgestellt?	Ja: <input type="checkbox"/>	Nein: <input type="checkbox"/>
Beschreibung der Mängel:		
Stempel des Volkswagen Partners		