



# Serviceplan

Volkswagen

Deutschland

Serviceplan:  
Volkswagen  
Stand: 04.08.2014  
Deutsch: 11.2014  
Artikel-Nr.: 153.5D3.PKW.01  
Teile-Nr.: 3G0012701SB



3G0012701SB

4.09/2014



# Fahrzeugdatenträger

1	WVWZZZ3C Z FF502568 3G5 35Y																			
2	PASSAT Var. CLBMT 110 kW TDI D6F																			
3	CRL B LH5X																			
4	BOA F87 G1A H3Y J2D DN4 1AT 1G8 1XX SRG 5SL TR1 5W0 8TB G16 I8E 8GV BRM 1ZA L34 OYC G01 7MM																			

**Abb. 1** 1: Fahrzeug-Identifizierungsnummer; 2: Fahrzeugtyp, Motorleistung, Getriebe; 3: Motorlebensbuchstabe, Getriebekennbuchstabe, Lacknummer, Innenausstattung; 4: Mehr-Ausstattungen, PR-Nummern.

Übergabe-Inspektion wurde durchgeführt am:	Datum der Auslieferung/Erstzulassung: <sup>a)</sup>
 Karlsruher Straße 11-13 · 63263 Neu-Isenburg Tel. 0 61 02 / 74 04-0 · Fax 74 04-40	19/05/2015
Stempel des Volkswagen Partners	Stempel des Volkswagen Partners

a) Je nachdem, was zuerst eintrifft.

# Der Volkswagen Service

## Für welche Fahrzeuge gilt dieser Serviceplan

Dieser Serviceplan ist für folgende Fahrzeuge gültig:

- CC
- Golf Sportvan
- Eos
- Golf Variant
- Golf
- Jetta
- Golf Cabriolet
- Passat
- Golf GTD
- Passat Variant
- Golf GTE
- Polo
- Golf GTI
- Scirocco
- up!
- Sharan
- The Beetle
- The Beetle Cabriolet
- Tiguan
- Touareg
- Touran

## Die Bedeutung des Serviceplans

Durch die im Umschlag eingeklebten Fahrzeugdaten Abb. 1 ist sichergestellt, dass Sie jederzeit die richtigen Volkswagen Original Teile® in Ihr Fahrzeug einbauen lassen können. Außerdem ist dadurch festgelegt, welche Service-Art für Ihr Fahrzeug in Frage kommt.

Im Serviceplan wird die **Erstzulassung** oder das **Auslieferungsdatum**, die **Übergabe-Inspektion**, und damit der Beginn der Gewährleistung für Ihr Fahrzeug bestätigt.

Der Serviceplan sagt Ihnen, wann welcher Service durchgeführt werden muss. Da die durchzuführenden Serviceumfänge von Fahrzeug zu Fahrzeug variieren, können die fahrzeugindividuellen Tätigkeiten beim Fachbetrieb erfragt werden. Ihr Fachbetrieb dokumentiert im Serviceplan alle service-relevanten Arbeiten.

Damit Sie den Serviceplan immer zur Hand haben, wenn Sie ihn brauchen, sollte er im Bordbuch aufbewahrt werden.

Bitte denken Sie auch daran, den Serviceplan beim Verkauf des Fahrzeugs dem nächsten Besitzer mitzugeben.

**⚠️ WARNUNG**  
 Unzureichender oder kein Service und das Missachten der Service-Intervalle kann zum Liegenbleiben im Straßenverkehr, zu Unfällen sowie schweren Verletzungen führen.

- Service-Arbeiten beim Fachbetrieb durchführen lassen.
- Betriebsanleitung beachten.

**ℹ️ HINWEIS**  
 Volkswagen ist nicht verantwortlich für Schäden am Fahrzeug, die aufgrund von minderwertigem Kraftstoff, falscher Ölart, unzureichendem Service oder mangelnder Teileverfügbarkeit entstehen.

**i** Regelmäßige Service-Arbeiten am Fahrzeug dienen nicht nur der Werterhaltung des Fahrzeugs, sondern tragen auch zur Betriebs- und Verkehrssicherheit bei. Lassen Sie deshalb Service-Arbeiten gemäß den Vorgaben der Wartungstabellen durchführen. Ihr Fachbetrieb berät Sie gern.



Ja / Nein. Durchgeführt wurde:	Ja / Nein. Zusatzarbeiten – Wechsel von:
<input checked="" type="checkbox"/> Ölwechsel-Service	<input type="checkbox"/> AdBlue®
<input checked="" type="checkbox"/> Inspektion	<input type="checkbox"/> Bremsflüssigkeit
<input checked="" type="checkbox"/> mit Motorölwechsel	<input type="checkbox"/> Dieselmotortofffilter
<input checked="" type="checkbox"/> mit erweitertem Inspektionsumfang	<input type="checkbox"/> Getriebeöl: DSG®, ATF
<input checked="" type="checkbox"/> LongLife Motoröl verwendet	<input type="checkbox"/> Haldekkupplung: Öl
<input type="checkbox"/> Korrosions- und Dichtheitsprüfung der Erdgasanlage	<input type="checkbox"/> Keilrippenriemen
<input checked="" type="checkbox"/> Prüfung der Scheinwerfer-Einstellung	<input type="checkbox"/> Luftfiltereinsatz
<input type="checkbox"/> Reparaturempfehlung	<input checked="" type="checkbox"/> Reifenfüllflasche (Dichtmittel)
<input checked="" type="checkbox"/> Kundenwunsch (auch auf dem Auftrag vermerken)	<input type="checkbox"/> Staub- und Pollenfiltereinsatz
Service durchgeführt am: 22.01.16	<input type="checkbox"/> Zahnriemen
bei km-Stand: 31095	<input checked="" type="checkbox"/> Zündkerzen
Rechnungsnummer:	<input type="checkbox"/> ..... <input type="checkbox"/> .....
Service durchgeführt von: Treffpunkt Thiercif Volkswagen Partner Aschaffenburg Str. 71 64739 Höchst Telefon 06163 93330 Telefax 06163 93349 Treffpunkt@thiercif.de	LongLife Mobilitätsgarantie: <b>Volkswagen Partner</b> Aschaffenburg Str. 71 64739 Höchst Telefon 06163 93330 Telefax 06163 93349 treffpunkt@thiercif.de Stempel des Fachbetriebs Volkswagen Partners
<b>Ihre nächsten Service-Termine</b> Service-Ereignis <input checked="" type="checkbox"/> nach Service-Intervall-Anzeige oder am (Datum): ..... oder bei (km-Stand): .....	

3G00127015B



Abb. 3 Prinzipdarstellung. Gilt für alle Fahrzeuge und Karosserieformen.

Ihr Fachbetrieb markiert in Abb. 3 beschädigte Teile durch folgende Symbole:

- \* Kratzer
- Beule/Delle
- Korrosion
- △ Steinschlag

Mängel festgestellt?	Ja: <input type="checkbox"/>	Nein: <input type="checkbox"/>
Beschreibung der Mängel:		
(Empty space for describing defects)		
Stempel des Fachbetriebs		

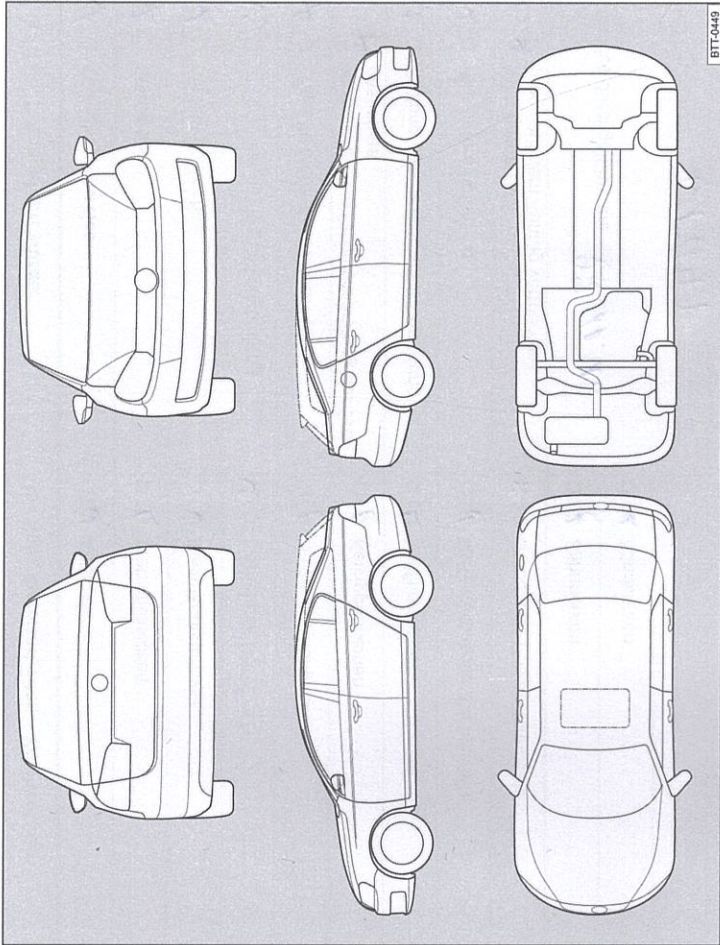
Service-Nachweis 2

Ja / Nein. Durchgeführt wurde:	Ja / Nein. Zusatzarbeiten – Wechsel von:
<input checked="" type="checkbox"/> Ölwechsel-Service	<input type="checkbox"/> AdBlue®
<input checked="" type="checkbox"/> Inspektion	<input type="checkbox"/> Bremsflüssigkeit
<input checked="" type="checkbox"/> mit Motorölwechsel	<input type="checkbox"/> Dieselmotortoffilter
<input checked="" type="checkbox"/> mit erweitertem Inspektionsumfang	<input checked="" type="checkbox"/> Getriebeöl: DSG®, ATF
<input checked="" type="checkbox"/> LongLife Motoröl verwendet	<input type="checkbox"/> Haldekupplung: Öl
<input type="checkbox"/> Korrosions- und Dichtheitsprüfung der Erdgasanlage	<input type="checkbox"/> Keilrippenriemen
<input checked="" type="checkbox"/> Prüfung der Scheinwerfer-Einstellung	<input type="checkbox"/> Luftfiltereinsatz
<input checked="" type="checkbox"/> Reparaturempfehlung	<input type="checkbox"/> Reifenfüllflasche (Dichtmittel)
<input type="checkbox"/> Kundenwunsch (auch auf dem Auftrag vermerken)	<input checked="" type="checkbox"/> Staub- und Pollenfiltereinsatz
Service durchgeführt am: <b>27.10.18</b>	<input type="checkbox"/> Zahnriemen
bei km-Stand: <b>61641</b>	<input type="checkbox"/> Zündkerzen
Rechnungsnummer:	<input type="checkbox"/> .....
Service durchgeführt von: <b>Treffpunkt Thierolf Volkswagen Partner</b>	<input type="checkbox"/> .....
<b>Aschaffenburg/Str. 71</b> 64739 Höchst Telefon 06163 93330 Telefax 06163 93349 treffpunkt@thierolf.de Betriebsnummer 61093	<b>Treffpunkt Thierolf</b> LongLife Mobilitätsgarantie <b>Volkswagen Partner</b> Aschaffenburg/Str. 71 64739 Höchst Telefon 06163 93330 Telefax 06163 93349 treffpunkt@thierolf.de Betriebsnummer 61093
Stempel des Fachbetriebs	Stempel des Volkswagen Partners

<b>Ihre nächsten Service-Termine</b>	<b>Zusatzarbeiten</b>
nach Service-Intervall-Anzeige	<b>komplett</b>
oder	am (Datum): <b>20/11</b>
am (Datum): <b>20/11</b>	oder
oder	bei (km-Stand): <b>90.000</b>
bei (km-Stand): <b>90.000</b>	

3G0012701SB

Dokumentation der Karosserieprüfung



Abb. 4 Prinzipdarstellung. Gilt für alle Fahrzeuge und Karosserieformen.

Ihr Fachbetrieb markiert in Abb. 4 beschädigte Teile durch folgende Symbole:

- x Kratzer
- o Beule/Delle
- Δ Steinschlag

Mängel festgestellt?	Ja: <input type="checkbox"/>	Nein: <input checked="" type="checkbox"/>
Beschreibung der Mängel:		
<b>Treffpunkt Thierolf</b> <b>Volkswagen Partner</b> Aschaffenburg/Str. 71 64739 Höchst Telefon 06163 93330 Telefax 06163 93349 treffpunkt@thierolf.de Betriebsnummer 61093		
Stempel des Fachbetriebs		

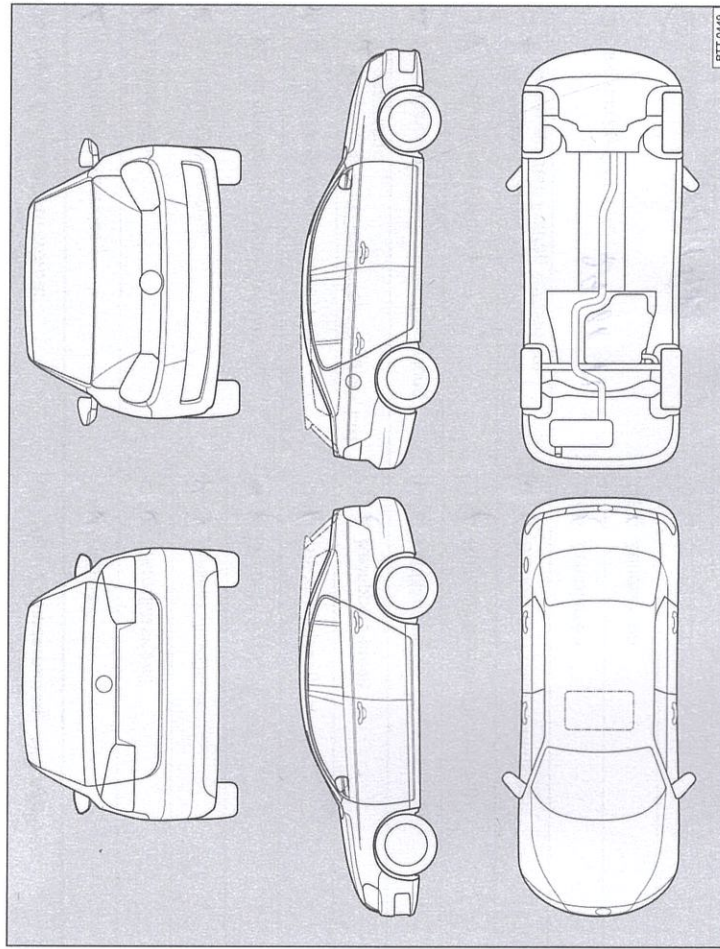
**Service-Nachweis 3**

Ja / Nein. Durchgeführt wurde:	Ja / Nein. Zusatzarbeiten – Wechsel von:
<input checked="" type="checkbox"/> Ölwechsel-Service	<input checked="" type="checkbox"/> AdBlue®
<input checked="" type="checkbox"/> Inspektion	<input type="checkbox"/> Bremsflüssigkeit
<input checked="" type="checkbox"/> mit Motorölwechsel	<input checked="" type="checkbox"/> Dieselmotorschwächler
<input checked="" type="checkbox"/> mit erweitertem Inspektionsumfang	<input type="checkbox"/> Getriebeöl: DSG®, ATF
<input checked="" type="checkbox"/> LongLife Motoröl verwendet	<input type="checkbox"/> Halbdexkupplung: Öl
<input type="checkbox"/> Korrosions- und Dichtheitsprüfung der Erdgasanlage	<input checked="" type="checkbox"/> Keilrippenriemen
<input checked="" type="checkbox"/> Prüfung der Scheinwerfer-Einstellung	<input checked="" type="checkbox"/> Luftfiltereinsatz
<input checked="" type="checkbox"/> Reparaturempfehlung	<input type="checkbox"/> Reifenfüllflasche (Dichtmittel)
<input checked="" type="checkbox"/> Kundenwunsch (auch auf dem Auftrag vermerken)	<input type="checkbox"/> Staub- und Pollenfiltereinsatz
Service durchgeführt am: <b>29.06.17</b>	<input checked="" type="checkbox"/> Zahnriemen
bei km-Stand: <b>91982</b>	<input checked="" type="checkbox"/> Zündkerzen
Rechnungsnummer:	<input type="checkbox"/> ..... / <input type="checkbox"/> .....
Service durchgeführt von:	LongLife <b>Volkswagen Partner</b>
	<b>Treffpunkt Thierolf</b> Aschaffenburg Str. 71 64739 Höchst Telefon 06163 93330 Telefax 06163 933349 treffpunkt@thierolf.de Betriebsnummer 61093
Stempel des Fachbetriebs	Stempel des <b>Volkswagen Partners</b>

<b>Ihre nächsten Service-Termine</b>	<b>Zusatzarbeiten</b>
<input checked="" type="checkbox"/> nach Service-Intervall-Anzeige	<b>Wingard</b>
oder	am (Datum): <b>06.11.18</b>
am (Datum): <b>06.11.18</b>	oder
oder	bei (km-Stand): <b>119.000</b>
bei (km-Stand): <b>119.000</b>	

**Dokumentation der Karosserieprüfung**

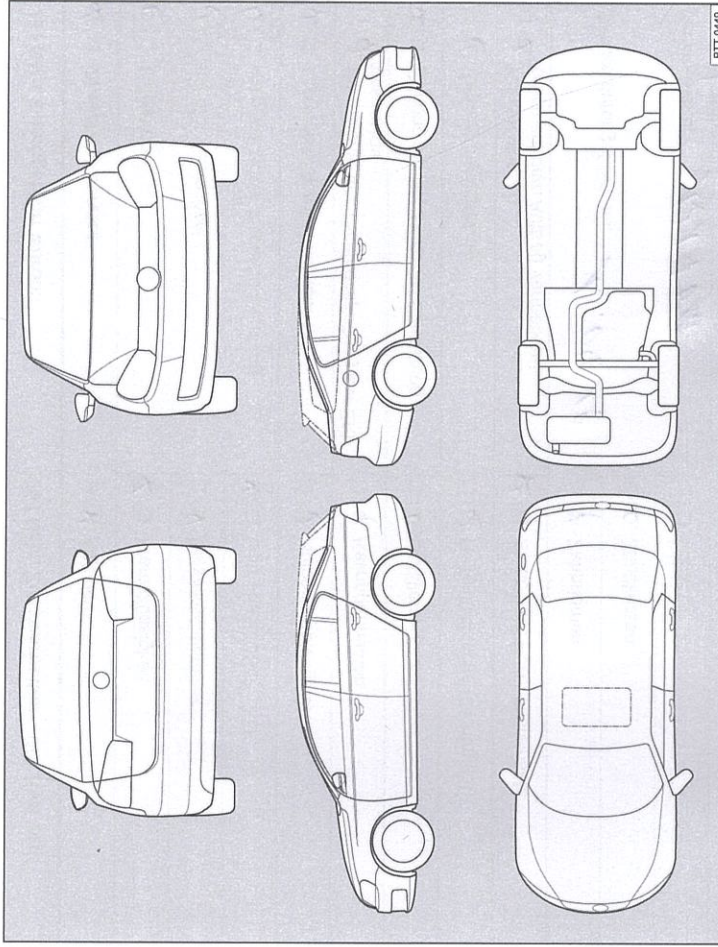

**Abb. 5** Prinzipdarstellung. Gilt für alle Fahrzeuge und Karosserieformen.

Ihr Fachbetrieb markiert in Abb. 5 beschädigte Teile durch folgende Symbole:

- ✖ Kratzer
- Beule/Delle
- Korrosion
- △ Steinschlag

<b>Mängel festgestellt?</b>	<b>Ja:</b> <input type="checkbox"/>	<b>Nein:</b> <input checked="" type="checkbox"/>
Beschreibung der Mängel:		
<b>Treffpunkt Thierolf</b> <b>Volkswagen Partner</b> Aschaffenburg Str. 71 64739 Höchst Telefon 06163 93330 Telefax 06163 933349 treffpunkt@thierolf.de Betriebsnummer 61093		
Stempel des Fachbetriebs		

3G0012701SB

**Service-Nachweis 4**

Ja / Nein. Durchgeführt wurde:	Ja / Nein. Zusatzarbeiten – Wechsel von:
<input checked="" type="checkbox"/> Ölwechsel-Service	<input checked="" type="checkbox"/> AdBlue®
<input checked="" type="checkbox"/> Inspektion	<input checked="" type="checkbox"/> Bremsflüssigkeit
<input checked="" type="checkbox"/> mit Motorölwechsel	<input checked="" type="checkbox"/> Dieselmotorschwefel
<input checked="" type="checkbox"/> mit erweitertem Inspektionsumfang	<input checked="" type="checkbox"/> Getriebeöli: DSG®, ATF
<input checked="" type="checkbox"/> LongLife Motoröl verwendet	<input checked="" type="checkbox"/> Haldekupplung: Öl
<input checked="" type="checkbox"/> Korrosions- und Dichtheitsprüfung der Erdgasanlage	<input checked="" type="checkbox"/> Keilrippenriemen
<input checked="" type="checkbox"/> Prüfung der Scheinwerfer-Einstellung	<input checked="" type="checkbox"/> Luftfiltereinsatz
<input checked="" type="checkbox"/> Reparaturempfehlung	<input checked="" type="checkbox"/> Reifenfüllflasche (Dichtmittel)
<input checked="" type="checkbox"/> Kundenwunsch (auch auf dem Auftrag vermerken)	<input checked="" type="checkbox"/> Staub- und Pollenfiltereinsatz
Service durchgeführt am: <b>13.04.18</b>	<input type="checkbox"/> Zahnriemen
bei km-Stand: <b>121701</b>	<input checked="" type="checkbox"/> Zündkerzen
Rechnungsnummer: <b>201001498</b>	<input type="checkbox"/> .....
Service durchgeführt von: <b>Treffpunkt Thierolf Volkswagen Partner</b>	<input type="checkbox"/> .....
<b>Treffpunkt Thierolf</b> Aschaffenburger Str. 71 64739 Höchst Telefon 06163 93330 Telefax 06163 933349 treffpunkt@thierolf.de	<b>Treffpunkt Thierolf</b> LongLife Mobilitätsgarantie: <b>Volkswagen Partner</b> Aschaffenburger Str. 71 64739 Höchst Telefon 06163 93330 Telefax 06163 933349 treffpunkt@thierolf.de
Stempel des Fachbetriebs: <b>61093</b>	Stempel des Volkswagen Partners: <b>61093</b>

<b>Ihre nächsten Service-Termine</b>	<b>Zusatzarbeiten</b>
<input checked="" type="checkbox"/> nach Service-Intervall-Anzeige	<b>Inspekt</b>
oder	am (Datum): <b>04.11.18</b>
am (Datum): <b>04.11.18</b>	oder
oder	bei (km-Stand): <b>150.000</b>
bei (km-Stand): <b>150.000</b>	

**Dokumentation der Karosserieprüfung**

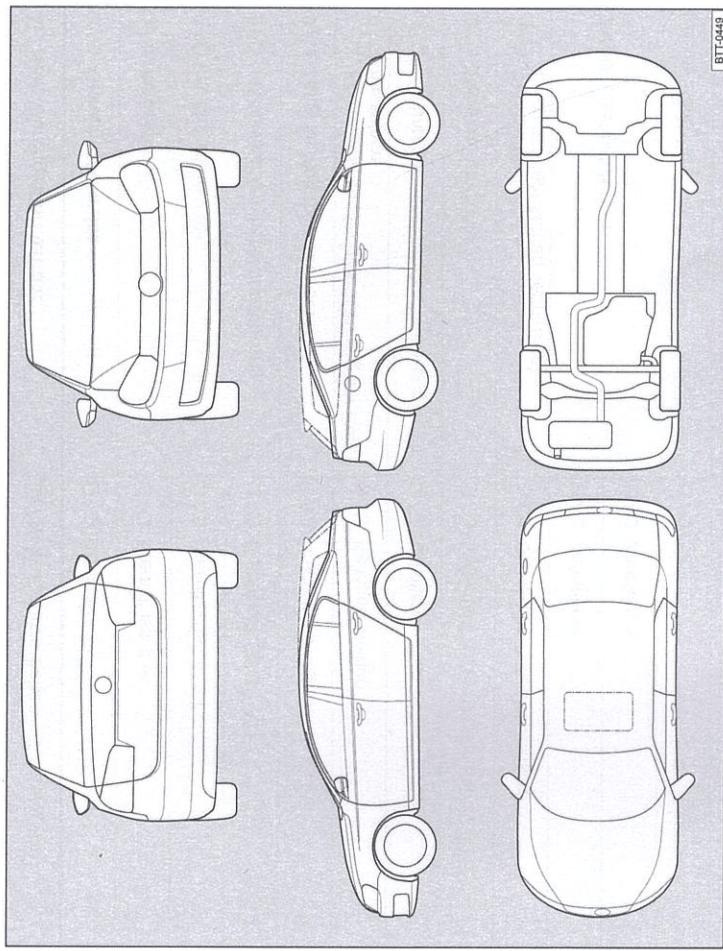

**Abb. 6** Prinzipdarstellung. Gilt für alle Fahrzeuge und Karosserieformen.

Ihr Fachbetrieb markiert in Abb. 6 beschädigte Teile durch folgende Symbole:

- ✖ Kratzer
- Beule/Delle
- Korrosion
- △ Steinschlag

<b>Mängel festgestellt?</b>	Ja: <input type="checkbox"/>	Nein: <input checked="" type="checkbox"/>
Beschreibung der Mängel:		
<b>Treffpunkt Thierolf</b> <b>Volkswagen Partner</b> Aschaffenburger Str. 71 64739 Höchst Telefon 06163 93330 Telefax 06163 933349 treffpunkt@thierolf.de Betriebsnummer <b>61093</b>		
Stempel des Fachbetriebs		

3G0012701SB