



Serviceplan

Volkswagen
Deutschland



Serviceplan:
Volkswagen
Stand: 04.08.2014
Deutsch: 11.2014
Artikel-Nr.: 153.5D3.PKW.01
Teile-Nr.: 3G0012701SB



Fahrzeugdatenträger

1	WVZZZ	7N	z	FV042306		
2	7N1	4BY				
3	SHARAN			HEMT		
	130 KW	CRD6F				
	CFG			POV		
4	LC9X	L	L	L	JJ	
	BOA	F1B	G1A	H1B	J1N	DE2
	1AT	1G0	2FQ		SRQ	SSL
	3S1	3U4	Q16		BAY	8GV
		1LW	3FU			7MJ
	4UP	4X4			412	N7D-5MY
	9VE	2JL	E0A			
	1M6	ABD	8IP	U5A	1N3	3L4 4A3 8N3

BT-0507

Abb. 1: 1: Fahrzeug-Identifikationsnummer, 2: Fahrzeugtyp, Motorleistung, Getriebe; 3: Motorkennbuchstabe, Getriebekennbuchstabe, Lacknummer, Interieurkennung, 4: Motor- Ausstattungen, PR-Nummern.

<p>Übergabe-Inspektion wurde durchgeführt am:</p> <div style="border: 1px solid black; padding: 5px; width: 80%; margin: auto;"> <p>123/38393 SCHMIDT + KOCH GmbH Stresemannstraße 1-7 28207 Bremen</p> </div>	<p>Datum der Auslieferung/Erstzulassung: a)</p> <div style="border: 1px solid black; padding: 5px; width: 80%; margin: auto;"> <p>123/38393 SCHMIDT + KOCH GmbH Stresemannstraße 1-7 28207 Bremen</p> </div>
Stempel des Volkswagen Partners	Stempel des Volkswagen Partners

a) Je nachdem, was zuerst eintrifft.

Der Volkswagen Service

Für welche Fahrzeuge gilt dieser Serviceplan

Dieser Serviceplan ist für folgende Fahrzeuge gültig:

- | | |
|--|---|
| <ul style="list-style-type: none"> - CC - Eos - Golf - Golf Cabriolet - Golf GTD - Golf GTE - Golf GTI | <ul style="list-style-type: none"> - Golf Sportsvan - Golf Variant - Jetta - Passat - Passat Variant - Polo - Scirocco |
| <ul style="list-style-type: none"> - Sharan - The Beetle - The Beetle Cabriolet - Tiguan - Touareg - Touran - up! | |

Die Bedeutung des Serviceplans

Durch die im Umschlag eingeklebten Fahrzeugdaten Abb. 1 ist sichergestellt, dass Sie jederzeit die richtigen Volkswagen Original Teile® in Ihr Fahrzeug einbauen lassen können. Außerdem ist dadurch festgelegt, welche Service-Art für Ihr Fahrzeug in Frage kommt.

Im Serviceplan wird die **Erstzulassung** oder das **Auslieferungsdatum**, die **Übergabe-Inspektion**, und damit der Beginn der Gewährleistung für Ihr Fahrzeug bestätigt.

- Der Serviceplan sagt Ihnen, wann welcher Service durchgeführt werden muss. Da die durchgeführten Serviceumfänge von Fahrzeug zu Fahrzeug variieren, können die fahrzeugindividuellen Tätigkeiten beim Fachbetrieb erfragt werden.
- Ihr Fachbetrieb dokumentiert im Serviceplan alle service-relevanten Arbeiten.

Damit Sie den Serviceplan immer zur Hand haben, wenn Sie ihn brauchen, sollte er im Bordbuch aufbewahrt werden.

Bitte denken Sie auch daran, den Serviceplan beim Verkauf des Fahrzeugs dem nächsten Besitzer mitzugeben.

! WARNUNG

Unzureichender oder kein Service und das Missachten der Service-Intervalle kann zum Liegenbleiben im Straßenverkehr, zu Unfällen sowie schweren Verletzungen führen.

- Service-Arbeiten beim Fachbetrieb durchführen lassen.
- Betriebsanleitung beachten.

! HINWEIS

Volkswagen ist nicht verantwortlich für Schäden am Fahrzeug, die aufgrund von minderwertigem Kraftstoff, falscher Ölnorm, unzureichendem Service oder mangelnder Teileverfügbarkeit entstehen.

!

Regelmäßige Service-Arbeiten am Fahrzeug dienen nicht nur der Werterhaltung des Fahrzeugs, sondern tragen auch zur Betriebs- und Verkehrssicherheit bei. Lassen Sie deshalb Service-Arbeiten gemäß den Vorgaben der Wartungstabellen durchführen. Ihr Fachbetrieb berät Sie gern.

FVO

Ihr persönliches Fahrparkmanagement.

www.fvo-fachfahrer.de

Bitte in Verbindung mit Fahrzeugschein!

Service-Nachweis 1

Ja / Nein. Durchgeführt wurde:	Ja / Nein. Zusatzarbeiten – Wechsel von:
<input checked="" type="checkbox"/> Ölwechsel-Service	<input checked="" type="checkbox"/> AdBlue®
<input checked="" type="checkbox"/> Inspektion	<input checked="" type="checkbox"/> Bremsflüssigkeit
<input checked="" type="checkbox"/> mit Motorölwechsel	<input checked="" type="checkbox"/> Dieselkraftstofffilter
<input checked="" type="checkbox"/> mit erweitertem Inspektionsumfang	<input checked="" type="checkbox"/> Getriebeöl: DSG®, ATF
<input checked="" type="checkbox"/> LongLife Motoröl verwendet	<input checked="" type="checkbox"/> Haldekupplung: Öl
<input checked="" type="checkbox"/> Korrosions- und Dichtheitsprüfung der Erdgasanlage	<input checked="" type="checkbox"/> Keilrippenriemen
<input checked="" type="checkbox"/> Prüfung der Scheinwerfer-Einstellung	<input checked="" type="checkbox"/> Luftfiltereinsatz
<input checked="" type="checkbox"/> Reparaturempfehlung	<input checked="" type="checkbox"/> Reifenfüllflasche (Dichtmittel)
<input checked="" type="checkbox"/> Kundenwunsch (auch auf dem Auftrag vermerken)	<input checked="" type="checkbox"/> Staub- und Pollenfiltereinsatz
Service durchgeführt am: 26.01.16	<input checked="" type="checkbox"/> Zahnriemen
bei km-Stand: 28192	<input checked="" type="checkbox"/> Zündkerzen
Rechnungsnummer: 71914	<input checked="" type="checkbox"/>
Service durchgeführt von: Volkswagen Automobile Hamburg GmbH	<input checked="" type="checkbox"/>
Volkswagen-Servicepartner Betrieb: Horn Horner Landstraße 40 22111 Hamburg Telefon (040) 650 61-0 www.volkswagen-hamburg.de	LongLife-Mobilitätsgarantie Hamburg GmbH Volkswagen-Servicepartner Betrieb: Horn Horner Landstraße 40 22111 Hamburg Telefon (040) 650 61-0 Stempel des Fachbetriebs www.volkswagen-hamburg.de

Ihre nächsten Service-Partner: 123 45021

Service-Ereignis

nach Service-Intervall-Anzeige

oder

am (Datum): **07.2018**

oder

bei (km-Stand): **62.000**

Zusatzarbeiten

..... **Inspektion**

am (Datum):

oder

bei (km-Stand):

3G0012701S8

Dokumentation der Karosserieprüfung



Abb. 3 Prinzipdarstellung. Gilt für alle Fahrzeuge und Karosserieformen.

Ihr Fachbetrieb markiert in Abb. 3 beschädigte Teile durch folgende Symbole:

- ✕ Kratzer
- Beule/Delle
- Korrosion
- △ Steinschlag

Mängel festgestellt?	Ja: <input type="checkbox"/>	Nein: <input type="checkbox"/>
Beschreibung der Mängel:		
Stempel des Fachbetriebs		

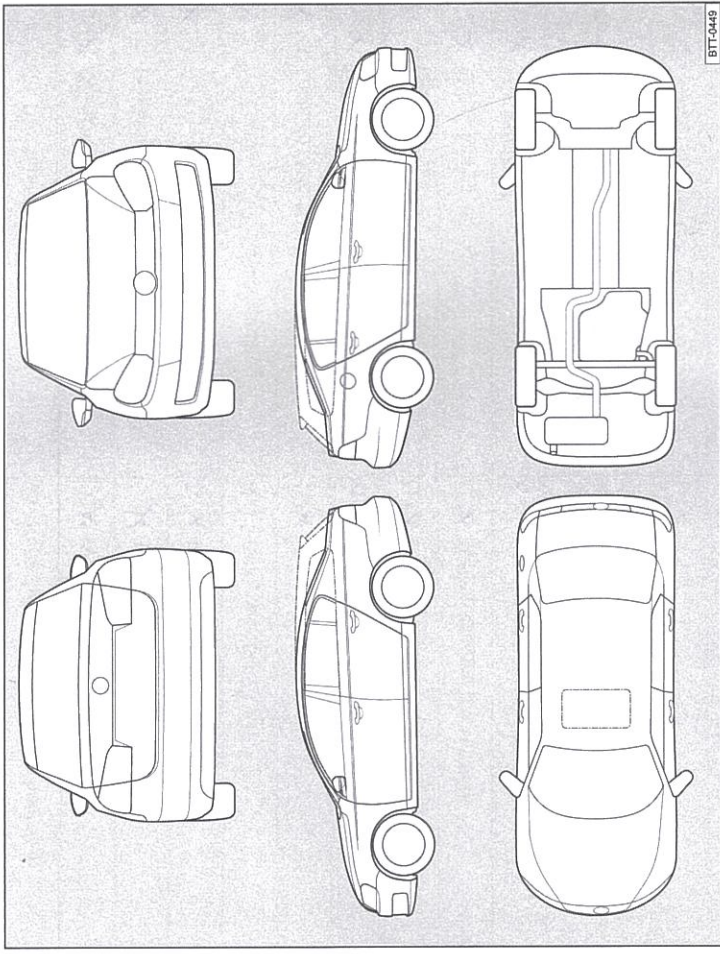
Service-Nachweis 2

Ja / Nein. Durchgeführt wurde: <input type="checkbox"/> Ölwechsel-Service <input checked="" type="checkbox"/> Inspektion <input checked="" type="checkbox"/> mit Motorölwechsel <input checked="" type="checkbox"/> mit erweitertem Inspektionsumfang <input checked="" type="checkbox"/> LongLife Motoröl verwendet <input checked="" type="checkbox"/> Korrosions- und Dichtheitsprüfung der Erdgasanlage <input checked="" type="checkbox"/> Prüfung der Scheinwerfer-Einstellung <input type="checkbox"/> Reparaturempfehlung <input type="checkbox"/> Kundenwunsch (auch auf dem Auftrag vermerken) Service durchgeführt am: 01.09.16 bei km-Stand: 57617		Ja / Nein. Zusatzarbeiten – Wechsel von: <input type="checkbox"/> AdBlue® <input checked="" type="checkbox"/> Bremsflüssigkeit <input type="checkbox"/> Dieseldieselfilter <input checked="" type="checkbox"/> Getriebeöl: DSG®, ATF <input type="checkbox"/> Haldekupplung: Öl <input checked="" type="checkbox"/> Keilrippenriemen <input type="checkbox"/> Luftfiltereinsatz <input type="checkbox"/> Reifenfüllflasche (Dichtmittel) <input checked="" type="checkbox"/> Staub- und Pollenfiltereinsatz <input checked="" type="checkbox"/> Zahnriemen <input checked="" type="checkbox"/> Zündkerzen <input type="checkbox"/>	
Rechnungsnummer: B3319336 Service durchgeführt durch: Volkswagen Automobile Hamburg GmbH Volkswagen-Servicepartner Betrieb Hamburg Großmorbogener 1 21079 Hamburg Telefon (040) 766 07-0 Fax (040) 766 07-14 www.volkswagen-hamburg.de		LongLife Volkswagen Automobile Hamburg GmbH Volkswagen-Servicepartner Betrieb Hamburg Großmorbogener 1 21079 Hamburg Telefon (040) 766 07-0 Fax (040) 766 07-14 www.volkswagen-hamburg.de	
Ihre nächststen Service-Termine Service-Ergebnis <input checked="" type="checkbox"/> nach Service-Intervall-Anzeige oder 87617 am (Datum): 09/17 oder bei (km-Stand): 87617		Zusatzarbeiten am (Datum): oder bei (km-Stand):	

Dokumentation der Karosserieprüfung



Abb. 4 Prinzipdarstellung. Gilt für alle Fahrzeuge und Karosserieformen.

Ihr Fachbetrieb markiert in Abb. 4 beschädigte Teile durch folgende Symbole:

- Kratzer
- Beule/Delle
- Korrosion
- Steinschlag

Mängel festgestellt?	Ja: <input type="checkbox"/>	Nein: <input checked="" type="checkbox"/>
Beschreibung der Mängel: 		
Stempel des Fachbetriebs		

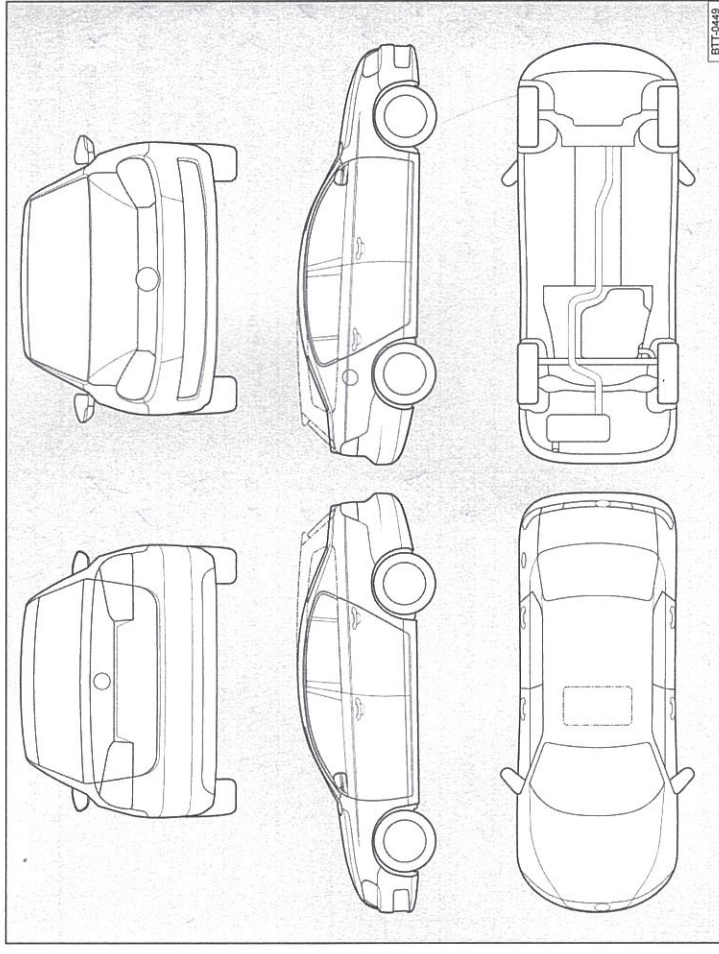
Service-Nachweis 3

Ja / Nein. Durchgeführt wurde:	Ja / Nein. Zusatzarbeiten – Wechsel von:
<input checked="" type="checkbox"/> Ölwechsel-Service	<input checked="" type="checkbox"/> AdBlue®
<input checked="" type="checkbox"/> Inspektion	<input type="checkbox"/> Bremsflüssigkeit
<input checked="" type="checkbox"/> mit Motorölwechsel	<input checked="" type="checkbox"/> Dieselmotorschwefel
<input checked="" type="checkbox"/> mit erweitertem Inspektionsumfang	<input type="checkbox"/> Getriebeöl: DSG®, ATF
<input checked="" type="checkbox"/> LongLife Motoröl verwendet	<input checked="" type="checkbox"/> Halbdexkupplung: Öl
Korrosions- und Dichtheitsprüfung der Erdgasanlage	<input checked="" type="checkbox"/> Keilrippenriemen
<input checked="" type="checkbox"/> Prüfung der Scheinwerfer-Einstellung	<input checked="" type="checkbox"/> Luftfiltereinsatz
<input checked="" type="checkbox"/> Reparaturempfehlung	<input type="checkbox"/> Reifenfüllflasche (Dichtmittel)
Kundenwunsch (auch auf dem Auftrag vermerken)	<input checked="" type="checkbox"/> Staub- und Pollenfiltereinsatz
Service durchgeführt am: 6.7.2017	<input type="checkbox"/> Zahnriemen
bei km-Stand: 88271	<input checked="" type="checkbox"/> Zündkerzen
Rechnungsnummer:	<input type="checkbox"/> / <input type="checkbox"/>
Service durchgeführt von: Autotechnik Service GmbH & Co. KG Vollswagen Partner	Autotechnik Service GmbH & Co. KG Vollswagen Partner
Farmer's Ring 2-6 25537 Köln-Reisiek Telefon (04 121) 57 14 00 Telefax (04 121) 57 14 29 E-Mail: info@autotechnik-elmshorn.de	Farmer's Ring 2-6 25537 Köln-Reisiek Telefon (04 121) 57 14 00 Telefax (04 121) 57 14 29 E-Mail: info@autotechnik-elmshorn.de
Stempel des Fachbetriebs	Stempel des Volkswagen Partners

Ihre nächsten Service-Termine	Zusatzarbeiten
<input type="checkbox"/> nach Service-Intervall-Anzeige
oder	am (Datum):
am (Datum):	oder
bei (km-Stand):	bei (km-Stand):

Dokumentation der Karosserieprüfung



Abb. 5 Prinzipdarstellung. Gilt für alle Fahrzeuge und Karosserieformen.

Ihr Fachbetrieb markiert in Abb. 5 beschädigte Teile durch folgende Symbole:

- Kratzer
- Beule/Delle
- Korrosion
- Steinschlag

Mängel festgestellt?	Ja: <input type="checkbox"/>	Nein: <input type="checkbox"/>
Beschreibung der Mängel:		

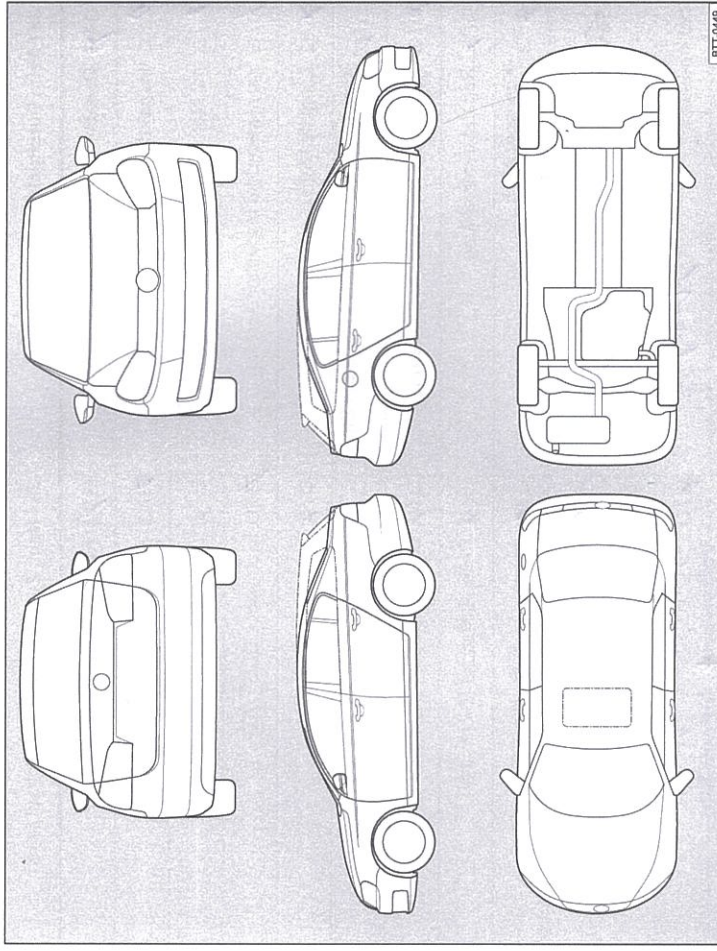
Service-Nachweis 4

Ja / Nein. Durchgeführt wurde:	Ja / Nein. Zusatzarbeiten – Wechsel von:
<input checked="" type="checkbox"/> Ölwechsel-Service	<input type="checkbox"/> AdBlue®
<input checked="" type="checkbox"/> Inspektion	<input checked="" type="checkbox"/> Bremsflüssigkeit
<input checked="" type="checkbox"/> mit Motorölwechsel	<input type="checkbox"/> Dieselmotorschwefel
<input checked="" type="checkbox"/> mit erweitertem Inspektionsumfang	<input checked="" type="checkbox"/> Getriebeöl: DSG®, ATF
<input checked="" type="checkbox"/> LongLife Motoröl verwendet	<input type="checkbox"/> Haldekupplung: Öl
<input type="checkbox"/> Korrosions- und Dichtheitsprüfung der Erdgasanlage	<input type="checkbox"/> Keilrippenriemen
<input checked="" type="checkbox"/> Prüfung der Scheinwerfer-Einstellung	<input type="checkbox"/> Luftfiltereinsatz
<input type="checkbox"/> Reparaturempfehlung	<input type="checkbox"/> Reifenfüllflasche (Dichtmittel)
<input checked="" type="checkbox"/> Kundenwunsch (auch auf dem Auftrag vermerken)	<input type="checkbox"/> Staub- und Pollenfiltereinsatz
Service durchgeführt am: 4.5.2018	<input type="checkbox"/> Zahnriemen
bei km-Stand: 17203	<input type="checkbox"/> Zündkerzen
Rechnungsnummer: Volkswagen Hamburg	<input checked="" type="checkbox"/> ...Schlüssel nach ...
Service durchgeführt von: Volkswagen Hamburg GmbH	<input checked="" type="checkbox"/> ...Vollständig ...
Volkswagen-Servicepartner Betrieb: Hamburg Großmoorbogen 1 21079 Hamburg Telefon (040) 766 07-0 Telefax (040) 766 07-104 www.volkswagen-hamburg.de Partner-Nr.: 123 20707	<input type="checkbox"/> ...Hilfsstoffe ...
Stempel des Fachbetriebs:	<input type="checkbox"/> ...Vollständig ...

Ihre nächsten Service-Termine	Zusatzarbeiten
Service-Ereignis
Nach Service-Intervall-Anzeige	am (Datum):
oder	oder
am (Datum): 05/18	bei (km-Stand):
oder	
bei (km-Stand): 17203	

Dokumentation der Karosserieprüfung

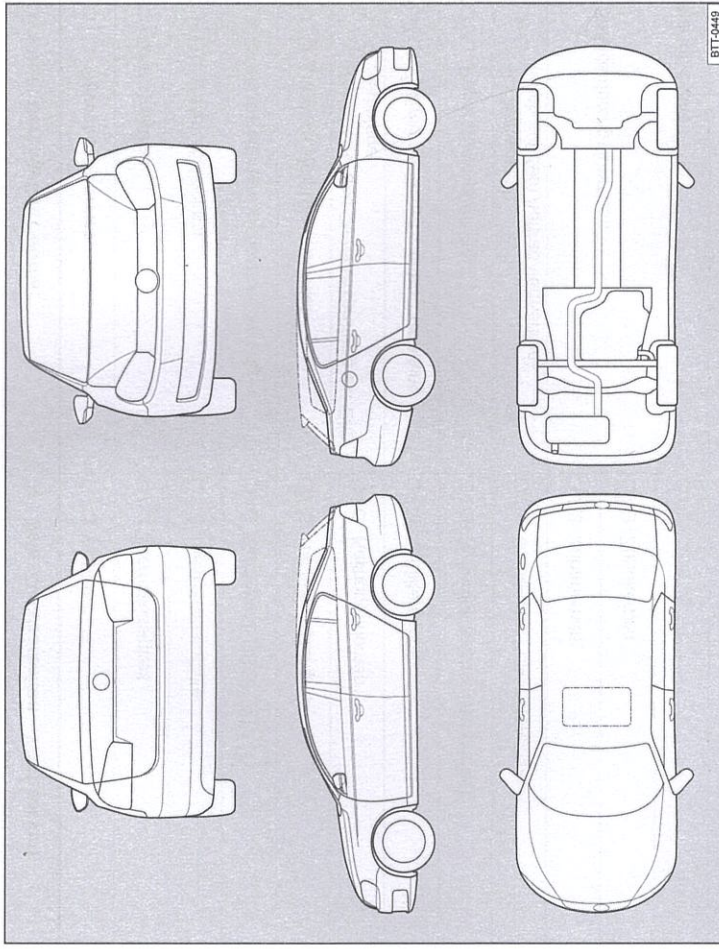

Abb. 6 Prinzipdarstellung. Gilt für alle Fahrzeuge und Karosserieformen.

Ihr Fachbetrieb markiert in Abb. 6 beschädigte Teile durch folgende Symbole:

- ✕ Kratzer
- Beule/Delle
- Korrosion
- △ Steinschlag

Mängel festgestellt?	Ja: <input type="checkbox"/>	Nein: <input type="checkbox"/>
Beschreibung der Mängel:		