



# Serviceplan

Volkswagen  
Deutschland



Serviceplan:  
Volkswagen  
Stand: 05.03.2015  
Deutsch: 05.2015  
Artikel-Nr.: 161.5D3.PKW.01  
Teile-Nr.: 3G0012701SC



3G0012701SC

# Fahrzeugdatenträger

1	<input type="checkbox"/>	WVWZZZ3CZGP017089	DFCA	<input type="checkbox"/>
	<input type="checkbox"/>	3G548R		<input type="checkbox"/>
2	<input type="checkbox"/>	3G548R PASSAT Var.	HLBMT 140 KW	<input type="checkbox"/>
	<input type="checkbox"/>	PZR LC9X TO	TDI D6A DFCA	<input type="checkbox"/>
3	<input type="checkbox"/>	X0A B0A F94 G0R H4H J2D DE5 Q4H		<input type="checkbox"/>
	<input type="checkbox"/>	V0A 1AT 1G0 1XX 5RQ 5SL TR1		<input type="checkbox"/>
	<input type="checkbox"/>	— 3S1 8T8 Q16 18H 8GU		<input type="checkbox"/>
	<input type="checkbox"/>	1ZA L35 OYE G01 7MM		<input type="checkbox"/>
4	<input type="checkbox"/>			<input type="checkbox"/>
	<input type="checkbox"/>	1JA		<input type="checkbox"/>
	<input type="checkbox"/>			<input type="checkbox"/>
	<input type="checkbox"/>			<input type="checkbox"/>
	<input type="checkbox"/>			<input type="checkbox"/>
	<input type="checkbox"/>			<input type="checkbox"/>

Abb. 1 1: Fahrzeug-Identifizierungsnummer 2: Fahrzeugtyp, Motorleistung, Getriebe, 3: Motorlebensbuchstabe, Getriebekennbuchstabe, Lacknummer, Innenausstattung; 4: Mehr-Ausstattungen, PR-Nummern.

**Übergabe-Inspektion wurde durchgeführt am:** 17.11.2015

**Autohaus Fleischhauer**  
Volkswagen Partner

Europaplatz 10  
52068 Aachen  
Telefon (02 41) 5 18 03 - 0  
Telefax (02 41) 5 18 03 - 57  
www.fleischhauer.com  
Betriebsnummer 133 46396

**Datum der Auslieferung/Erstzulassung:<sup>a)</sup>**

Stempel des Volkswagen Partners

a) Je nachdem, was zuerst eintrifft.

# Der Volkswagen Service

## Für welche Fahrzeuge gilt dieser Serviceplan

Dieser Serviceplan ist für folgende Fahrzeuge gültig:

- CC
- Eos
- Golf
- Golf Cabriolet
- Golf GTD
- Golf GTE
- Golf GTI
- Golf Sportsvan
- Golf Variant
- Jetta
- Passat
- Passat GTE
- Passat Variant
- Passat Variant GTE
- Polo
- Scirocco
- Sharan
- The Beetle
- The Beetle Cabriolet
- Tiguan
- Touareg
- Touran
- up!

## Die Bedeutung des Serviceplans

Durch die im Umschlag eingeklebten Fahrzeugdaten Abb. 1 ist sichergestellt, dass Sie jederzeit die richtigen Volkswagen Original Teile® in Ihr Fahrzeug einbauen lassen können. Außerdem ist dadurch festgelegt, welche Service-Art für Ihr Fahrzeug in Frage kommt.

Im Serviceplan wird die **Erstzulassung** oder **das Auslieferungsdatum, die Übergabe-Inspektion**, und damit der Beginn der Gewährleistung für Ihr Fahrzeug bestätigt.

- Der Serviceplan sagt Ihnen, wann welcher Service durchgeführt werden muss. Da die durchführenden Serviceumfänge von Fahrzeug zu Fahrzeug variieren, können die fahrzeugindividuellen Tätigkeiten beim Fachbetrieb erfragt werden.
- Ihr Fachbetrieb dokumentiert im Serviceplan alle service-relevanten Arbeiten.

Damit Sie den Serviceplan immer zur Hand haben, wenn Sie ihn brauchen, sollte er im Bordbuch aufbewahrt werden.

Bitte denken Sie auch daran, den Serviceplan beim Verkauf des Fahrzeugs dem nächsten Besitzer mitzugeben.

### ! WARNUNG

Unzureichender oder kein Service und das Missachten der Service-Intervalle kann zum Liegenbleiben im Straßenverkehr, zu Unfällen sowie schweren Verletzungen führen.

- Service-Arbeiten beim Fachbetrieb durchführen lassen.
- Betriebsanleitung beachten.

### ! HINWEIS

Volkswagen ist nicht verantwortlich für Schäden am Fahrzeug, die aufgrund von minderwertigem Kraftstoff, falscher Ölart, unzureichendem Service oder mangelnder Teileverfügbarkeit entstehen.





Regelmäßige Service-Arbeiten am Fahrzeug dienen nicht nur der Werterhaltung des Fahrzeugs, sondern tragen auch zur Betriebs- und Verkehrssicherheit bei. Lassen Sie deshalb Service-Arbeiten gemäß den Vorgaben der Wartungstabelle durchführen. Ihr Fachbetrieb berät Sie gern.





### Service-Nachweis 1

Ja / Nein. Durchgeführt wurde:	Ja / Nein. Zusatzarbeiten – Wechsel von:
<input checked="" type="checkbox"/> Ölwechsel-Service	<input checked="" type="checkbox"/> AdBlue®
<input checked="" type="checkbox"/> Inspektion	<input type="checkbox"/> Bremsflüssigkeit
<input checked="" type="checkbox"/> mit Motorölwechsel	<input type="checkbox"/> Dieseldieselfilter
<input type="checkbox"/> mit erweitertem Inspektionsumfang	<input type="checkbox"/> Getriebeöl: DSG®, ATF
<input checked="" type="checkbox"/> LongLife Motoröl verwendet	<input type="checkbox"/> Haltdexkupplung: Öl
<input type="checkbox"/> Korrosions- und Dichtheitsprüfung der Erdgasanlage	<input type="checkbox"/> Keilrippenriemen
<input checked="" type="checkbox"/> Prüfung der Scheinwerfer-Einstellung	<input type="checkbox"/> Luftfiltereinsatz
<input checked="" type="checkbox"/> Reparaturempfehlung	<input type="checkbox"/> Reifenfüllflasche (Dichtmittel)
<input type="checkbox"/> Kundenwunsch (auch auf dem Auftrag vermerken)	<input type="checkbox"/> Staub- und Pollenfiltereinsatz
Service durchgeführt am: <b>24.03.16</b>	<input type="checkbox"/> Zahnriemen
bei km-Stand: <b>28.671</b>	<input type="checkbox"/> Zündkerzen
Rechnungsnummer: <b>A-2148</b>	<input type="checkbox"/> .....
Service durchgeführt von:	<input checked="" type="checkbox"/> .....
 <b>Autohaus Heinemann GmbH</b> <b>123/38997</b> <b>Oldenburger Str. 290</b> <b>26203 Wardenburg</b> <b>0440779980-0</b>	 <b>LongLife Mobilitätsstation</b> <b>Autohaus Heinemann GmbH</b> <b>123/38997</b> <b>Oldenburger Str. 290</b> <b>26203 Wardenburg</b> <b>Stempel des Volkswagen Partners</b> <b>0440779980-0</b>
Ihre nächsten Service-Termine	Zusatzarbeiten
Service-Ergebnis	<b>Getriebeölwechsel</b>
nach Service-Intervall-Anzeige	am (Datum): .....
oder	oder
am (Datum): .....	bei (km-Stand): <b>60000</b>
oder	
bei (km-Stand): .....	

3G0012701SC

### Dokumentation der Karosserieprüfung



Abb. 3 Prinzipdarstellung. Gilt für alle Fahrzeuge und Karosserieformen.

Ihr Fachbetrieb markiert in Abb. 3 beschädigte Teile durch folgende Symbole:

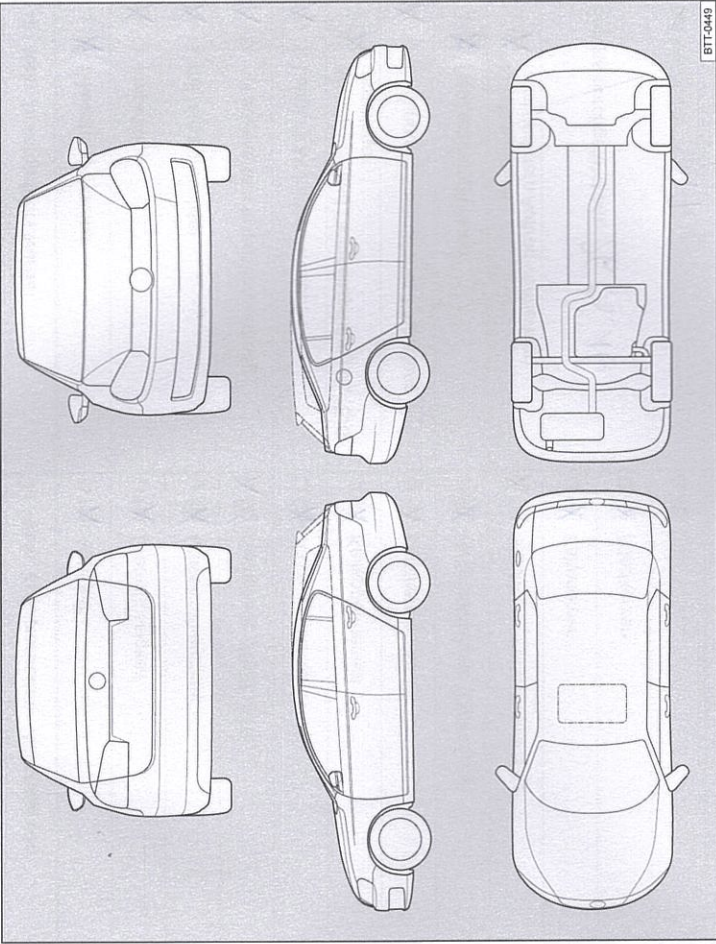

- ✘ Kratzer
- Beule/Delle
- Korrosion
- △ Steinschlag

Mängel festgestellt?	Ja: <input type="checkbox"/>	Nein: <input type="checkbox"/>
Beschreibung der Mängel:		

Stempel des Fachbetriebs



**Service-Nachweis 2**

Ja / Nein, Durchgeführt wurde:	Ja / Nein, Zusatzarbeiten – Wechsel von:
<input checked="" type="checkbox"/> Ölwechsel-Service	<input type="checkbox"/> AdBlue®
<input checked="" type="checkbox"/> Inspektion	<input checked="" type="checkbox"/> Bremsflüssigkeit
<input checked="" type="checkbox"/> mit Motorölwechsel	<input checked="" type="checkbox"/> Dieselfkraftstofffilter
<input checked="" type="checkbox"/> mit erweitertem Inspektionsumfang	<input checked="" type="checkbox"/> Getriebeöli: DSG®, ATF
<input checked="" type="checkbox"/> LongLife Motoröl verwendet	<input type="checkbox"/> Haldekupplung: Öl
<input checked="" type="checkbox"/> Korrosions- und Dichtheitsprüfung der Erdgasanlage	<input type="checkbox"/> Keilrippenriemen
<input checked="" type="checkbox"/> Prüfung der Scheinwerfer-Einstellung	<input type="checkbox"/> Luftfiltereinsatz
<input type="checkbox"/> Reparaturempfehlung	<input type="checkbox"/> Reifenfüllflasche (Dichtmittel)
<input type="checkbox"/> Kundenwunsch (auch auf dem Auftrag vermerken)	<input checked="" type="checkbox"/> Staub- und Pollenfiltereinsatz
Service durchgeführt am: <b>26.08.16</b>	<input type="checkbox"/> Zahnriemen
bei km-Stand: <b>59700</b>	<input type="checkbox"/> Zündkerzen
Rechnungsnummer: <b>6377</b>	<input type="checkbox"/> .....
Service durchgeführt von:	<input type="checkbox"/> .....
 Autohaus Heinemann GmbH 123/38997 Oldenburger Str. 290 26203 Wardenburg 044 07/99 80-0	LongLife Mobilitätsgarantie:  Autohaus Heinemann GmbH 123/38997 Oldenburger Str. 290 26203 Wardenburg 044 07/99 80-0
Stempel des Fachbetriebs	Stempel des Volkswagen Betriebes
Ihre nächsten Service-Termine	
Service-Ergebnis	Zusatzarbeiten
<input checked="" type="checkbox"/> nach Service-Intervall-Anzeige oder	<i>Luft + Kraftstofffilter</i>
am (Datum) .....	am (Datum): .....
oder	oder
bei (km-Stand) .....	bei (km-Stand): <b>90000</b> .....

3G0012701SC

**Dokumentation der Karosserieprüfung**

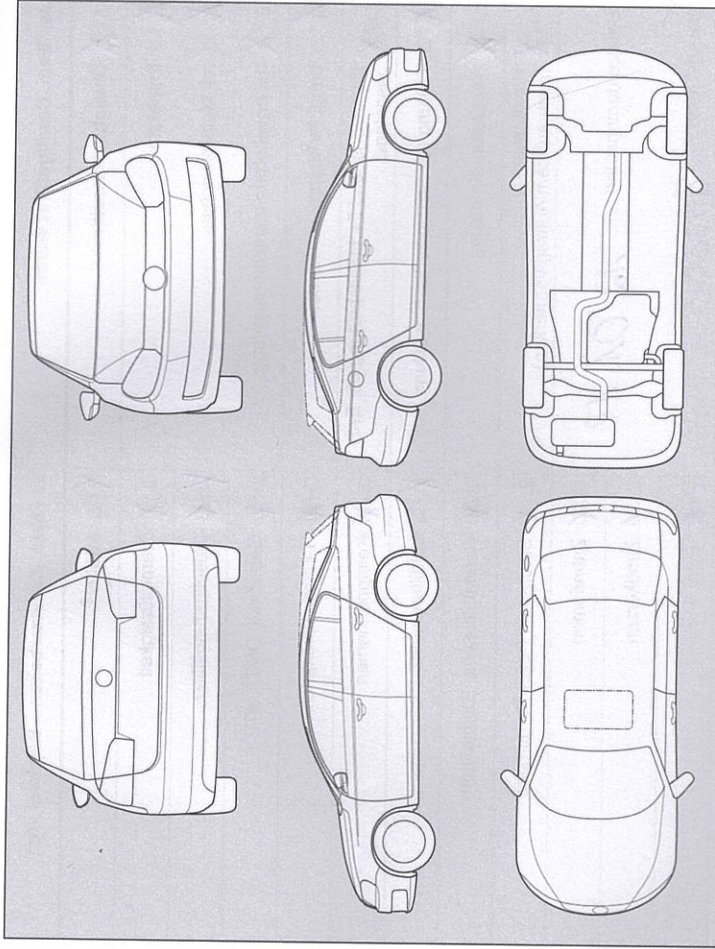

**Abb. 4** Prinzipdarstellung. Gilt für alle Fahrzeuge und Karosserieformen.

Ihr Fachbetrieb markiert in Abb. 4 beschädigte Teile durch folgende Symbole:

- Kratzer
- Beule/Delle
- Korrosion
- Steinschlag

Mängel festgestellt? Ja:  Nein:

Beschreibung der Mängel:

Stempel des Fachbetriebs

Autohaus  
Heinemann GmbH  
123/38997  
Oldenburger Str. 290  
26203 Wardenburg  
044 07/99 80-0







**Service-Nachweis 4**

Ja / Nein. Durchgeführt wurde:	Ja / Nein. Zusatzarbeiten – Wechsel von:
<input checked="" type="checkbox"/> Ölwechsel-Service	<input checked="" type="checkbox"/> AdBlue®
<input checked="" type="checkbox"/> Inspektion	<input type="checkbox"/> Bremsflüssigkeit
<input checked="" type="checkbox"/> mit Motorölwechsel	<input checked="" type="checkbox"/> Dieselmotorschwefel
<input checked="" type="checkbox"/> mit erweitertem Inspektionsumfang	<input checked="" type="checkbox"/> Getriebeöl: DSG®, ATF
<input checked="" type="checkbox"/> LongLife Motoröl verwendet	<input type="checkbox"/> Haldekkupplung: Öl
<input checked="" type="checkbox"/> Korrosions- und Dichtheitsprüfung der Erdgasanlage	<input type="checkbox"/> Keilrippenriemen
<input checked="" type="checkbox"/> Prüfung der Scheinwerfer-Einstellung	<input type="checkbox"/> Luftfiltereinsatz
<input checked="" type="checkbox"/> Reparaturempfehlung	<input type="checkbox"/> Reifenfüllflasche (Dichtmittel)
<input type="checkbox"/> Kundenwunsch (auch auf dem Auftrag vermerken)	<input checked="" type="checkbox"/> Staub- und Pollenfiltereinsatz
Service durchgeführt am: <b>07.06.17</b>	<input type="checkbox"/> Zahnriemen
bei km-Stand: <b>115.508</b>	<input checked="" type="checkbox"/> Zündkerzen
Rechnungsnummer: <b>Auftrag 2017004592</b>	<input type="checkbox"/> ..... <input checked="" type="checkbox"/> .....
Service durchgeführt von: 	LongLife Mobilitätsgarantie
	Heinemann GmbH 123/38997 Oldenburger Str. 290 26203 Wardenburg 044 07/99 80-0
Stempel des Fachbetriebs	Stempel des Volkswagen Partners
<b>Ihre nächsten Service-Termine</b>	<b>Zusatzarbeiten</b>
<input checked="" type="checkbox"/> nach Service-Intervall-Anzeige oder	.....
am (Datum): .....	am (Datum): .....
oder	oder
bei (km-Stand): .....	bei (km-Stand): .....

**Dokumentation der Karosserieprüfung**

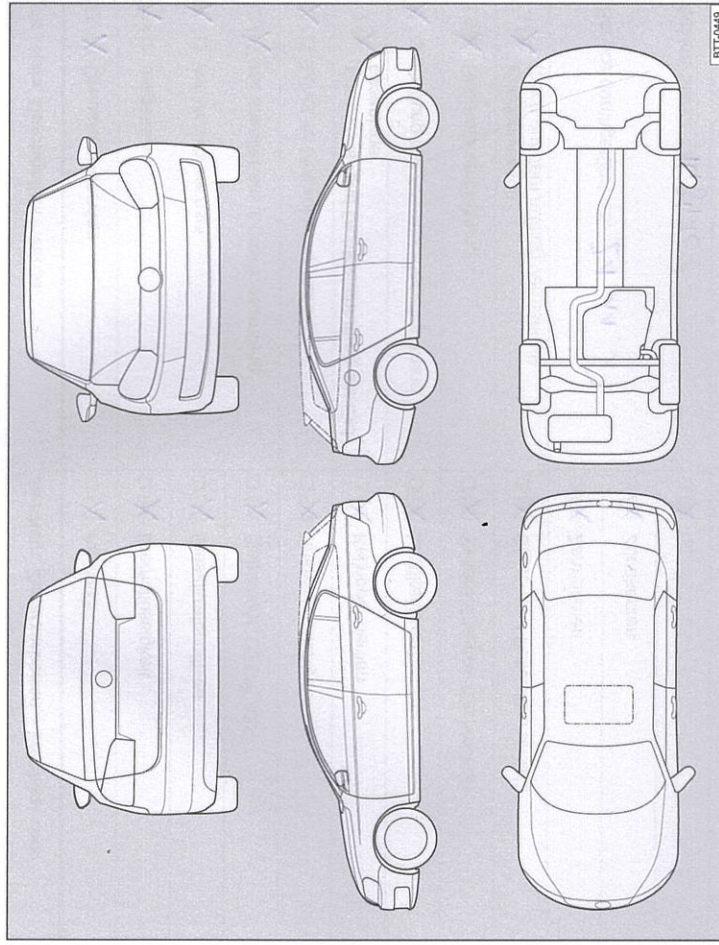

**Abb. 6** Prinzipdarstellung. Gilt für alle Fahrzeuge und Karosseriefornen.

Ihr Fachbetrieb markiert in Abb. 6 beschädigte Teile durch folgende Symbole:



- ✕ Kratzer
- Beule/Delle
- Korrosion
- △ Steinschlag

Mängel festgestellt?	Ja: <input type="checkbox"/>	Nein: <input type="checkbox"/>
Beschreibung der Mängel:		
 Autohaus Heinemann GmbH 123/38997 Oldenburger Str. 290 26203 Wardenburg 044 07/99 80-0		
Stempel des Fachbetriebs		

360012701SC



### Service-Nachweis 5

Ja / Nein, durchgeführt wurde:	Ja / Nein, Zusatzarbeiten – Wechsel von:
<input checked="" type="checkbox"/> Ölwechsel-Service	<input checked="" type="checkbox"/> AdBlue®
<input checked="" type="checkbox"/> Inspektion	<input checked="" type="checkbox"/> Bremsflüssigkeit
<input checked="" type="checkbox"/> mit Motorölwechsel	<input checked="" type="checkbox"/> Dieselmotorschwefel
<input checked="" type="checkbox"/> mit erweitertem Inspektionsumfang	<input checked="" type="checkbox"/> Getriebeöl: DSG®, ATF
<input checked="" type="checkbox"/> LongLife Motoröl verwendet	<input checked="" type="checkbox"/> Haldekupplung: Öl
<input checked="" type="checkbox"/> Korrosions- und Dichtheitsprüfung der Erdgasanlage	<input checked="" type="checkbox"/> Keilrippenriemen
<input checked="" type="checkbox"/> Prüfung der Scheinwerfer-Einstellung	<input checked="" type="checkbox"/> Luftfiltereinsatz
<input checked="" type="checkbox"/> Reparaturempfehlung	<input checked="" type="checkbox"/> Reifenfüllflasche (Dichtmittel)
<input checked="" type="checkbox"/> Kundenwunsch (auch auf dem Auftrag vermerken)	<input checked="" type="checkbox"/> Staub- und Pollenfiltereinsatz
Service durchgeführt am: <b>21.11.17</b>	<input checked="" type="checkbox"/> Zahnriemen
bei km-Stand: <b>143410</b>	<input checked="" type="checkbox"/> Zündkerzen
Rechnungsnummer: <b>9168</b>	<input checked="" type="checkbox"/> ..... LongLife Mobilitätsgarantie:
Service durchgeführt von:	 Autohaus Heinemann GmbH 123/38997 Oldenburger Str. 290 26203 Wardenburg
Stempel des Fachbetriebs: <b>4 07/99 60-0</b>	 Autohaus Heinemann GmbH 123/38997 Oldenburger Str. 290 26203 Wardenburg Stempel des Volkswagen Partners
Ihre nächsten Service-Termine	Zusatzarbeiten
<input checked="" type="checkbox"/> nach Service-Intervall-Anzeige	<b>Pollenfilter</b>
oder	am (Datum): .....
am (Datum): <b>11/18</b> .....	oder
oder	bei (km-Stand): <b>175000</b> .....
bei (km-Stand): <b>173000</b> .....	

3G00127015C

### Dokumentation der Karosserieprüfung

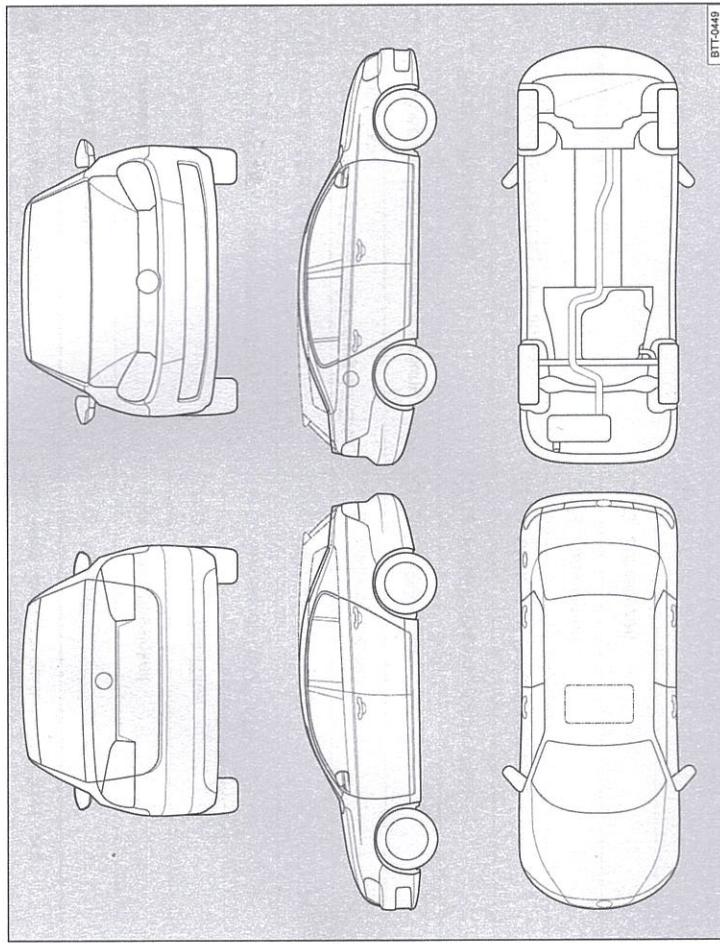

Abb. 7 Prinzipdarstellung. Gilt für alle Fahrzeuge und Karosserieformen.

Ihr Fachbetrieb markiert in Abb. 7 beschädigte Teile durch folgende Symbole:

- Kratzer
- Beule/Delle
- Korrosion
- Steinschlag

Mängel festgestellt?	Ja: <input type="checkbox"/>	Nein: <input type="checkbox"/>
Beschreibung der Mängel:		
Stempel des Fachbetriebs		