



Fahrzeugdatenträger

1	WVZZZ7N z FV006494				
	7M1	3BY			
2	SHARAN		CLBMT		
	180 KW	CRD6F			
3	CFG		PAJ		
	LI7F		L		50
4					
	BQA	C3F	Q1A	H12	J4E DE2
	1AT	1G0	2FQ		5RQ 5SL
	3S1	3U4	Q16		8AI 8GV
	1LW	3FA			7MJ
	4UP	4X3			412 N2Z 7TZ
	BRM	2JC	E6C		
	1D0	ABC	81D	USA	1N3 3PD 4A3 8N3

Abb. 1 1: Fahrzeug-Identifizierungsnummer; 2: Fahrzeugtyp, Motorleistung, Getriebe; 3: Motorkennbuchstabe, Getriebekennbuchstabe, Lacknummer, Innenausstattung; 4: Mehr-Ausstattungen, PR-Nummern.

Übergabe-Inspektion wurde durchgeführt am: 08/14	Datum der Auslieferung/Erstzulassung: ^{a)} 05.08.14
Volkswagen Zentrum Kempten  Autohandels- GmbH + Co.KG Heisinger Straße 2 87437 Kempten	
Stempel des Volkswagen Partners 	Stempel des Volkswagen Partners

a) Je nachdem, was zuerst eintritt.

Der Volkswagen Service

Für welche Fahrzeuge gilt dieser Serviceplan

Dieser Serviceplan ist für folgende Fahrzeuge gültig:

- CC
- Eos
- Golf
- Golf Cabriolet
- Golf GTD
- Golf GTE
- Golf GTI
- Golf Sportsvan
- Golf Variant
- Jetta
- The Beetle Cabriolet
- Tiguan
- Touareg
- Touran
- up!
- Sharan
- The Beetle
- The Beetle Cabriolet
- Tiguan
- Touareg
- Touran
- up!

Die Bedeutung des Serviceplans

Durch die im Umschlag eingeklebten Fahrzeugdaten Abb. 1 ist sichergestellt, dass Sie jederzeit die richtigen Volkswagen Original Teile® in Ihr Fahrzeug einbauen lassen können. Außerdem ist dadurch festgelegt, welche Service-Art für Ihr Fahrzeug in Frage kommt.

- Im Serviceplan wird die **Erstzulassung oder das Auslieferungsdatum, die Übergabe-Inspektion**, und damit der Beginn der Gewährleistung für Ihr Fahrzeug bestätigt.
- Der Serviceplan sagt Ihnen, wann welcher Service durchgeführt werden muss. Da die durchzuführenden Serviceumfänge von Fahrzeug zu Fahrzeug variieren, können die fahrzeugindividuellen Tätigkeiten beim Fachbetrieb erfragt werden.
- Ihr Fachbetrieb dokumentiert im Serviceplan alle service-relevanten Arbeiten.

Damit Sie den Serviceplan immer zur Hand haben, wenn Sie ihn brauchen, sollte er im Bordbuch aufbewahrt werden.

Bitte denken Sie auch daran, den Serviceplan beim Verkauf des Fahrzeugs dem nächsten Besitzer mitzugeben.

⚠️ WARNUNG

Unzureichender oder kein Service und das Missachten der Service-Intervalle kann zum Liegenbleiben im Straßenverkehr, zu Unfällen sowie schweren Verletzungen führen.

- Service-Arbeiten beim Fachbetrieb durchführen lassen.
- Betriebsanleitung beachten.

ⓘ HINWEIS

Volkswagen ist nicht verantwortlich für Schäden am Fahrzeug, die aufgrund von minderwertigem Kraftstoff, falscher Ölnorm, unzureichendem Service oder mangelnder Teileverfügbarkeit entstehen.



ⓘ

Regelmäßige Service-Arbeiten am Fahrzeug dienen nicht nur der Werterhaltung des Fahrzeugs, sondern tragen auch zur Betriebs- und Verkehrssicherheit bei. Lassen Sie deshalb Service-Arbeiten gemäß den Vorgaben der Wartungstabellen durchführen. Ihr Fachbetrieb berät Sie gern.

WICHTIG!
Garantieansprüche und Kulanzmöglichkeiten nur bei regelmäßiger Wartung in Ihrem VW-Audi-Betrieb.



Service-Nachweis 1

Ja / Nein. Durchgeführt wurde:	Ja / Nein. Zusatzarbeiten – Wechsel von:
<input checked="" type="checkbox"/> Ölwechsel-Service	<input checked="" type="checkbox"/> AdBlue®
<input checked="" type="checkbox"/> Inspektion	<input type="checkbox"/> Bremsflüssigkeit
<input checked="" type="checkbox"/> mit Motorölwechsel	<input type="checkbox"/> Dieselmotortofffilter
<input type="checkbox"/> mit erweitertem Inspektionsumfang	<input type="checkbox"/> Gasfilter
<input checked="" type="checkbox"/> LongLife Motoröl verwendet	<input type="checkbox"/> Getriebeöl: DSG®, ATF
<input checked="" type="checkbox"/> Karosserieprüfung	<input type="checkbox"/> Haldekkupplung: Öl
<input type="checkbox"/> Reparaturempfehlung	<input type="checkbox"/> Luftfiltereinsatz
<input type="checkbox"/> Kundenwunsch (auch auf dem Auftrag vermerken)	<input type="checkbox"/> Reifenfüllflasche (Dichtmittel)
Service durchgeführt am: 22.07.2015	<input type="checkbox"/> Staub- und Pollenfiltereinsatz
bei km-Stand: 29153	<input type="checkbox"/> Zahnriemen
Rechnungsnummer:	<input type="checkbox"/> Zündkerzen
Service durchgeführt von:	<input type="checkbox"/> LongLife Mobilitätsgarantie:
	
Stempel des Fachbetriebs Bamberg	Stempel des Volkswagen Partners Bamberg

Ihr nächster Service-Termin	Zusatzarbeiten
Nach Service-Intervall-Anzeige	Pollenfilter ein
am (Datum): 07/2016	am (Datum): 07/2016
oder	oder
bei (km-Stand): 59153	bei (km-Stand): 60.000

Dokumentation der Karosserieprüfung



Abb. 3 Prinzipdarstellung. Gilt für alle Fahrzeuge und Karosserietypen.

Ihr Fachbetrieb markiert in Abb. 3 beschädigte Teile durch folgende Symbole:

- Kratzer
- Beule/Delle
- Korrosion
- Steinschlag

Mängel festgestellt?	Ja: <input type="checkbox"/>	Nein: <input type="checkbox"/>
Beschreibung der Mängel:		
(Handwritten notes in German describing damage)		
		Stempel des Fachbetriebs

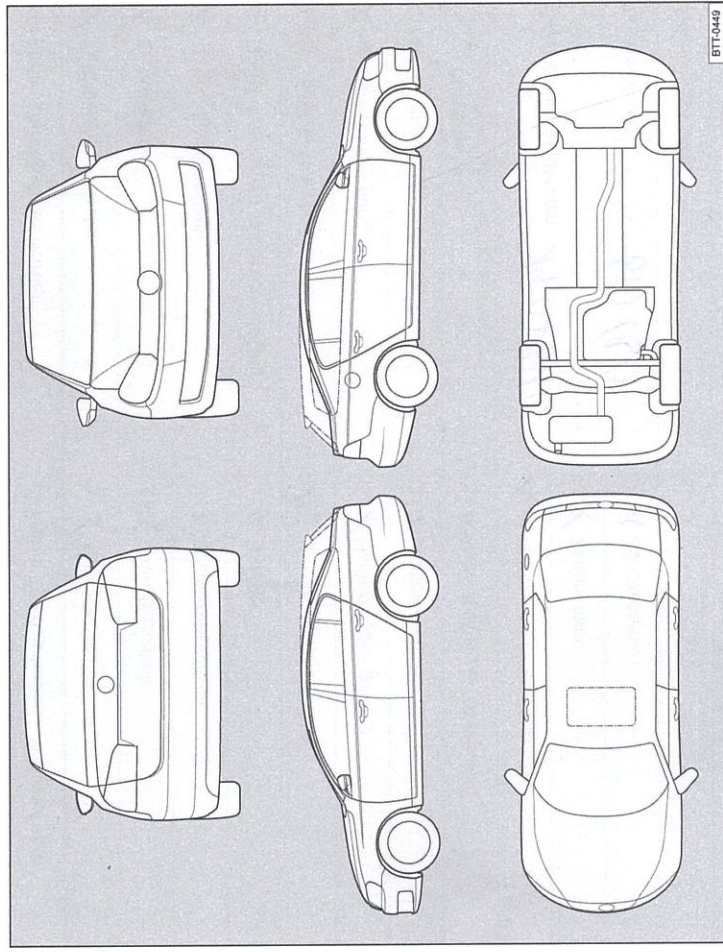
151.5D3.PKW/00

Service-Nachweis 2

Ja / Nein. Durchgeführt wurde:	Ja / Nein. Zusatzarbeiten – Wechsel von:
<input checked="" type="checkbox"/> Ölwechsel-Service	<input checked="" type="checkbox"/> AdBlue®
<input checked="" type="checkbox"/> Inspektion	<input checked="" type="checkbox"/> Bremsflüssigkeit
<input checked="" type="checkbox"/> mit Motorölwechsel	<input checked="" type="checkbox"/> Dieselmotortofffilter
<input checked="" type="checkbox"/> mit erweitertem Inspektionsumfang	<input checked="" type="checkbox"/> Gasfilter
<input checked="" type="checkbox"/> LongLife Motoröl verwendet	<input checked="" type="checkbox"/> Getriebeöl: DSG®, ATF
<input checked="" type="checkbox"/> Karosserieprüfung	<input checked="" type="checkbox"/> Haldekupplung: Öl
<input checked="" type="checkbox"/> Reparaturempfehlung	<input checked="" type="checkbox"/> Luftfiltereinsatz
Kundenwunsch (auch auf dem Auftrag vermerken)	<input checked="" type="checkbox"/> Reifenfüllflasche (Dichtmittel)
Service durchgeführt am: 19.07.2016	<input checked="" type="checkbox"/> Staub- und Pollenfiltereinsatz
bei km-Stand: 60130	<input checked="" type="checkbox"/> Zahnriemen
Rechnungsnummer:	<input checked="" type="checkbox"/> Zündkerzen
Service durchgeführt von: 136/50253	<input type="checkbox"/>
Stempel des Fachbetriebs	Stempel des Volkswagen Partners

<input checked="" type="checkbox"/> nächster Service-Termin	Zusatzarbeiten
Service-Ereignis	Luft + Kraftstofffiltere
nach Service-Intervall-Anzeige	am (Datum):
oder	oder
am (Datum): 07/10/17	bei (km-Stand): 90000
oder	
bei (km-Stand): 90130	

Dokumentation der Karosserieprüfung



Abb. 4 Prinzipdarstellung. Gilt für alle Fahrzeuge und Karosserieformen.

Ihr Fachbetrieb markiert in Abb. 4 beschädigte Teile durch folgende Symbole:

- Kratzer
- Beule/Delle
- Korrosion
- Steinschlag

Mängel festgestellt?	Ja: <input type="checkbox"/>	Nein: <input type="checkbox"/>
Beschreibung der Mängel:		
Stempel des Fachbetriebs		

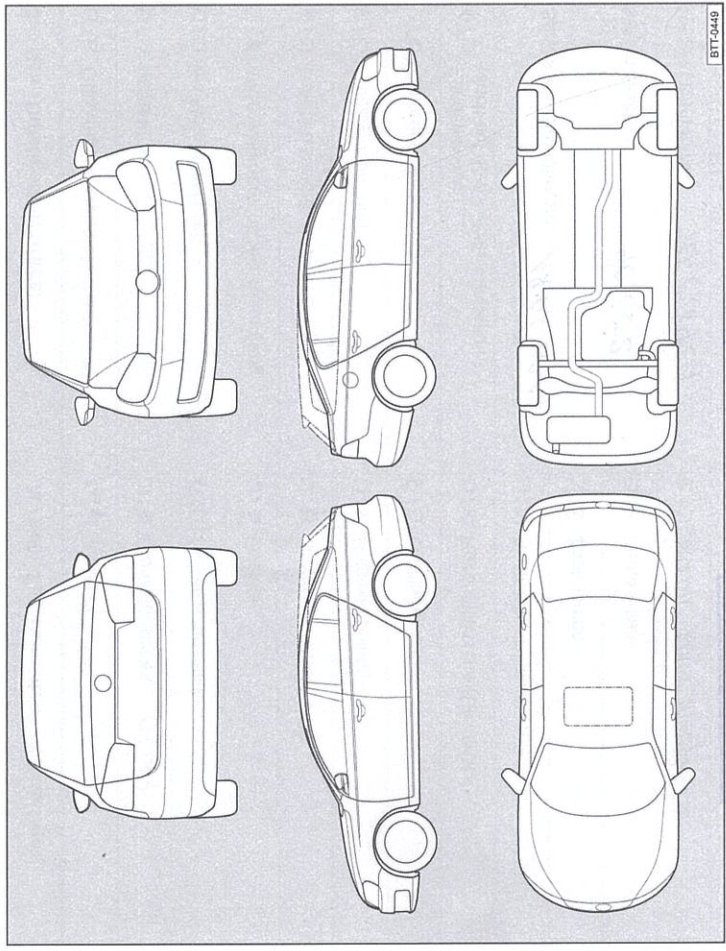
151.5D3.PKW/00

Dokumentation der Karosserieprüfung



Abb. 5 Prinzipdarstellung. Gilt für alle Fahrzeuge und Karosserieformen.

Ihr Fachbetrieb markiert in Abb. 5 beschädigte Teile durch folgende Symbole:

- Kratzer
- Beule/Delle
- Korrosion
- Steinschlag

Mängel festgestellt?	Ja: <input type="checkbox"/>	Nein: <input checked="" type="checkbox"/>
Beschreibung der Mängel:		
<div style="border: 1px solid black; padding: 5px; width: fit-content; margin: 0 auto;"> <p>136/50253</p> <p>Weeber AUTOMATEN Glemsbeckstraße 39/49 71229 Leonberg</p> </div>		
Stempel des Fachbetriebs		

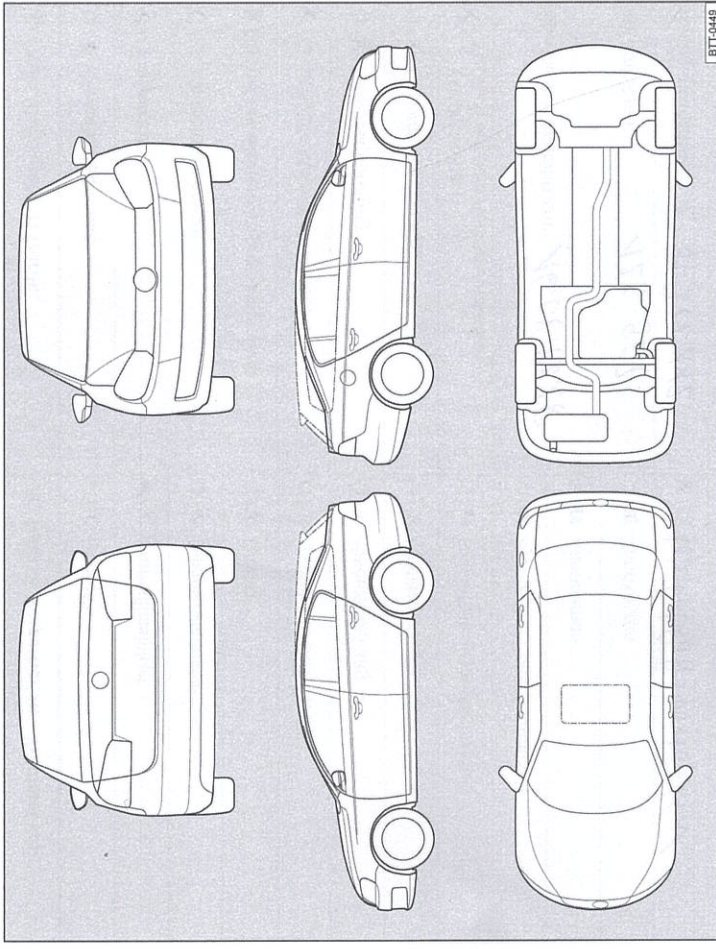
Service-Nachweis 3

Ja / Nein. Durchgeführt wurde:	Ja / Nein. Zusatzarbeiten – Wechsel von:
<input type="checkbox"/> Ölwechsel-Service	<input checked="" type="checkbox"/> AdBlue®
<input checked="" type="checkbox"/> Inspektion	<input type="checkbox"/> Bremsflüssigkeit <i>07/17</i>
<input checked="" type="checkbox"/> mit Motorölwechsel	<input checked="" type="checkbox"/> Dieselpartikelfilter
<input type="checkbox"/> mit erweitertem Inspektionsumfang	<input type="checkbox"/> Gasfilter
<input checked="" type="checkbox"/> LongLife Motoröl verwendet	<input type="checkbox"/> Getriebeöl: DSG®, ATF
<input checked="" type="checkbox"/> Karosserieprüfung	<input type="checkbox"/> Haldekupplung: Öl
<input type="checkbox"/> Reparaturempfehlung	<input checked="" type="checkbox"/> Luftfiltereinsatz
<input checked="" type="checkbox"/> Kundenwunsch (auch auf dem Auftrag vermerken)	<input type="checkbox"/> Reifenfüllflasche (Dichtmittel)
Service durchgeführt am: <i>18.05.2017</i>	<input type="checkbox"/> Staub- und Pollenfiltereinsatz
bei km-Stand: <i>90.252</i>	<input type="checkbox"/> Zahnriemen
Rechnungsnummer: <i># 298421</i>	<input type="checkbox"/> Zündkerzen
Service durchgeführt von: <i>136/50253</i>	<input checked="" type="checkbox"/> <i>Reinse...vorne komplettes.</i>
<div style="border: 1px solid black; padding: 5px; width: fit-content;"> <p>Weeber AUTOMATEN Glemsbeckstraße 39/49 71229 Leonberg</p> </div> Stempel des Fachbetriebs	<div style="border: 1px solid black; padding: 5px; width: fit-content;"> <p>Weeber AUTOMATEN Glemsbeckstraße 39/49 71229 Leonberg</p> </div> Stempel des Volkswagen-Partners
Ihr nächster Service-Termin	Zusatzarbeiten
Service-Ereignis	<i>DSG-Ölwechsel</i>
<input checked="" type="checkbox"/> nach Service-Intervall-Anzeige	am (Datum): <i>03.08.18</i>
oder	oder
am (Datum):	bei (km-Stand): <i>120.000</i>
oder	
bei (km-Stand):	

151.5D3.PKW.00

