



Serviceplan

Volkswagen
Deutschland



Einheitliche Vertriebs- und
Servicestandards flächendeckend
vernetzt: **65x in Deutschland.**

IHR FUHRPARK IN DEN
BESTEN HÄNDEN.
GANZ EGAL, WO SIE UNS
BRAUCHEN.



Google play

App Store

Wir sind Ihr F+SC Partner in Eschborn.
www.fsc-fleetmanagement.de/Standorte

Serviceplan:
Volkswagen
Stand: 04.08.2014
Deutsch: 11.2014
Artikel-Nr.: 153.5D3.PKW.01
Teile-Nr.: 3G0012701SB



3G0012701SB

Fahrzeugdatenträger

1	<input type="checkbox"/>	WVG ZZZ	1T	z	FW041796	<input type="checkbox"/>
	<input type="checkbox"/>		1T3		3AX	
2	<input type="checkbox"/>	TOURAN	2.0BMT		COMFO	
	<input type="checkbox"/>	103 KW	TDI		M6F	
3	<input type="checkbox"/>	CFHC			NGC	
	<input type="checkbox"/>	LC9X			YV	
4	<input type="checkbox"/>					
	<input type="checkbox"/>	B0A	CI5	G0K	HX3	J2D D91
	<input type="checkbox"/>	-	1AT	1G8	2PP	1NL 5RQ 5SL TP4
	<input type="checkbox"/>	0BF	3S2	3U7	QG1	8AY 8GU 8ZH
	<input type="checkbox"/>		1KS	1ZA	-	3YQ G24 7MJ
	<input type="checkbox"/>		0Y1	4UF	4X3	4I2 N3F 5MT
	<input type="checkbox"/>	8RM	2JL	E0A	0AF	0BF 2UA 2G5
	<input type="checkbox"/>		1JA	L42	0YA	

Abb. 1: 1: Fahrzeug-Identifizierungsnummer; 2: Fahrzeugtyp, Motorleistung, Motorleistung, Getriebe; 3: Motorkennbuchstabe, Getriebekennbuchstabe, Lacknummer, Innenausstattung; 4: Mehr-Ausstattungen, PR-Nummern.

Übergabe-Inspektion wurde durchgeführt am: 05.01.2015	Datum der Auslieferung/Erstzulassung: ^{a)} 8.1.15
 142 / 05122 Autostar Luft GmbH Rudolf-Diesel-Str. 6 Tel. 0 61 73 / 93 41-0 65760 Eschborn	 142 / 05122 Autostar Luft GmbH Rudolf-Diesel-Str. 6 Tel. 0 61 73 / 93 41-0 65760 Eschborn
Stempel des Volkswagen Partners	Stempel des Volkswagen Partners

a) Je nachdem, was zuerst eintritt.

Der Volkswagen Service

Für welche Fahrzeuge gilt dieser Serviceplan

Dieser Serviceplan ist für folgende Fahrzeuge gültig:

- CC
- Golf Sportsvan
- Eos
- Golf Variant
- Jetta
- Golf Cabriolet
- Golf GTD
- Golf GTE
- Golf GTI
- Sharan
- The Beetle
- The Beetle Cabriolet
- Tiguan
- Touareg
- Touran
- up!

Die Bedeutung des Serviceplans

Durch die im Umschlag eingeklebten Fahrzeugdaten Abb. 1 ist sichergestellt, dass Sie jederzeit die richtigen Volkswagen Original Teile® in Ihr Fahrzeug einbauen lassen können. Außerdem ist dadurch festgelegt, welche Service-Art für Ihr Fahrzeug in Frage kommt.

- Im Serviceplan wird die **Erstzulassung oder das Auslieferungsdatum, die Übergabe-Inspektion**, und damit der Beginn der Gewährleistung für Ihr Fahrzeug bestätigt.
- Der Serviceplan sagt Ihnen, wann welcher Service durchgeführt werden muss. Da die durchzuführenden Serviceumfänge von Fahrzeug zu Fahrzeug variieren, können die fahrzeugindividuellen Tätigkeiten beim Fachbetrieb erfragt werden.
- Ihr Fachbetrieb dokumentiert im Serviceplan alle service-relevanten Arbeiten.

Damit Sie den Serviceplan immer zur Hand haben, wenn Sie ihn brauchen, sollte er im Bordbuch aufbewahrt werden.

Bitte denken Sie auch daran, den Serviceplan beim Verkauf des Fahrzeugs dem nächsten Besitzer mitzugeben.

! WARNUNG

Unzureichender oder kein Service und das Missachten der Service-Intervalle kann zum Liegenbleiben im Straßenverkehr, zu Unfällen sowie schweren Verletzungen führen.

- Service-Arbeiten beim Fachbetrieb durchführen lassen.
- Betriebsanleitung beachten.

! HINWEIS

Volkswagen ist nicht verantwortlich für Schäden am Fahrzeug, die aufgrund von minderwertigem Kraftstoff, falscher Ölart, unzureichendem Service oder mangelnder Teileverfügbarkeit entstehen.



Regelmäßige Service-Arbeiten am Fahrzeug dienen nicht nur der Werterhaltung des Fahrzeuges, sondern tragen auch zur Betriebs- und Verkehrssicherheit bei. Lassen Sie deshalb Service-Arbeiten gemäß den Vorgaben der Wartungstabelle durchführen. Ihr Fachbetrieb berät Sie gern.

FSO
 Ihr persönliches Fahrzeugmanagement.
www.fso-fahrermanagement.de
Dr. Bauer
 Halberstadt
 Gültig im Verbindung mit Fahrzeugschein!



Service-Nachweis 1

Ja / Nein. Durchgeführt wurde: <input checked="" type="checkbox"/> Ölwechsel-Service <input checked="" type="checkbox"/> Inspektion <input checked="" type="checkbox"/> mit Motorölwechsel <input checked="" type="checkbox"/> mit erweitertem Inspektionsumfang <input checked="" type="checkbox"/> LongLife Motoröl verwendet <input checked="" type="checkbox"/> Korrosions- und Dichtheitsprüfung der Erdgasanlage <input checked="" type="checkbox"/> Prüfung der Scheinwerfer-Einstellung <input checked="" type="checkbox"/> Reparaturempfehlung <input checked="" type="checkbox"/> Kundenwunsch (auch auf dem Auftrag vermerken) Service durchgeführt am: 18.2.16 bei km-Stand: 30361		Ja / Nein. Zusatzarbeiten – Wechsel von: <input checked="" type="checkbox"/> AdBlue® <input checked="" type="checkbox"/> Bremsflüssigkeit <input checked="" type="checkbox"/> Dieseldieselfilter <input checked="" type="checkbox"/> Getriebeöl: DSG®, ATF <input checked="" type="checkbox"/> Halbdexkupplung: Öl <input checked="" type="checkbox"/> Keilrippenriemen <input checked="" type="checkbox"/> Luftfiltereinsatz <input checked="" type="checkbox"/> Reifenfüllflasche (Dichtmittel) <input checked="" type="checkbox"/> Staub- und Pollenfiltereinsatz <input checked="" type="checkbox"/> Zahnriemen <input checked="" type="checkbox"/> Zündkerzen <input type="checkbox"/> <input type="checkbox"/> LongLife Mobilitätskarte:  Stempel des Fachbetriebs
Ihre nächsten Service-Termine Service-Ereignis nach Service-Intervall-Anzeige oder am (Datum): 21.2 oder bei (km-Stand): 6000		Zusatzarbeiten am (Datum): oder bei (km-Stand):

3G00127015B

Dokumentation der Karosserieprüfung



Abb. 3 Prinzipdarstellung. Gilt für alle Fahrzeuge und Karosserieformen.

Ihr Fachbetrieb markiert in Abb. 3 beschädigte Teile durch folgende Symbole:

- ✗ Kratzer
- Beule/Delle
- Korrosion
- △ Steinschlag

Mängel festgestellt? Ja: Nein:

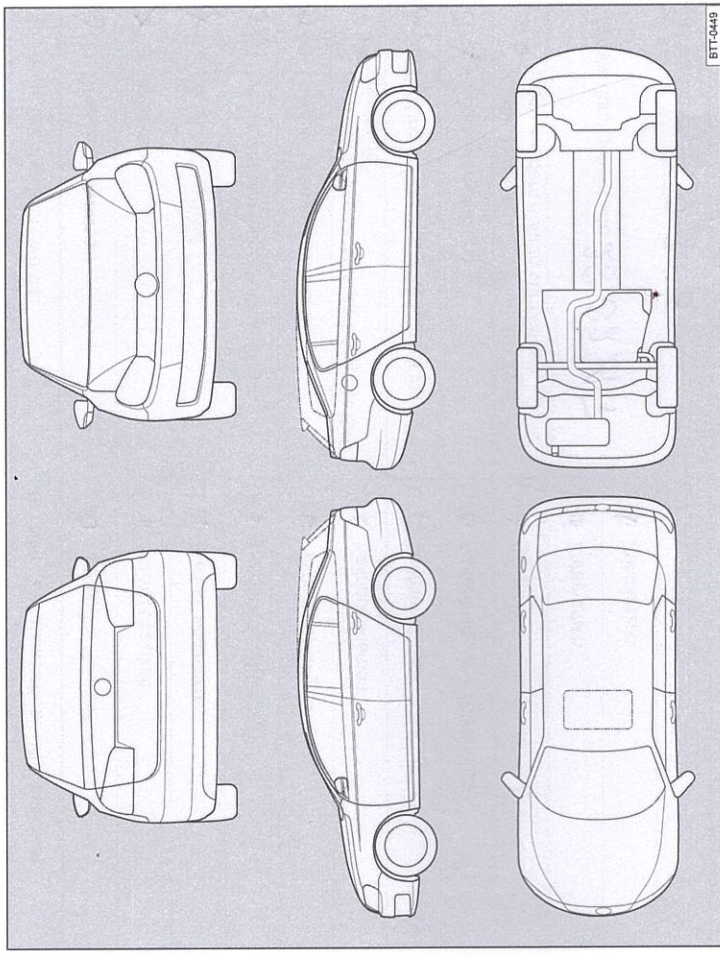
Beschreibung der Mängel:

.....

.....

.....

.....





.....

Stempel des Fachbetriebs



Fisser & Scheers
 Fachbetriebe
 GmbH & Co. KG
 Sandbahn 9
 46446 Emmerich a. Rh.
 Telefon (02822) 4075
 Betriebsnr.: 133 43443

Service-Nachweis 2

Ja / Nein. Durchgeführt wurde:	Ja / Nein. Zusatzarbeiten – Wechsel von:
<input checked="" type="checkbox"/> Ölwechsel-Service	<input type="checkbox"/> AdBlue®
<input checked="" type="checkbox"/> Inspektion	<input type="checkbox"/> Bremsflüssigkeit
<input checked="" type="checkbox"/> mit Motorölwechsel	<input type="checkbox"/> Dieselmotorschwefel
<input checked="" type="checkbox"/> mit erweitertem Inspektionsumfang	<input type="checkbox"/> Getriebeöl: DSG®, ATF
<input checked="" type="checkbox"/> LongLife Motoröl verwendet	<input type="checkbox"/> Haldekupplung: Öl
<input checked="" type="checkbox"/> Korrosions- und Dichtheitsprüfung der Erdgasanlage	<input type="checkbox"/> Keilrippenriemen
<input checked="" type="checkbox"/> Prüfung der Scheinwerfer-Einstellung	<input type="checkbox"/> Luftfiltereinsatz
<input checked="" type="checkbox"/> Reparaturempfehlung	<input type="checkbox"/> Reifenfüllflasche (Dichtmittel)
<input checked="" type="checkbox"/> Kundenwunsch (auch auf dem Auftrag vermerken)	<input checked="" type="checkbox"/> Staub- und Pollenfiltereinsatz
Service durchgeführt am: 28.02.17	<input type="checkbox"/> Zahnriemen
bei km-Stand: 57376	<input type="checkbox"/> Zündkerzen
Rechnungsnummer: A:24958	<input type="checkbox"/>
Service durchgeführt von:	<input type="checkbox"/>
  Fisser & Scheers GmbH & Co. KG Sandbahn 9 46446 Emmerich a. Rh. Telefon (02822) 4075 Betriebszeit 133 43443	LongLife   Nutzfahrzeuge Fisser & Scheers GmbH & Co. KG Sandbahn 9 46446 Emmerich a. Rh. Telefon (02822) 4075 Betriebszeit 133 43443
Stempel des Fachbetriebs	Stempel des Volkswagen-Partners

Ihre nächsten Service-Termine	Zusatzarbeiten
Service-Ergebnis	01/18 Bremsfl.-wechsel
<input checked="" type="checkbox"/> nach Service-Intervall-Anzeige	am (Datum):
oder	oder
am (Datum): 02/18	bei (km-Stand): 90000
oder	oder
bei (km-Stand): 87000	bei (km-Stand): 90000

Dokumentation der Karosserieprüfung



Abb. 4 Prinzipdarstellung. Gilt für alle Fahrzeuge und Karosserieformen.

Ihr Fachbetrieb markiert in Abb. 4 beschädigte Teile durch folgende Symbole:

- Kratzer
- Beule/Delle
- Korrosion
- Steinschlag

Mängel festgestellt?	Ja: <input type="checkbox"/>	Nein: <input type="checkbox"/>
Beschreibung der Mängel:	<p>Handwritten notes and a stamp: 02/18, 90000, 87000, Stempel des Fachbetriebs</p>	

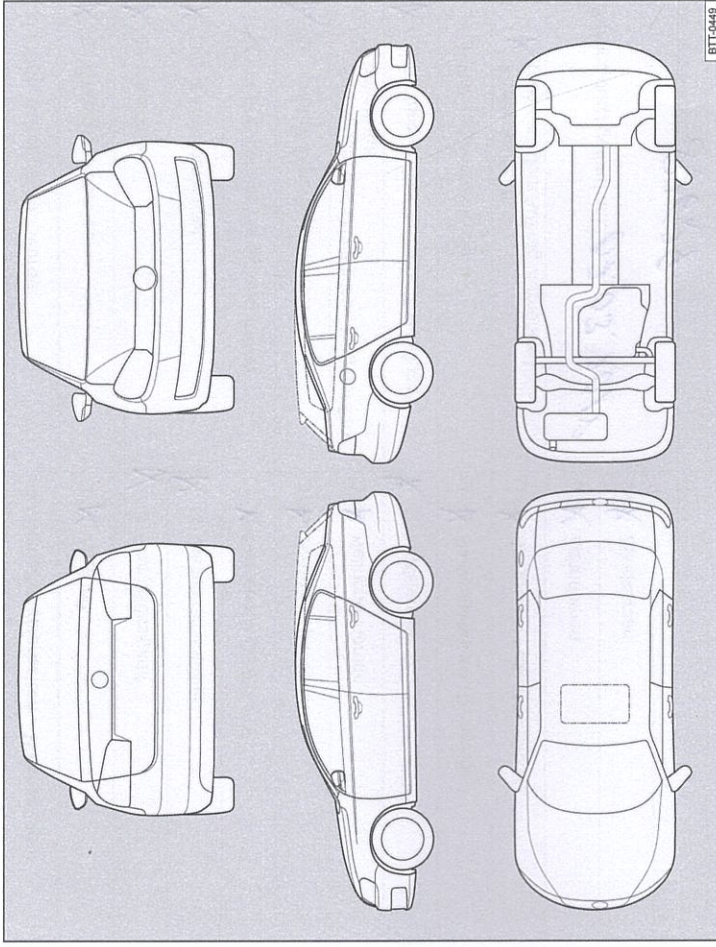
3G0012701SB

Service-Nachweis 3

Ja / Nein. Durchgeführt wurde:	Ja / Nein. Zusatzarbeiten – Wechsel von:
<input checked="" type="checkbox"/> Ölwechsel-Service	<input checked="" type="checkbox"/> AdBlue®
<input checked="" type="checkbox"/> Inspektion	<input checked="" type="checkbox"/> Bremsflüssigkeit
<input checked="" type="checkbox"/> mit Motorölwechsel	<input checked="" type="checkbox"/> Dieseldienststofffilter
<input checked="" type="checkbox"/> mit erweitertem Inspektionsumfang	<input checked="" type="checkbox"/> Getriebeöl: DSG®, ATF
<input checked="" type="checkbox"/> LongLife Motoröl verwendet	<input checked="" type="checkbox"/> Haltdexkupplung: Öl
<input type="checkbox"/> Korrosions- und Dichtheitsprüfung der Erdgasanlage	<input checked="" type="checkbox"/> Keilrippenriemen
<input checked="" type="checkbox"/> Prüfung der Scheinwerfer-Einstellung	<input checked="" type="checkbox"/> Luftfiltereinsatz
<input type="checkbox"/> Reparaturrempfehlung	<input checked="" type="checkbox"/> Reifenfüllflasche (Dichtmittel)
<input checked="" type="checkbox"/> Kundenwunsch (auch auf dem Auftrag vermerken)	<input checked="" type="checkbox"/> Staub- und Pollenfiltereinsatz
Service durchgeführt am: 07.03.2018	<input checked="" type="checkbox"/> Zahnriemen
bei km-Stand: 87629	<input checked="" type="checkbox"/> Zündkerzen
Rechnungsnummer:	<input type="checkbox"/>
Service durchgeführt Fisser & Scheers GmbH & Co. KG Kalkarerstr. 32 47551 Bedburg-Hau Betriebsnr. 133 22629	LongLife Mobilservicegarantie:
Stempel des Fachbetriebs	Stempel Volkswagen Partners

Ihre nächsten Service-Termine	Zusatzarbeiten
Service-Ereignis	<i>Remedy-Service</i>
<input checked="" type="checkbox"/> nach Service-Intervall-Anzeige	am (Datum): 07/2018
oder	oder
am (Datum): 07/19	bei (km-Stand): 120000
oder	
bei (km-Stand): 120000	

Dokumentation der Karosserieprüfung



Abb. 5 Prinzipdarstellung. Gilt für alle Fahrzeuge und Karosserieformen.

Ihr Fachbetrieb markiert in Abb. 5 beschädigte Teile durch folgende Symbole:

- Kratzer
- Beule/Delle
- Korrosion
- Steinschlag

Mängel festgestellt?	Ja: <input type="checkbox"/>	Nein: <input type="checkbox"/>
Beschreibung der Mängel:		
	Stempel des Fachbetriebs	

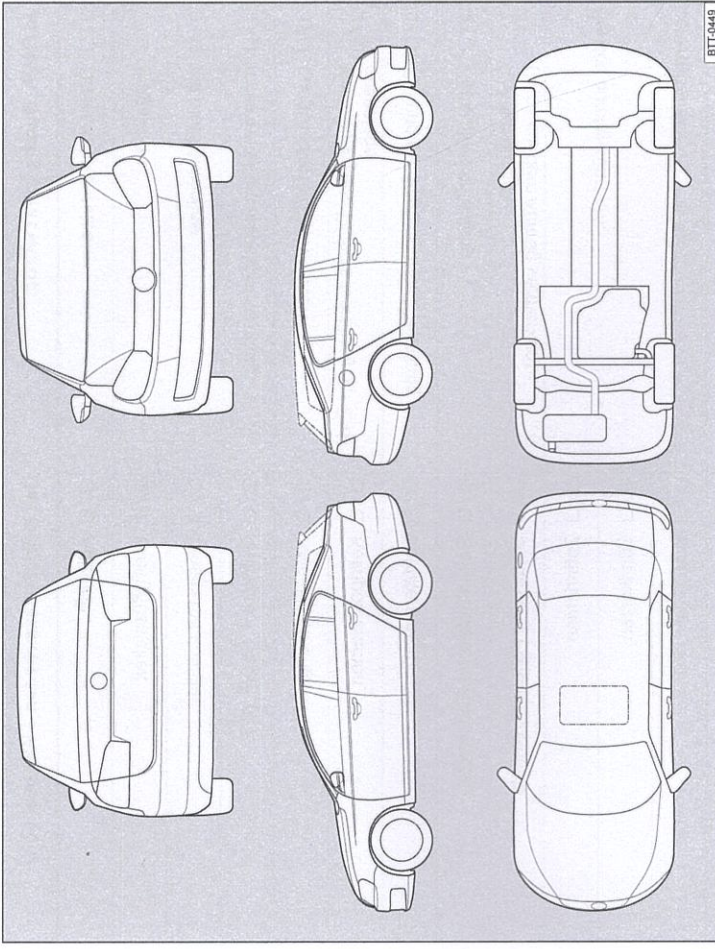
3G012701SB