



Nutzfahrzeuge



Serviceplan Nutzfahrzeuge

Deutsche Ausgabe 11.2015

Informationen rund um die Uhr.

0800 - VOLKSWAGEN
0800 - 8 6 5 5 7 9 2 4 3 6

Sie haben eine Frage? Sie möchten Informationen?
Außerhalb Deutschlands* wählen Sie bitte
0 - 0800 - 8655792436 oder **+49 - 5361 - 2759801.**
*Es können Kosten entstehen.

Informationen rund um die Uhr.

0800 - VW SERVICE
0800 - 8 9 7 3 7 8 4 2 3

Panne? Unfall? LongLife Mobilitätsgarantie.
Wir kommen wie gerufen.
Außerhalb Deutschlands* wählen Sie bitte
0 - 0800 - 897378423 oder **+49 - 5361 - 2759999.**
*Es können Kosten entstehen.

Serviceplan:
Nutzfahrzeuge
Stand: 18.08.2015
Deutsch: 11.2015
Teile-Nr.: SG0012701SA



SG0012701SA

Fahrzeugdatenträger

1	W232ZTH z	GH099397		
2	SGM GF7			
3	Multivan	Comf. KR		
	110 KW	TDIADP		
	CFFA		PS0	
	LLAU	0000 0000	HT	
4				
	X10 00X	V22 01C 034	J1N IM4	
	-	1AK 102 23H	1NL 5R0 55L T13	
	350	3JA 018	8AV 8GV	
	0E1 -	4UF 403 9R1	4K2 N1A 5MB	
	BRM 2JG	ESA 2V1	01F 0VE	
	102	ABE 810	USA 102 3L3	443 8K0

Abb. 1 1: Fahrzeug-Identifizierungsnummer; 2: Fahrzeugtyp, Motorleistung, Getriebe; 3: Motorkennbuchstabe, Getriekekennbuchstabe, Lacknummer, Innenausstattung; 4: Mehr-Ausstattungen, PR-Nummern.

Übergabe-Inspektion wurde durchgeführt am: **01. März 2016** Datum der Auslieferung/Erstzulassung: a) **01. März 2016**

Übergabeinspektion im Auftrag der Volkswagen AG (NFZ)/Autovermietgeschäft durch **Volkswagen AG (NFZ)/Autovermietgeschäft**

Betriebsnummer: **17152**
ARS Altmann AG Automobillogistik
 Lilienthalstraße 2+5, 29693 Hodenhagen

Stempel des Volkswagen Nutzfahrzeuge Partners **Stempel des Volkswagen Nutzfahrzeuge Partners**
 je nachdem, was zuerst eintrifft.

Der Volkswagen Service Die Bedeutung des Serviceplans

Einleitung zum Thema

In diesem Kapitel finden Sie Informationen zu folgenden Themen:

- Hinweise zum Serviceplan
- Informationen zu den Betriebsbedingungen
- Fester Service oder flexibler Service
- Service-Intervalle
- Service-Umfänge
- Service-Nachweise

Für welche Fahrzeuge gilt dieser Serviceplan

Dieser Serviceplan ist für folgende Fahrzeuge gültig:

- Amarok
- Business
- California
- Caravelle
- Multivan
- Transporter
- Caddy
- Crafter

Durch die im Umschlag eingeklebten Fahrzeugdaten Abb. 1 ist sichergestellt, dass Sie jederzeit die richtigen Volkswagen Nutzfahrzeuge Original Teile® in Ihr Fahrzeug einbauen lassen können. Außerdem ist dadurch festgelegt, welche Service-Art für Ihr Fahrzeug infrage kommt.

Im Serviceplan wird die **Erstzulassung oder das Auslieferungsdatum, die Übergabe-Inspektion** und damit der Beginn der Gewährleistung für Ihr Fahrzeug bestätigt.

Der Serviceplan sagt Ihnen, wann welcher Service durchgeführt werden muss. Da die durchzuführenden Tätigkeiten von Fahrzeug zu Fahrzeug variieren, können die fahrzeugindividuellen Tätigkeiten beim Fachbetrieb erfragt werden.

Ihr Fachbetrieb dokumentiert im Serviceplan alle durchgeführten Wartungsarbeiten.

Damit Sie den Serviceplan immer zur Hand haben, wenn Sie ihn brauchen, sollte er im Bordbuch aufbewahrt werden.

Bitte denken Sie auch daran, den Serviceplan beim Verkauf des Fahrzeuges dem nächsten Besitzer mitzugeben.

Hinweise zum Serviceplan

⚠️ WARNUNG

Unzureichender oder kein Service und das Missachten der Service-Intervalle kann zum Liegenbleiben im Straßenverkehr, zu Unfällen sowie schweren Verletzungen führen.

- Instandhaltungsarbeiten beim Fachbetrieb durchführen lassen.
- Betriebsanleitung beachten.

ℹ️ HINWEIS

Volkswagen Nutzfahrzeuge ist nicht verantwortlich für Schäden am Fahrzeug, die aufgrund von minderwertigem Kraftstoff, falscher Ölnorm, unzureichendem Service oder mangelnder Teileverfügbarkeit entstehen.

Regelmäßige Instandhaltungsarbeiten am Fahrzeug dienen nicht nur der Werterhaltung des Fahrzeuges, sondern tragen auch zur Betriebs- und Verkehrssicherheit bei. Lassen Sie deshalb Service-Arbeiten gemäß den Vorgaben der Wartungstabellen durchführen. Ihr Fachbetrieb berät Sie gern.

Informationen zu den Betriebsbedingungen

Die vorgegebenen Service-Intervalle und -Umfänge sind grundsätzlich auf **normale Betriebsbedingungen** abgestimmt.

Bei **erschweren Betriebsbedingungen** ist es notwendig, einige Wartungsarbeiten bereits vor Fälligkeit des nächsten Service bzw. zwischen den angegebenen Service-Intervallen ausführen zu lassen.

Erschwerende Betriebsbedingungen sind unter anderem:

- schwefelhaltiger Kraftstoff,
- häufiger Kurzstreckenverkehr,
- längerer Leerlauf des Motors, z. B. Taxi,
- Betrieb im unwegigen Gelände,
- Betrieb in Gebieten mit starkem Staubanfall,
- häufiger Anhängerbetrieb,
- überwiegender Stop-and-go-Betrieb, wie er z. B. in der Stadt vorkommen kann, und
- überwiegend Winterbetrieb.



Dokumentation der Karosserieprüfung



Abb. 3 Prinzipdarstellung: Gilt für alle Fahrzeuge und Karosserieformen.

Ihr Fachbetrieb markiert in → Abb. 3 beschädigte Teile durch folgende Symbole:

- Kratzer
- Beule/Delle
- Lackschaden
- Steinschlag

Mängel festgestellt? Ja: Nein:

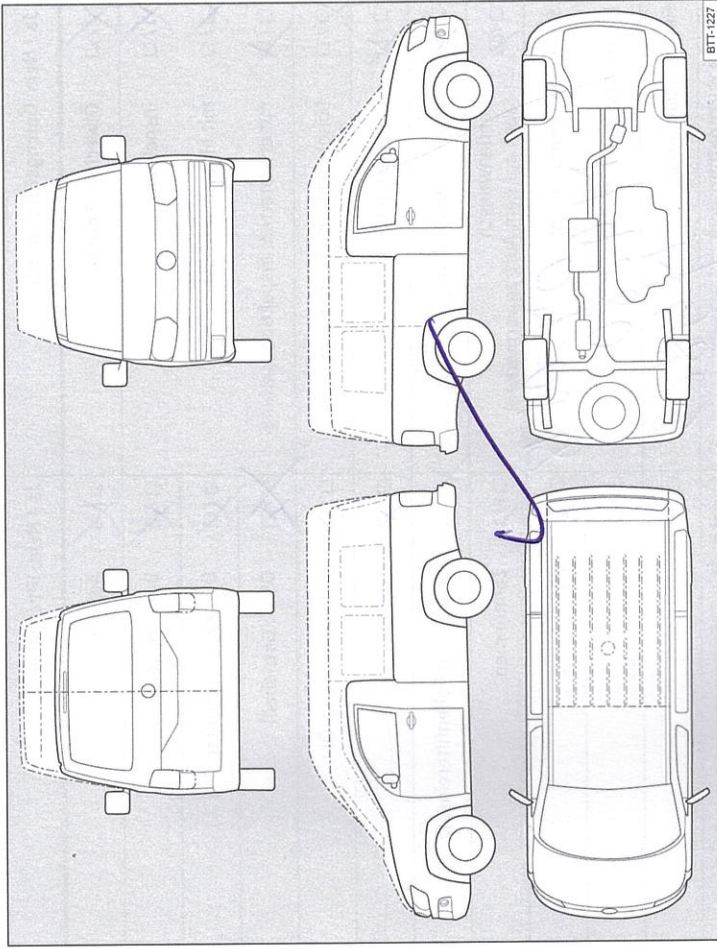
Beschreibung der Mängel:



Stempel des Volkswagen Nutzfahrzeuge Partners

Service-Nachweis 1

Ja / Nein. Durchgeführt wurde:	Ja / Nein. Wechsel von:
<input checked="" type="checkbox"/> Ölwechsel-Service	<input checked="" type="checkbox"/> AdBlue®
<input checked="" type="checkbox"/> Inspektion	<input checked="" type="checkbox"/> Bremsflüssigkeit
<input checked="" type="checkbox"/> mit Motorölwechsel	<input checked="" type="checkbox"/> Dieselmotorschwefel
<input checked="" type="checkbox"/> mit erweitertem Inspektionsumfang	<input checked="" type="checkbox"/> DSG®: Getriebeöl
<input checked="" type="checkbox"/> LongLife Motoröl verwendet	<input checked="" type="checkbox"/> Haldekupplung: Öl
<input checked="" type="checkbox"/> Karosserieprüfung	<input checked="" type="checkbox"/> Luftfiltereinsatz
<input checked="" type="checkbox"/> Reparaturempfehlung	<input checked="" type="checkbox"/> Staub- und Pollenfiltereinsatz
<input checked="" type="checkbox"/> Kundenwunsch (auch auf dem Auftrag vermerken)	<input checked="" type="checkbox"/> Zahnriemen
Service durchgeführt am: 5.5.17	<input checked="" type="checkbox"/> Zündkerzen
bei km-Stand: 36062	<input checked="" type="checkbox"/>
Rechnungsnummer: 13695	<input checked="" type="checkbox"/>
Service durchgeführt von:	LongLife Mobilitätsgarantie:
Stempel des Volkswagen Nutzfahrzeuge Partners	Stempel des Volkswagen Nutzfahrzeuge Partners

Ihr nächster Service-Termin

nach Service-Intervall-Anzeige

oder am (Datum): **5/18**



oder bei (km-Stand): **76061**

Weicher Service/Zusatzumfang ist als nächster erforderlich?

am (Datum): **5/18**

oder bei (km-Stand): **60000**

Service-Nachweis 2

Ja / Nein. Durchgeführt wurde:	Ja / Nein. Wechsel von:
<input checked="" type="checkbox"/> Ölwechsel-Service	<input checked="" type="checkbox"/> AdBlue®
<input checked="" type="checkbox"/> Inspektion	<input checked="" type="checkbox"/> Bremsflüssigkeit
<input checked="" type="checkbox"/> mit Motorölwechsel	<input checked="" type="checkbox"/> Dieselpartikelfilter
<input checked="" type="checkbox"/> mit erweitertem Inspektionsumfang	<input checked="" type="checkbox"/> DSG® : Getriebeöl
<input checked="" type="checkbox"/> LongLife Motoröl verwendet	<input type="checkbox"/> Haldekupplung: Öl
<input checked="" type="checkbox"/> Karosserieprüfung	<input checked="" type="checkbox"/> Luftfiltereinsatz
<input checked="" type="checkbox"/> Reparaturempfehlung	<input checked="" type="checkbox"/> Staub- und Pollenfiltereinsatz
<input checked="" type="checkbox"/> Kundenwunsch (auch auf dem Auftrag vermerken)	<input type="checkbox"/> Zahnriemen
Service durchgeführt am: 07.09.18	<input type="checkbox"/> Zündkerzen
bei km-Stand: 74880	<input type="checkbox"/>
Rechnungsnummer: 175823	<input type="checkbox"/>
Service durchgeführt von: 	LongLife Mobilitätsgarantie: 
Stempel des Volkswagen Nutzfahrzeuge Partners	Stempel des Volkswagen Nutzfahrzeuge Partners

Ihr nächster Service-Termin

nach Service-Intervall-Anzeige

oder am (Datum): **09.19**

oder bei (km-Stand): **105000**

Welcher Service/Zusatzumfang ist als nächster erforderlich?

am (Datum):

oder bei (km-Stand):

Dokumentation der Karosserieprüfung



Abb. 4 Prinzipdarstellung: Gilt für alle Fahrzeuge und Karosserieformen.

Ihr Fachbetrieb markiert in → Abb. 4 beschädigte Teile durch folgende Symbole:

- ✱ Kratzer
- Beule/Delle
- Lackschaden
- △ Steinschlag

Mängel festgestellt? Ja: Nein:

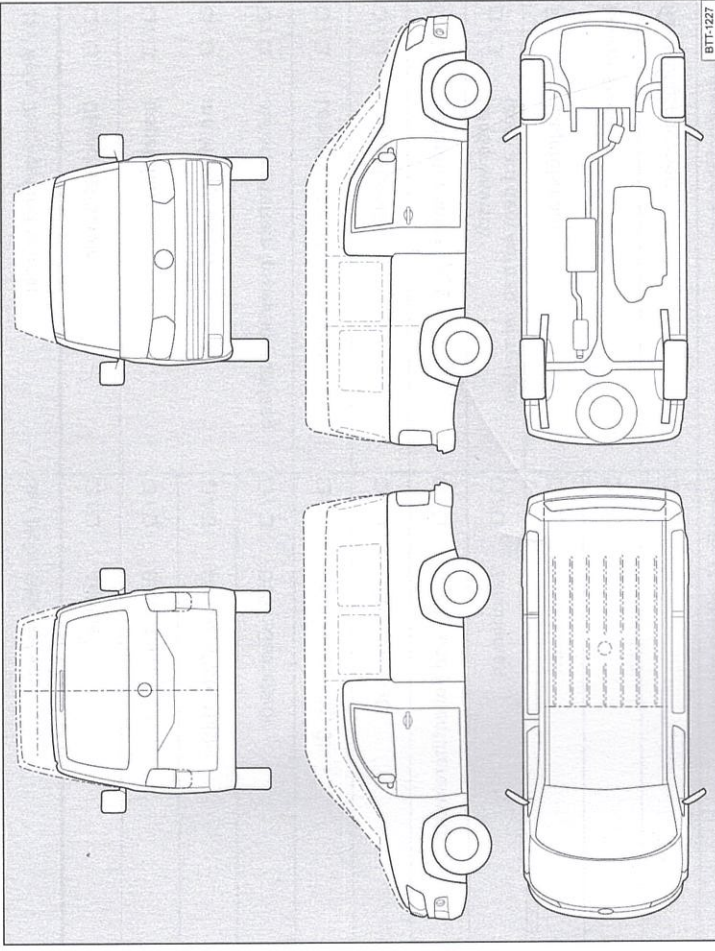
Beschreibung der Mängel:

Stempel des Volkswagen Nutzfahrzeuge Partners