



Serviceplan

CC, Eos, Golf, Golf Cabriolet, Golf GTD, Golf GTI, Golf Plus, Passat, Passat Variant, Polo, Scirocco, Sharan, Tiguan, Touareg, up!, Golf Variant, Beetle, The Beetle Cabriolet, Jetta

Serviceplan:
CC, Eos, Golf, Golf Cabriolet, Golf GTD, Golf GTI, Golf Plus, Passat, Passat Variant, Polo, Scirocco,
Sharan, Tiguan, Touareg, up!, Golf Variant, Beetle, The Beetle Cabriolet, Jetta
Stand: 06.08.2013
Deutsch: 11.2013
Artikel-Nr.: 142.5D3.PKW.01



1425D3PKW01



Fahrzeugdatenträger

WVWZZZ7N z EV033826

1	7M1 38X				
2	SHARAN	CLBMT			
	130 KW	CRM6F			
3	CFG	NGJ			
	LBBR L---	50			
4	BOA C3F	GOK H12	VIN DE2		
	1AT 1G0	2PP	5RQ 5SL		
	3S1 3U4	QI6	8AY 8GV		
	1LW 3FA		7MJ		
	4UP 4X3		4I2 N2Z	7T2	
	SRM 2JC	E6C			
	1M6 ABC	8ID USA	1N3 3PD	4A3	8N3

Abb. 1: 1: Fahrzeug-Identifizierungsnummer; 2: Fahrzeugtyp, Motorleistung, Getriebe; 3: Motorleibbuchstabe, Getriebebuchstabe, Lacknummer, Innenausstattung; 4: Mehr-Ausstattungen, PR-Nummern

Übergabe-Inspektion wurde durchgeführt am: 16.04.2014

Datum der Auslieferung/Erstzulassung^{a)}: 16.04.2014

Stempel des Volkswagen Partners: 133/21026 Vorkamp 48599 Gronau

Stempel des Volkswagen Partners: 133/21026 Vorkamp 48599 Gronau

a) Je nachdem, was zuerst eintritt.

Der Volkswagen Service

Die Bedeutung des Serviceplans

Durch die im Umschlag eingeklebten Fahrzeugdaten Abb. 1 ist sichergestellt, dass Sie jederzeit die richtigen Volkswagen Original Teile® in Ihr Fahrzeug einbauen lassen können. Außerdem ist dadurch festgelegt, welche Service-Art für Ihr Fahrzeug in Frage kommt.

- Im Serviceplan wird die **Erstzulassung** oder das **Auslieferungsdatum**, die **Übergabe-Inspektion**, und damit der Beginn der Gewährleistung für Ihr Fahrzeug bestätigt.
- Der Serviceplan sagt Ihnen, wann welcher Service durchgeführt werden muss. Da die durchzuführenden Tätigkeiten von Fahrzeug zu Fahrzeug variieren, können die fahrzeugindividuellen Tätigkeiten beim Fachbetrieb erfragt werden.
- Ihr Fachbetrieb dokumentiert im Serviceplan alle service-relevanten Arbeiten.

Damit Sie den Serviceplan immer zur Hand haben, wenn Sie ihn brauchen, sollte er im Bordbuch aufbewahrt werden.

Bitte denken Sie auch daran, den Serviceplan beim Verkauf des Fahrzeugs dem nächsten Besitzer mitzugeben.

⚠️ WARNUNG

Unzureichender oder kein Service und das Missachten der Service-Intervalle kann zum Liegenbleiben im Straßenverkehr, zu Unfällen sowie schweren Verletzungen führen.

- Service-Arbeiten beim Fachbetrieb durchführen lassen.
- Betriebsanleitung beachten.



ⓘ HINWEIS

Volkswagen ist nicht verantwortlich für Schäden am Fahrzeug, die aufgrund von minderwertigem Kraftstoff, falscher Ölart, unzureichendem Service oder mangelnder Teileverfügbarkeit entstehen.

- Regelmäßige Service-Arbeiten am Fahrzeug dienen nicht nur der Werterhaltung des Fahrzeugs, sondern tragen auch zur Betriebs- und Verkehrssicherheit bei. Lassen Sie deshalb Service-Arbeiten gemäß den Vorgaben der Wartungstabellen durchführen. Ihr Fachbetrieb berät Sie gern.



Service-Nachweis 1

Ja / Nein. Durchgeführt wurde:	Ja / Nein. Wechsel von:
<input type="checkbox"/> Ölwechsel-Service	<input checked="" type="checkbox"/> AdBlue®
<input checked="" type="checkbox"/> Inspektion	<input type="checkbox"/> Bremsflüssigkeit
<input checked="" type="checkbox"/> mit Motorölwechsel	<input checked="" type="checkbox"/> Dieselmotorkraftstofffilter
<input type="checkbox"/> mit erweitertem Inspektionsumfang	<input type="checkbox"/> Gasfilter
<input checked="" type="checkbox"/> LongLife Motoröl verwendet	<input type="checkbox"/> Getriebeöl: DSG®, ATF
<input type="checkbox"/> Karosserieprüfung	<input type="checkbox"/> Haldekupplung: Öl
<input checked="" type="checkbox"/> Reparaturempfehlung	<input type="checkbox"/> Luftfiltereinsatz
<input type="checkbox"/> Kundenwunsch (auch auf dem Auftrag vermerken)	<input type="checkbox"/> Reifenfüllflasche (Dichtmittel)
Service durchgeführt am: 06.03.15	<input type="checkbox"/> Staub- und Pollenfiltereinsatz
bei km-Stand: 31531	<input type="checkbox"/> Zahnriemen
Rechnungsnummer: 2330	<input type="checkbox"/> Zündkerzen
Service durchgeführt von:	<input type="checkbox"/> LongLife Mobilitätsgarantie:
	
133/21025 Vorkamp 48599 Gronau	133/21025 Vorkamp 48599 Gronau
Stempel des Fachbetriebs	Stempel des Volkswagen-Partners

Ihr nächster Service-Termin

nach Service-Intervall-Anzeige
oder
am (Datum):
oder
bei (km-Stand):

Welcher Service/Zusatzumfang ist als nächster erforderlich?
.....
am (Datum):
oder
bei (km-Stand):

Dokumentation der Karosserieprüfung



Abb. 3 Prinzipdarstellung. Gilt für alle Fahrzeuge und Karosserieformen.



Ihr Fachbetrieb markiert in Abb. 3 beschädigte Teile durch folgende Symbole:

- ✘ Kratzer
- Beule/Delle
- Korrosion
- △ Steinschlag

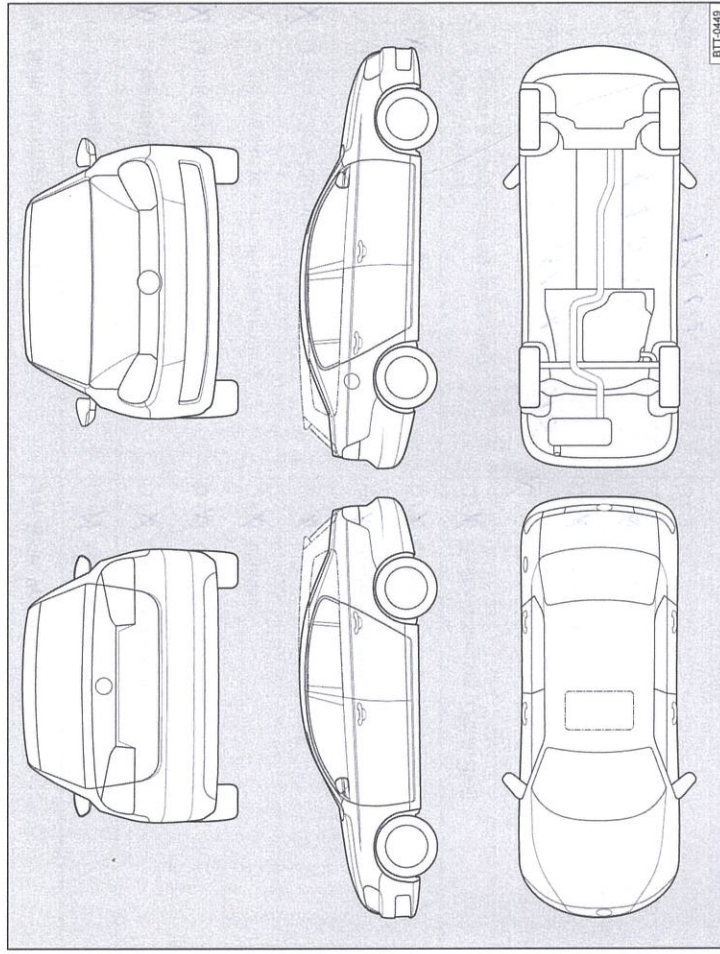
Mängel festgestellt?	Ja: <input type="checkbox"/>	Nein: <input type="checkbox"/>
Beschreibung der Mängel:		
Stempel des Fachbetriebs		

142.5D3.P/KW.01

Service-Nachweis 2

Ja / Nein. Durchgeführt wurde:	Ja / Nein. Wechsel von:
<input type="checkbox"/> Ölwechsel-Service	<input checked="" type="checkbox"/> AdBlue®
<input checked="" type="checkbox"/> Inspektion	<input checked="" type="checkbox"/> Bremsflüssigkeit
<input checked="" type="checkbox"/> mit Motorölwechsel	<input checked="" type="checkbox"/> Dieselmotorkraftstofffilter
<input checked="" type="checkbox"/> mit erweitertem Inspektionsumfang	<input checked="" type="checkbox"/> Gasfilter
<input checked="" type="checkbox"/> LongLife Motoröl verwendet	<input type="checkbox"/> Getriebeöli: DSG®, ATF
<input type="checkbox"/> Karosserieprüfung	<input checked="" type="checkbox"/> Haldekupplung: Öl
<input checked="" type="checkbox"/> Reparaturempfehlung	<input checked="" type="checkbox"/> Luftfiltereinsatz
<input type="checkbox"/> Kundenwunsch (auch auf dem Auftrag vermerken)	<input checked="" type="checkbox"/> Reifenfüllflasche (Dichtmittel)
Service durchgeführt am: 11.12.15	<input checked="" type="checkbox"/> Staub- und Pollenfiltereinsatz
bei km-Stand: 69058	<input checked="" type="checkbox"/> Zahnriemen
Rechnungsnummer: 13606	<input checked="" type="checkbox"/> Zündkerzen
Service durchgeführt von:	<input type="checkbox"/>
	
133/21025 Vortkamp 48599 Gronau	133/21025 Vortkamp 48599 Gronau
Stempel des Fachbetriebs	Stempel des Volkswagen Partners

Ihr nächster Service-Termin

nach Service-Intervall-Anzeige
oder
am (Datum):
oder
bei (km-Stand):

Weicher Service/Zusatzumfang ist als nächster erforderlich?
.....
am (Datum):
oder
bei (km-Stand):

Dokumentation der Karosserieprüfung



Abb. 4 Prinzipdarstellung. Gilt für alle Fahrzeuge und Karosserieformen.

Ihr Fachbetrieb markiert in Abb. 4 beschädigte Teile durch folgende Symbole:

- ✕ Kratzer
- Beule/Delle
- Korrosion
- △ Steinschlag

Mängel festgestellt?	Ja: <input type="checkbox"/>	Nein: <input type="checkbox"/>
Beschreibung der Mängel:		
Stempel des Fachbetriebs		

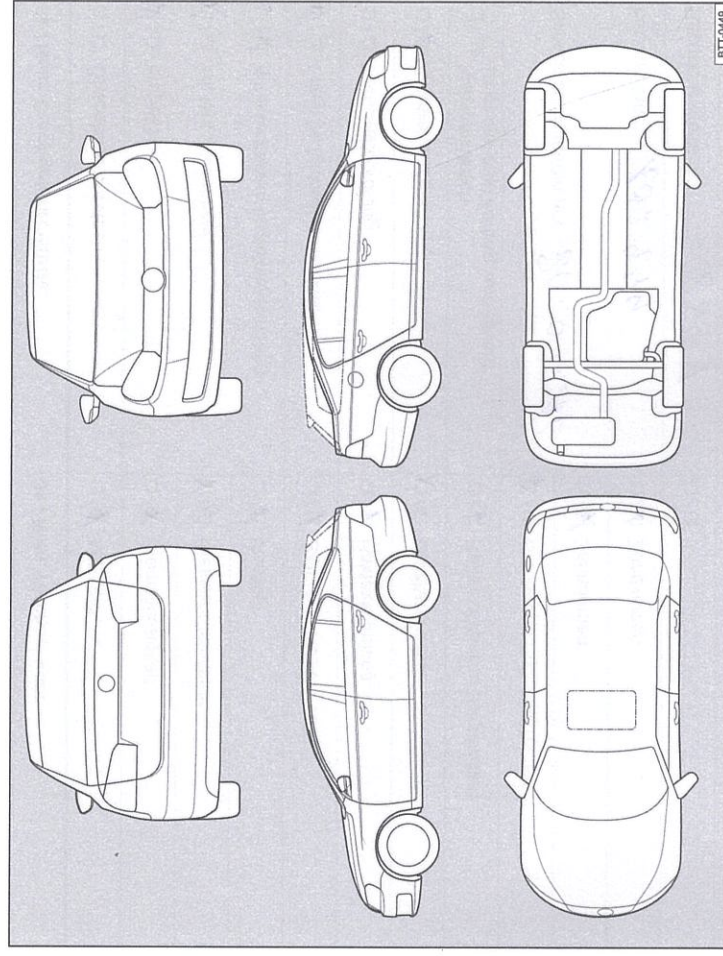
142:SD3.PKW.01

Service-Nachweis 3

Ja / Nein. Durchgeführt wurde: <input type="checkbox"/> Ölwechsel-Service <input checked="" type="checkbox"/> Inspektion <input checked="" type="checkbox"/> mit Motorölwechsel <input type="checkbox"/> mit erweitertem Inspektionsumfang <input checked="" type="checkbox"/> LongLife Motoröl verwendet <input type="checkbox"/> Karosserieprüfung <input checked="" type="checkbox"/> Reparaturempfehlung <input type="checkbox"/> Kundenwunsch (auch auf dem Auftrag vermerken)	Ja / Nein. Wechsel von: <input type="checkbox"/> AdBlue® <input type="checkbox"/> Bremsflüssigkeit <input checked="" type="checkbox"/> Dieselmotorkraftstofffilter <input checked="" type="checkbox"/> Gasfilter <input type="checkbox"/> Getriebeöl: DSG®, ATF <input checked="" type="checkbox"/> Haldekupplung: Öl <input checked="" type="checkbox"/> Luftfiltereinsatz <input type="checkbox"/> Reifenfüllflasche (Dichtmittel) <input checked="" type="checkbox"/> Staub- und Pollenfiltereinsatz <input checked="" type="checkbox"/> Zahnriemen <input checked="" type="checkbox"/> Zündkerzen <input type="checkbox"/>
Service durchgeführt am: 30.07.16 bei km-Stand: 102944 Rechnungsnummer: 8567	LongLife Mobilitätsgarantie: 

Ihr nächster Service-Termin

nach Service-Intervall-Anzeige
oder
 am (Datum):
oder
 bei (km-Stand):

Welcher Service/Zusatzumfang ist als nächster erforderlich?

 am (Datum):
oder
 bei (km-Stand):

Dokumentation der Karosserieprüfung







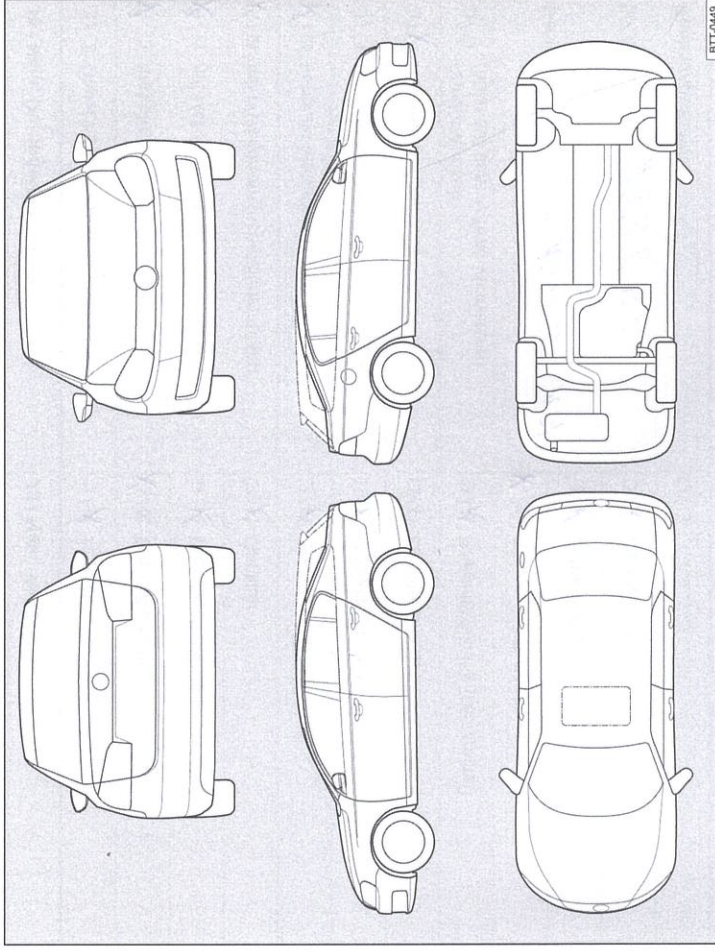

Abb. 5 Prinzipdarstellung. Gilt für alle Fahrzeuge und Karosserieformen.

Ihr Fachbetrieb markiert in Abb. 5 beschädigte Teile durch folgende Symbole:

- ✘ Kratzer
- Beule/Delle
- Korrosion
- △ Steinschlag

Mängel festgestellt? Ja: <input type="checkbox"/> Nein: <input type="checkbox"/> Beschreibung der Mängel:	Stempel des Fachbetriebs

142.5D3.PKW.01

Ja / Nein. Durchgeführt wurde:	Ja / Nein. Wechsel von:
<input type="checkbox"/> Ölwechsel-Service	<input checked="" type="checkbox"/> AdBlue®
<input checked="" type="checkbox"/> Inspektion	<input checked="" type="checkbox"/> Bremsflüssigkeit
<input checked="" type="checkbox"/> mit Motorölwechsel	<input checked="" type="checkbox"/> Dieselmotorschwefel
<input checked="" type="checkbox"/> mit erweitertem Inspektionsumfang	<input checked="" type="checkbox"/> Gasfilter
<input checked="" type="checkbox"/> LongLife Motoröl verwendet	<input checked="" type="checkbox"/> Getriebeöl: DSG®, ATF
<input type="checkbox"/> Karosserieprüfung	<input checked="" type="checkbox"/> Haldekupplung: Öl
<input checked="" type="checkbox"/> Reparaturempfehlung	<input checked="" type="checkbox"/> Luftfiltersatz
<input type="checkbox"/> Kundenwunsch (auch auf dem Auftrag vermerken)	<input checked="" type="checkbox"/> Reifenfüllflasche (Dichtmittel)
Service durchgeführt am: <i>13.10.17</i>	<input checked="" type="checkbox"/> Staub- und Pollenfiltersatz
bei km-Stand: <i>166 786</i>	<input checked="" type="checkbox"/> Zahnriemen
Rechnungsnummer: <i>11858</i>	<input checked="" type="checkbox"/> Zündkerzen
Service durchgeführt von:	<input type="checkbox"/>
   133/21025 Vorkamp 48599 Gronau	   133/21025 Vorkamp 48599 Gronau
Stempel des Fachbetriebs	Stempel des Volkswagen Partners

Ihr nächster Service-Termin

nach Service-Intervall-Anzeige
oder
am (Datum):
oder
bei (km-Stand):

Welcher Service/Zusatzumfang ist als nächster erforderlich?
.....
am (Datum):
oder
bei (km-Stand):

Dokumentation der Karosserieprüfung



Abb. 7 Prinzipdarstellung. Gilt für alle Fahrzeuge und Karosserieformen.

Ihr Fachbetrieb markiert in Abb. 7 beschädigte Teile durch folgende Symbole:

- ✕ Kratzer
- Beule/Delle
- Korrosion
- △ Steinschlag

Mängel festgestellt?	Ja: <input type="checkbox"/>	Nein: <input type="checkbox"/>
Beschreibung der Mängel:		
Stempel des Fachbetriebs		

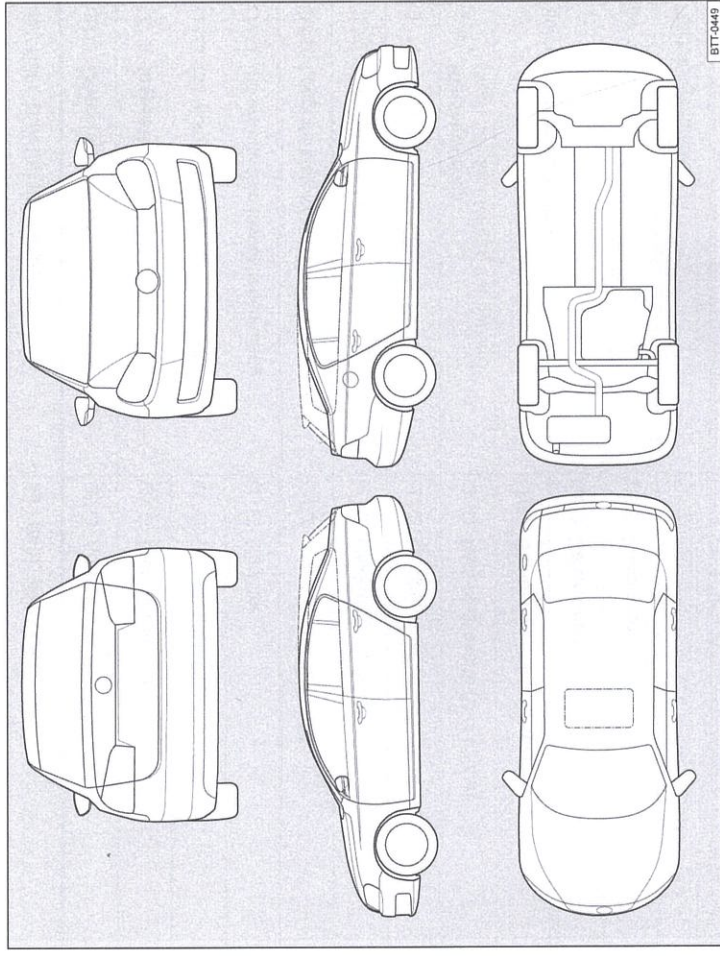
142.5D3.PKW/01