



Serviceplan

PKW

Serviceplan Deutschland

Serviceplan:
PKW

Stand: 10.03.2014

Deutsch: 05.2014

Artikel-Nr.: 151.5D3.PKW.00



1515D3PKW00

4.04/2014



Fahrzeugdatenträger

1	WVZZZ7N z FV003978
2	7N1 36X SHARAN 103KW CRM6F CFF LA7W L L VV
3	BOA C2L GOK H09 J4E D91 1AT 1G0 2PP 5RQ 5SL 352 3U4 Q16 8AY BGV 1LW 3FA 7MJJ
4	4UP 4X3 4I2 N2N 5MJ BRM 2JC EOA 1D0 ABC BID USA 1N3 3PD 4A3 8N3

Abb. 1 1: Fahrzeug-Identifizierungsnummer, 2: Fahrzeugtyp, -Ausstattung, -Getriebe, 3: Motorblock, -Buchstabe, 4: Mehr-Ausstattungen, PR-Nummern.

Übergabe-Inspektion wurde durchgeführt am: *17.02.14*

**WH Autozentrum
Witten/Hattingen GmbH**
 133 21538
 Blankensteiner Straße 71
 45527 Hattingen
 Telefon 0 23 24-9 63 10
 Telefax 0 23 24-6 70 12
 www.wah-autozentrum.de

**WH Autozentrum
Witten/Hattingen GmbH**
 133 21538
 Blankensteiner Straße 71
 45527 Hattingen
 Telefon 0 23 24-9 63 10
 Telefax 0 23 24-6 70 12
 www.wah-autozentrum.de

Stempel des Volkswagen Partners

a) Je nachdem, was zuerst eintrifft.

Der Volkswagen Service

Für welche Fahrzeuge gilt dieser Serviceplan

Dieser Serviceplan ist für folgende Fahrzeuge gültig:

- CC
- Eos
- Golf
- Golf Cabriolet
- Golf GTD
- Golf GTE
- Golf GTI
- Golf Sportsvan
- Golf Variant
- Jetta
- Passat
- Passat Variant
- Polo
- Scirocco
- Sharan
- The Beetle
- The Beetle Cabriolet
- Tiguan
- Touareg
- Touran
- up!

Die Bedeutung des Serviceplans

Durch die im Umschlag eingeklebten Fahrzeugdaten Abb. 1 ist sichergestellt, dass Sie jederzeit die richtigen Volkswagen Original Teile® in Ihr Fahrzeug einbauen lassen können. Außerdem ist dadurch festgelegt, welche Service-Art für Ihr Fahrzeug in Frage kommt.

- Im Serviceplan wird die **Erstzulassung** oder das **Auslieferungsdatum**, die **Übergabe-Inspektion**, und damit der Beginn der Gewährleistung für Ihr Fahrzeug bestätigt.
- Der Serviceplan sagt Ihnen, wann welcher Service durchgeführt werden muss. Da die durchzuführenden Serviceumfänge von Fahrzeug zu Fahrzeug variieren, können die fahrzeugindividuellen Tätigkeiten beim Fachbetrieb erfragt werden.
- Ihr Fachbetrieb dokumentiert im Serviceplan alle service-relevanten Arbeiten.

Damit Sie den Serviceplan immer zur Hand haben, wenn Sie ihn brauchen, sollte er im Bordbuch aufbewahrt werden.

Bitte denken Sie auch daran, den Serviceplan beim Verkauf des Fahrzeugs dem nächsten Besitzer mitzugeben.

⚠️ WARNUNG

Unzureichender oder kein Service und das Missachten der Service-Intervalle kann zum Liegenbleiben im Straßenverkehr, zu Unfällen sowie schweren Verletzungen führen.

- Service-Arbeiten beim Fachbetrieb durchführen lassen.
- Betriebsanleitung beachten.

! HINWEIS

Volkswagen ist nicht verantwortlich für Schäden am Fahrzeug, die aufgrund von minderwertigem Kraftstoff, falscher Ölnorm, unzureichendem Service oder mangelnder Teileverfügbarkeit entstehen.



Regelmäßige Service-Arbeiten am Fahrzeug dienen nicht nur der Werterhaltung des Fahrzeugs, sondern tragen auch zur Betriebs- und Verkehrssicherheit bei. Lassen Sie deshalb Service-Arbeiten gemäß den Vorgaben der Wartungstabellen durchführen. Ihr Fachbetrieb berät Sie gern.



Service-Nachweis 1

Ja / Nein. Durchgeführt wurde:	Ja / Nein. Zusatzarbeiten – Wechsel von:
<input checked="" type="checkbox"/> Ölwechsel-Service	<input type="checkbox"/> AdBlue®
<input checked="" type="checkbox"/> Inspektion	<input type="checkbox"/> Bremsflüssigkeit
<input type="checkbox"/> mit Motorölwechsel	<input type="checkbox"/> Dieselmotorschwefel
<input checked="" type="checkbox"/> mit erweitertem Inspektionsumfang	<input type="checkbox"/> Gasfilter
<input checked="" type="checkbox"/> LongLife Motoröl verwendet	<input type="checkbox"/> Getriebeöl: DSG®, ATF
<input type="checkbox"/> Karosserieprüfung	<input type="checkbox"/> Haldekupplung: Öl
<input checked="" type="checkbox"/> Reparaturempfehlung	<input type="checkbox"/> Luftfiltereinsatz
<input checked="" type="checkbox"/> Kundenwunsch (auch auf dem Auftrag vermerken)	<input type="checkbox"/> Reifenfüllflasche (Dichtmittel)
Service durchgeführt am: 14.11	<input type="checkbox"/> Staub- und Pollenfiltereinsatz
bei km-Stand: 29411	<input type="checkbox"/> Zahnriemen
Rechnungsnummer: 147332	<input type="checkbox"/> Zündkerzen
Service durchgeführt von: Wittgen/Hattungen GmbH 133 21525 Ostpreussischer StraÙe 71 16227 Hattungen Telefon 0 33 24-8 10 10 Telefax 0 33 24-8 10 12 www.vw-servicepartner.de	<input type="checkbox"/> LongLife Mobilitätsgarantie: Wittgen GmbH 133 21525 Ostpreussischer StraÙe 71 16227 Hattungen Telefon 0 33 24-8 10 10 Telefax 0 33 24-8 10 12 www.vw-servicepartner.de
Stempel des Fachbetriebs	Stempel des Volkswagen Partners

Ihr nächster Service-Termin	Zusatzarbeiten
Nach Service-Intervall-Anzeige oder am (Datum): 04/2017 oder bei (km-Stand): 60000	Wissmann am (Datum): 04/2017 oder bei (km-Stand): 60000

Dokumentation der Karosserieprüfung



Abb. 3 Prinzipdarstellung. Gilt für alle Fahrzeuge und Karosserieformen.

Ihr Fachbetrieb markiert in Abb. 3 beschädigte Teile durch folgende Symbole:

- * Kratzer
- Beule/Delle
- Korrosion
- △ Steinschlag

Mängel festgestellt?	Ja: <input type="checkbox"/>	Nein: <input type="checkbox"/>
Beschreibung der Mängel:	1. Kratzer an der Motorhaube 2. Kratzer an der Motorhaube 3. Kratzer an der Motorhaube 4. Kratzer an der Motorhaube 5. Kratzer an der Motorhaube 6. Kratzer an der Motorhaube 7. Kratzer an der Motorhaube 8. Kratzer an der Motorhaube 9. Kratzer an der Motorhaube 10. Kratzer an der Motorhaube	
	Stempel des Fachbetriebs	

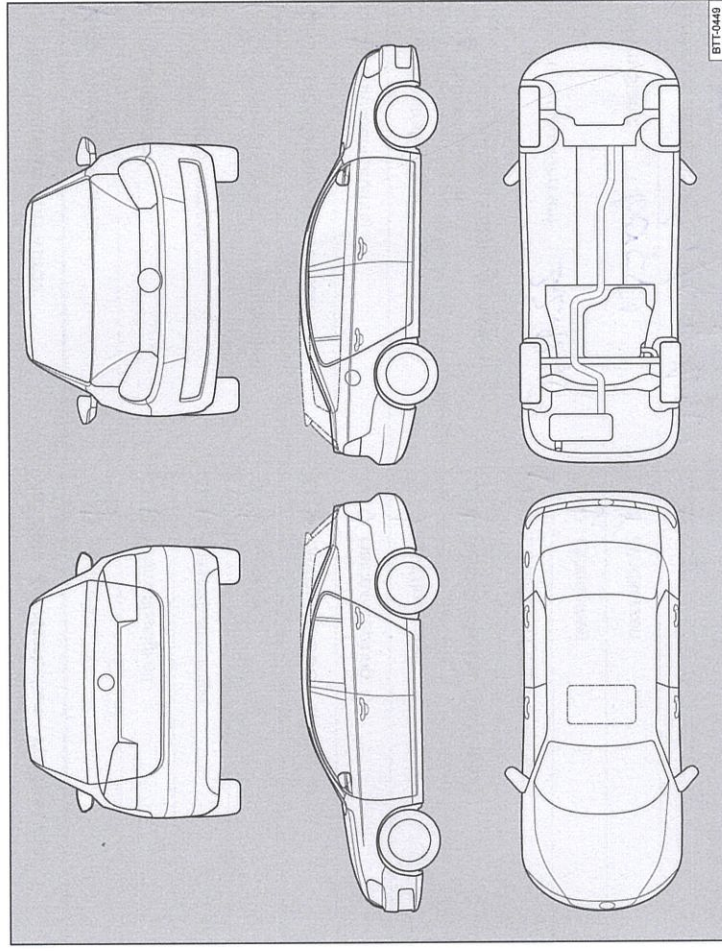
151.5D3.PKW.00

Service-Nachweis 2

Ja / Nein. Durchgeführt wurde:	Ja / Nein. Zusatzarbeiten – Wechsel von:
<input checked="" type="checkbox"/> Ölwechsel-Service	<input type="checkbox"/> AdBlue®
<input checked="" type="checkbox"/> Inspektion	<input checked="" type="checkbox"/> Bremsflüssigkeit
<input checked="" type="checkbox"/> mit Motorölwechsel	<input type="checkbox"/> Dieselmotorkraftstofffilter
<input checked="" type="checkbox"/> mit erweitertem Inspektionsumfang	<input checked="" type="checkbox"/> Gasfilter
<input checked="" type="checkbox"/> LongLife Motoröl verwendet	<input type="checkbox"/> Getriebeöl: DSG®, ATF
<input checked="" type="checkbox"/> Karosserieprüfung	<input type="checkbox"/> Haldekkupplung: Öl
<input checked="" type="checkbox"/> Reparaturenempfehlung	<input type="checkbox"/> Luftfiltereinsatz
<input checked="" type="checkbox"/> Kundenwunsch (auch auf dem Auftrag vermerken)	<input type="checkbox"/> Reifenfüllflasche (Dichtmittel)
Service durchgeführt am: 22.12.11	<input checked="" type="checkbox"/> Staub- und Pollenfiltereinsatz
bei km-Stand: 6055	<input type="checkbox"/> Zahnriemen
Rechnungsnummer: Auftrag 16851	<input type="checkbox"/> Zündkerzen
Service durchgeführt von: Witten/Hattingen GmbH	<input type="checkbox"/> LongLife Mobilitätsgarantie: 3
1303 21533 Eisenkornhäuser Straße 71 49237 Hattingen Telefon 0 29 24-9 33 18 Telefax 0 29 24-5 70 92 www.vw-aurservice.com.de	Witten/Hattingen GmbH 1303 21533 Eisenkornhäuser Straße 71 49237 Hattingen Telefon 0 29 24-9 33 18 Telefax 0 29 24-5 70 92 www.vw-aurservice.com.de
Stempel des Fachbetriebs	Stempel des Volkswagen Partners

Ihr nächster Service-Termin	Zusatzarbeiten
<input checked="" type="checkbox"/> nach Service-Intervall-Anzeige	<i>6.000 km</i>
oder	am (Datum): <i>07/2012</i>
am (Datum): <i>07/2012</i>	oder
oder	bei (km-Stand): <i>9000</i>
bei (km-Stand): <i>9000</i>	

Dokumentation der Karosserieprüfung



Abb. 4 Prinzipdarstellung. Gilt für alle Fahrzeuge und Karosserieformen.

Ihr Fachbetrieb markiert in Abb. 4 beschädigte Teile durch folgende Symbole:

- ✕ Kratzer
- Beule/Delle
- Korrosion
- △ Steinschlag

Mängel festgestellt?	Ja: <input type="checkbox"/>	Nein: <input type="checkbox"/>
Beschreibung der Mängel:		
Stempel des Fachbetriebs		

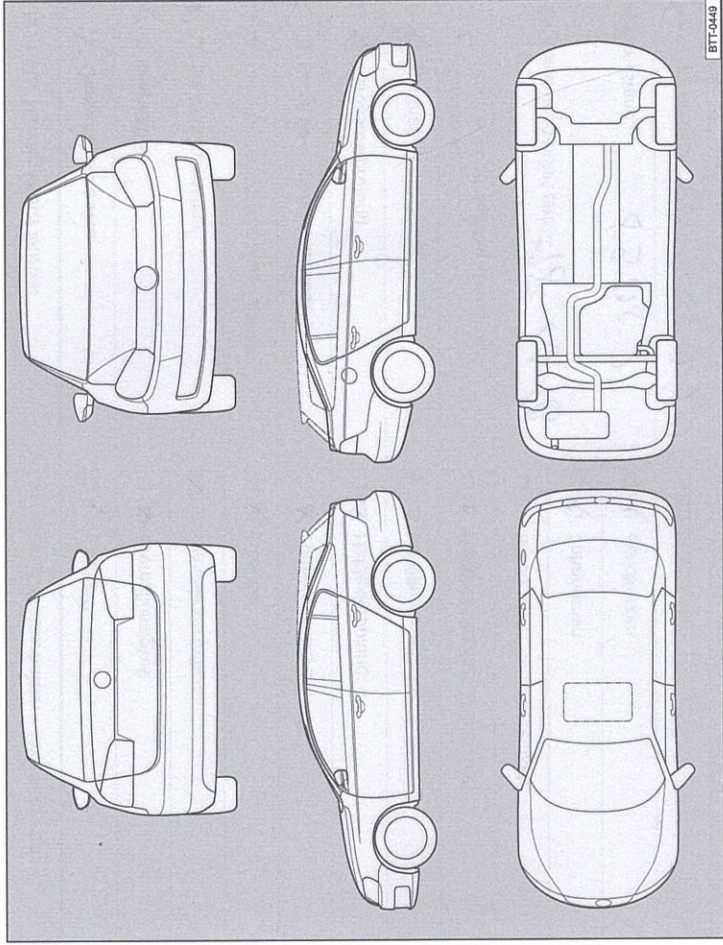
151.5D3.PKW.00

Service-Nachweis 4

Ja / Nein. Durchgeführt wurde:	Ja / Nein. Zusatzarbeiten – Wechsel von:
<input checked="" type="checkbox"/> Ölwechsel-Service	<input checked="" type="checkbox"/> AdBlue®
<input checked="" type="checkbox"/> Inspektion	<input type="checkbox"/> Bremsflüssigkeit
<input checked="" type="checkbox"/> mit Motorölwechsel	<input type="checkbox"/> Dieselmotorschwefel
<input checked="" type="checkbox"/> mit erweitertem Inspektionsumfang	<input type="checkbox"/> Gasfilter
<input checked="" type="checkbox"/> Long-Life Motoröl verwendet	<input type="checkbox"/> Getriebeöl: DSG®, ATF
<input type="checkbox"/> Karosserieprüfung	<input type="checkbox"/> Halbdexkupplung: Öl
<input type="checkbox"/> Reparaturempfehlung	<input type="checkbox"/> Luftfiltereinsatz
<input type="checkbox"/> Kundenwunsch (auch auf dem Auftrag vermerken)	<input type="checkbox"/> Reifenfüllflasche (Dichtmittel)
Service durchgeführt am: 05.09.17	<input checked="" type="checkbox"/> Staub- und Pollenfiltereinsatz
bei km-Stand: 118907	<input type="checkbox"/> Zahnriemen
Rechnungsnummer: A = 6542	<input type="checkbox"/> Zündkerzen
Service durchgeführt von: WHA Autozentrum Witten/Hattingen GmbH 133 21638 Blankensteiner Straße 71 45527 Hattingen Telefon 0 23 24-9 66 10 Telefax 0 23 24-9 79 12 www.wah-autozentrum.de	<input type="checkbox"/> LongLife Mobilitätsgarantie: WHA Autozentrum Witten/Hattingen GmbH 133 21638 Blankensteiner Straße 71 45527 Hattingen Telefon 0 23 24-9 66 10 Telefax 0 23 24-9 79 12 www.wah-autozentrum.de
Stempel des Fachbetriebs	Stempel des Volkswagen Partners

Ihr nächster Service-Termin	Zusatzarbeiten
<input checked="" type="checkbox"/> nach Service-Intervall-Anzeige oder am (Datum): oder bei (km-Stand): am (Datum): oder bei (km-Stand):

Dokumentation der Karosserieprüfung



Abb. 6 Prinzipdarstellung. Gilt für alle Fahrzeuge und Karosserieformen.

Ihr Fachbetrieb markiert in Abb. 6 beschädigte Teile durch folgende Symbole:

- * Kratzer
- Beule/Delle
- Korrosion
- △ Steinschlag

Mängel festgestellt? Ja: Nein:

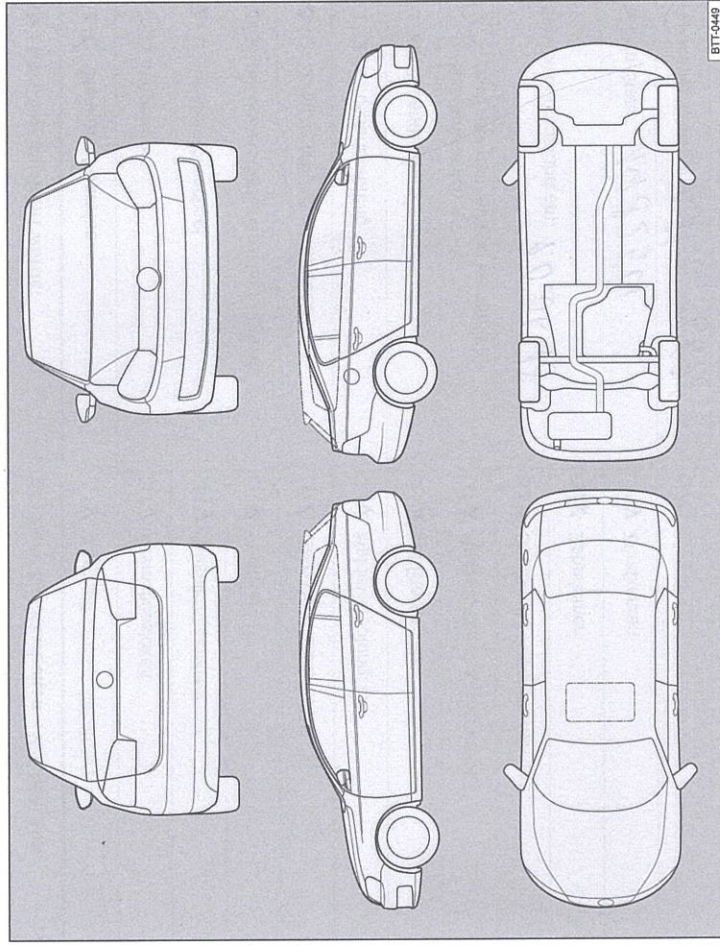
Beschreibung der Mängel:

	Stempel des Fachbetriebs
--	--------------------------

151.SD3.PKW.00

Service-Nachweis 5

Ja / Nein. Durchgeführt wurde:	Ja / Nein. Zusatzarbeiten – Wechsel von:
<input checked="" type="checkbox"/> Ölwechsel-Service	<input checked="" type="checkbox"/> AdBlue®
<input checked="" type="checkbox"/> Inspektion	<input checked="" type="checkbox"/> Bremsflüssigkeit
<input checked="" type="checkbox"/> mit Motorölwechsel	<input checked="" type="checkbox"/> Dieselmotorschwächler
<input checked="" type="checkbox"/> mit erweitertem Inspektionsumfang	<input checked="" type="checkbox"/> Gasfilter
<input checked="" type="checkbox"/> LongLife Motoröl verwendet	<input checked="" type="checkbox"/> Getriebeöl: DSG®, ATF
<input checked="" type="checkbox"/> Karosserieprüfung	<input checked="" type="checkbox"/> Halbdexkupplung: Öl
<input checked="" type="checkbox"/> Reparaturempfehlung	<input checked="" type="checkbox"/> Luftfiltersatz
<input checked="" type="checkbox"/> Kundenwunsch (auch auf dem Auftrag vermerken)	<input checked="" type="checkbox"/> Reifenfüllflasche (Dichtmittel)
Service durchgeführt am: 20.06.18	<input checked="" type="checkbox"/> Staub- und Pollenfiltersatz
bei km-Stand: 148254	<input checked="" type="checkbox"/> Zahnriemen
Rechnungsnummer: Auftrag 6628	<input checked="" type="checkbox"/> Zündkerzen
Service durchgeführt von: Autozentrum	<input type="checkbox"/>
Autozentrum Hattungen GmbH 3 21538 Ankensteiner Straße 19 527 Hattungen Telefon 0 23 24-9 08 10 Telefax 0 23 24-9 70 12 www.vw-autozentrum.de	LongLife Mehrjahresgarantie: Hatten/Hattungen GmbH 3 21538 Ankensteiner Straße 19 527 Hattungen Telefon 0 23 24-9 08 10 Telefax 0 23 24-9 70 12 www.vw-autozentrum.de
Stempel des Fachbetriebs:	Stempel des Volkswagen Partners

Ihr nächster Service-Termin	Zusatzarbeiten
<input checked="" type="checkbox"/> nach Service-Intervall-Anzeige
oder	am (Datum):
am (Datum):	oder
oder	bei (km-Stand):
bei (km-Stand):	

Dokumentation der Karosserieprüfung



Abb. 7 Prinzipdarstellung. Gilt für alle Fahrzeuge und Karosserieformen.

Ihr Fachbetrieb markiert in Abb. 7 beschädigte Teile durch folgende Symbole:

- ✕ Kratzer
- Beule/Delle
- Korrosion
- △ Steinschlag

Mängel festgestellt?	Ja: <input type="checkbox"/>	Nein: <input type="checkbox"/>
Beschreibung der Mängel:		
Stempel des Fachbetriebs		

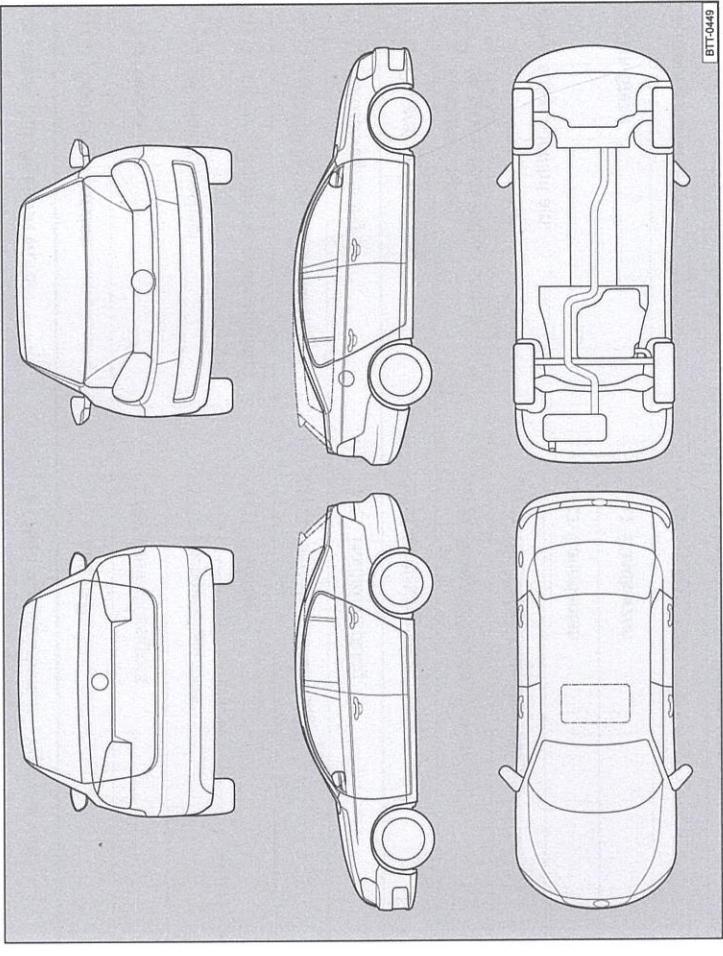
151.5D3.PKW.00