



# Serviceplan

Volkswagen  
Deutschland

Serviceplan:  
Volkswagen  
Stand: 05.03.2015  
Deutsch: 05.2015  
Artikel-Nr.: 161.5D3.PKW.01  
Teile-Nr.: 3G0012701SC



3G0012701SC

4.04/2015



1	WVWZZ3C Z <b>GEO37472</b>					
	<b>3G5 48X</b>					
	PASSAT Var.		HLBMT			
2	140 KW	TDI	M6F			
	DFC A		QEY			
3	LB7W		TO			
	BOA F94 GOK	H4H	JOB DES			
	1AT 1G0 2ZH		5RQ SSL	TR1		
	3S1 8TB Q16		1BE 8GU			
4	SRM	1ZA L33	OYE G01	7MM		

Abb. 1: 1: Fahrzeug-Identifizierungsnummer; 2: Fahrzeugtyp, Motorleistung, Getriebe; 3: Motorleibschlebe, Getriebebuchstabe, Lacknummer, Innenaustattung; 4: Mehr-Ausstattungen, PR-Nummern.

Übergabe-Inspektion wurde durchgeführt am:	Datum der Auslieferung/Erstzulassung: (a)
<p><b>Autohaus Moll Kaarst GmbH</b> Volkswagen Partner Königsberger Straße 2 41564 Kaarst Telefon: 0 21 31/9 60 00 Telefax: 0 21 31/96 00 90 www.vw-moll.de Betr.Nr. 133/21747</p>	<p><b>Autohaus Moll Kaarst GmbH</b> Volkswagen Partner Königsberger Straße 2 41564 Kaarst Telefon: 0 21 31/9 60 00 Telefax: 0 21 31/96 00 90 www.vw-moll.de Betr.Nr. 133/21747</p>
Stempel des Volkswagen Partners	Stempel des Volkswagen Partners
	

a) Je nachdem, was zuerst eintrifft.

## Der Volkswagen Service

### Für welche Fahrzeuge gilt dieser Serviceplan

Dieser Serviceplan ist für folgende Fahrzeuge gültig:

- CC
- Golf Variant
- Eos
- Jetta
- Golf
- Passat
- Golf Cabriolet
- Passat GTE
- Golf GTD
- Passat Variant
- Golf GTE
- Passat Variant GTE
- Golf GTI
- Polo
- Golf Sportsvan
- Scirocco
- Sharan
- The Beetle
- The Beetle Cabriolet
- Tiguan
- Touareg
- Touran
- up!

### Die Bedeutung des Serviceplans

Durch die im Umschlag eingeklebten Fahrzeugdaten Abb. 1 ist sichergestellt, dass Sie jederzeit die richtigen Volkswagen Original Teile® in Ihr Fahrzeug einbauen lassen können. Außerdem ist dadurch festgelegt, welche Service-Art für Ihr Fahrzeug in Frage kommt.

- Im Serviceplan wird die **Erstzulassung oder das Auslieferungsdatum, die Übergabe-Inspektion**, und damit der Beginn der Gewährleistung für Ihr Fahrzeug bestätigt.
- Der Serviceplan sagt Ihnen, wann welcher Service durchgeführt werden muss. Da die durchgeführten Serviceumfänge von Fahrzeug zu Fahrzeug variieren, können die fahrzeugindividuellen Tätigkeiten beim Fachbetrieb erfragt werden.
- Ihr Fachbetrieb dokumentiert im Serviceplan alle service-relevanten Arbeiten.

Damit Sie den Serviceplan immer zur Hand haben, wenn Sie ihn brauchen, sollte er im Bordbuch aufbewahrt werden.

Bitte denken Sie auch daran, den Serviceplan beim Verkauf des Fahrzeugs dem nächsten Besitzer mitzugeben.

**! WARNUNG**

Unzureichender oder kein Service und das Missachten der Service-Intervalle kann zum Liegenbleiben im Straßenverkehr, zu Unfällen sowie schweren Verletzungen führen.

- Service-Arbeiten beim Fachbetrieb durchführen lassen.
- Betriebsanleitung beachten.

**! HINWEIS**

Volkswagen ist nicht verantwortlich für Schäden am Fahrzeug, die aufgrund von minderwertigem Kraftstoff, falscher Ölart, unzureichendem Service oder mangelnder Teileverfügbarkeit entstehen.

 Regelmäßige Service-Arbeiten am Fahrzeug dienen nicht nur der Werterhaltung des Fahrzeugs, sondern tragen auch zur Betriebs- und Verkehrssicherheit bei. Lassen Sie deshalb Service-Arbeiten gemäß den Vorgaben der Wartungstabelle durchführen. Ihr Fachbetrieb berät Sie gern.



# Service-Nachweis 1

Ja / Nein. Durchgeführt wurde:	Ja / Nein. Zusatzarbeiten – Wechsel von:
<input checked="" type="checkbox"/> Ölwechsel-Service	<input type="checkbox"/> AdBlue®
<input checked="" type="checkbox"/> Inspektion	<input type="checkbox"/> Bremsflüssigkeit
<input checked="" type="checkbox"/> mit Motorölwechsel	<input type="checkbox"/> Dieselmotorschwanzventil
<input type="checkbox"/> mit erweitertem Inspektionsumfang	<input type="checkbox"/> Getriebeöl: DSG®, ATF
<input checked="" type="checkbox"/> LongLife Motoröl verwendet	<input type="checkbox"/> Haldekupplung: Öl
<input checked="" type="checkbox"/> Korrosions- und Dichtheitsprüfung der Erdgasanlage	<input type="checkbox"/> Keilrippenriemen
<input checked="" type="checkbox"/> Prüfung der Scheinwerfer-Einstellung	<input type="checkbox"/> Luftfiltereinsatz
<input checked="" type="checkbox"/> Reparaturempfehlung	<input type="checkbox"/> Reifenfüllflasche (Dichtmittel)
<input checked="" type="checkbox"/> Kundenwunsch (auch auf dem Auftrag vermerken)	<input type="checkbox"/> Staub- und Pollenfiltereinsatz
Service durchgeführt am: <b>8.01.2016</b>	<input type="checkbox"/> Zahnriemen
bei km-Stand: <b>26640 km</b>	<input type="checkbox"/> Zündkerzen
Rechnungsnummer: <b>289915</b>	<input type="checkbox"/> ..... <input type="checkbox"/> .....
Service durchgeführt von: <b>Volkswagen Zentrum Viersen</b> <b>Josef Höller GmbH &amp; Co. KG</b> Viersener Straße 137 41751 Viersen - Dülken Telefon (0 21 62) 93 40 - 0 Best.-Nr. 133-61514 Stempel des Fachbetriebs	LongLife Mobilitätsgarantie: <b>Volkswagen Zentrum Viersen</b> <b>Josef Höller GmbH &amp; Co. KG</b> Viersener Straße 137 41751 Viersen - Dülken Telefon (0 21 62) 93 40 - 0 Best.-Nr. 133-61514 Stempel des Volkswagen Partners

Ihre nächsten Service-Termine	Zusatzarbeiten
<input checked="" type="checkbox"/> Nach Service-Intervall-Anzeige oder am (Datum): ..... oder bei (km-Stand): .....	..... am (Datum): ..... oder bei (km-Stand): .....

# Dokumentation der Karosserieprüfung



Abb. 3 Prinzipdarstellung. Gilt für alle Fahrzeuge und Karosserieformen.

Ihr Fachbetrieb markiert in Abb. 3 beschädigte Teile durch folgende Symbole:

- ✖ Kratzer
- Beule/Delle
- Korrosion
- △ Steinschlag

Mängel festgestellt?	Ja: <input type="checkbox"/>	Nein: <input type="checkbox"/>
Beschreibung der Mängel:		
Stempel des Fachbetriebs		

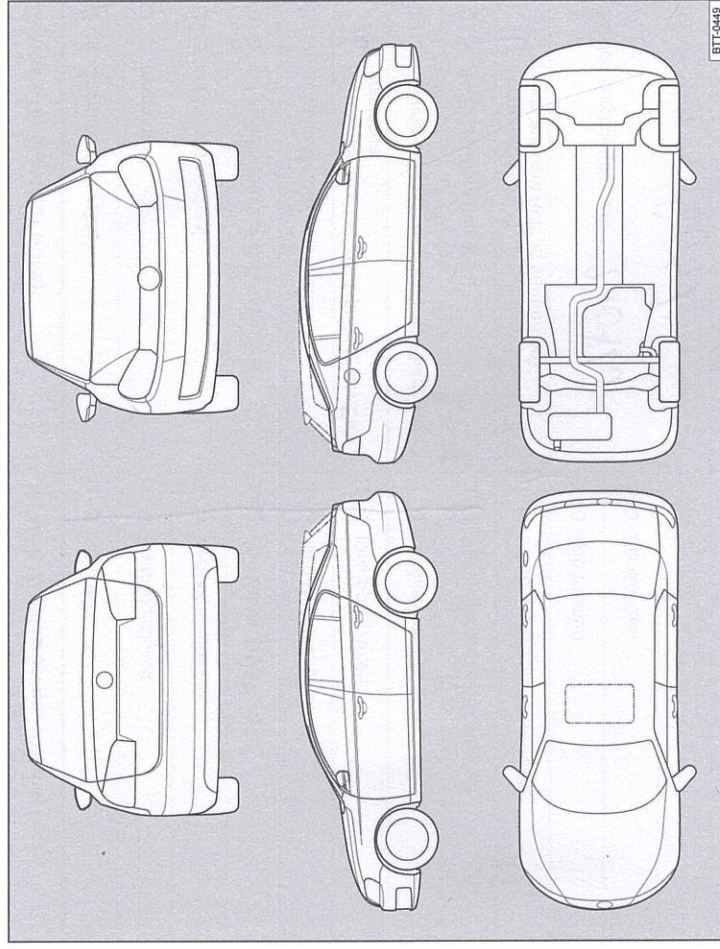
**Service-Nachweis 2**

Ja / Nein. Durchgeführt wurde:	Ja / Nein. Zusatzarbeiten – Wechsel von:
<input checked="" type="checkbox"/> / <input checked="" type="checkbox"/> Ölwechsel-Service	<input checked="" type="checkbox"/> / <input checked="" type="checkbox"/> AdBlue®
<input checked="" type="checkbox"/> / <input checked="" type="checkbox"/> Inspektion	<input type="checkbox"/> / <input type="checkbox"/> Bremsflüssigkeit
<input checked="" type="checkbox"/> / <input checked="" type="checkbox"/> mit Motorölwechsel	<input type="checkbox"/> / <input type="checkbox"/> Dieselmotorschwanzventil
<input checked="" type="checkbox"/> / <input checked="" type="checkbox"/> mit erweitertem Inspektionsumfang	<input type="checkbox"/> / <input type="checkbox"/> Getriebeöl: DSG®, ATF
<input checked="" type="checkbox"/> / <input checked="" type="checkbox"/> LongLife Motoröl verwendet	<input type="checkbox"/> / <input type="checkbox"/> Haldekupplung: Öl
<input checked="" type="checkbox"/> / <input checked="" type="checkbox"/> Korrosions- und Dichtheitsprüfung der Erdgasanlage	<input type="checkbox"/> / <input type="checkbox"/> Keilrippenriemen
<input checked="" type="checkbox"/> / <input checked="" type="checkbox"/> Prüfung der Scheinwerfer-Einstellung	<input type="checkbox"/> / <input type="checkbox"/> Luftfiltereinsatz
<input checked="" type="checkbox"/> / <input checked="" type="checkbox"/> Reparaturempfehlung	<input type="checkbox"/> / <input type="checkbox"/> Reifenfüllflasche (Dichtmittel)
<input checked="" type="checkbox"/> / <input checked="" type="checkbox"/> Kundenwunsch (auch auf dem Auftrag vermerken)	<input checked="" type="checkbox"/> / <input checked="" type="checkbox"/> Staub- und Pollenfiltereinsatz
Service durchgeführt am: <b>21.07.16</b>	<input checked="" type="checkbox"/> / <input checked="" type="checkbox"/> Zahnriemen
bei km-Stand: <b>56416</b>	<input type="checkbox"/> / <input type="checkbox"/> Zündkerzen
Rechnungsnummer:	<input type="checkbox"/> / <input type="checkbox"/> .....
Service durchgeführt von:	LongLife Mobilitätsgarantie:
<b>Volkswagen Zentrum Viersen</b> Josef Höfler GmbH & Co. KG Viersener Straße 137 41751 Viersen - Dülken Telefon (0 21 62) 93 40 - 0 Betr.-Nr. 133-61514 Stempel des Fachbetriebs	<b>Volkswagen Zentrum Viersen</b> Josef Höfler GmbH & Co. KG Viersener Straße 137 41751 Viersen - Dülken Telefon (0 21 62) 93 40 - 0 Betr.-Nr. 133-61514 Stempel des VolkswagenPartners

<b>Ihre nächsten Service-Termine</b>	
<b>Service-Ereignis</b>	<b>Zusatzarbeiten</b>
nach Service-Intervall-Anzeige oder	.....
am (Datum): .....	am (Datum): .....
oder	oder
bei (km-Stand): .....	bei (km-Stand): .....

**Dokumentation der Karosserieprüfung**

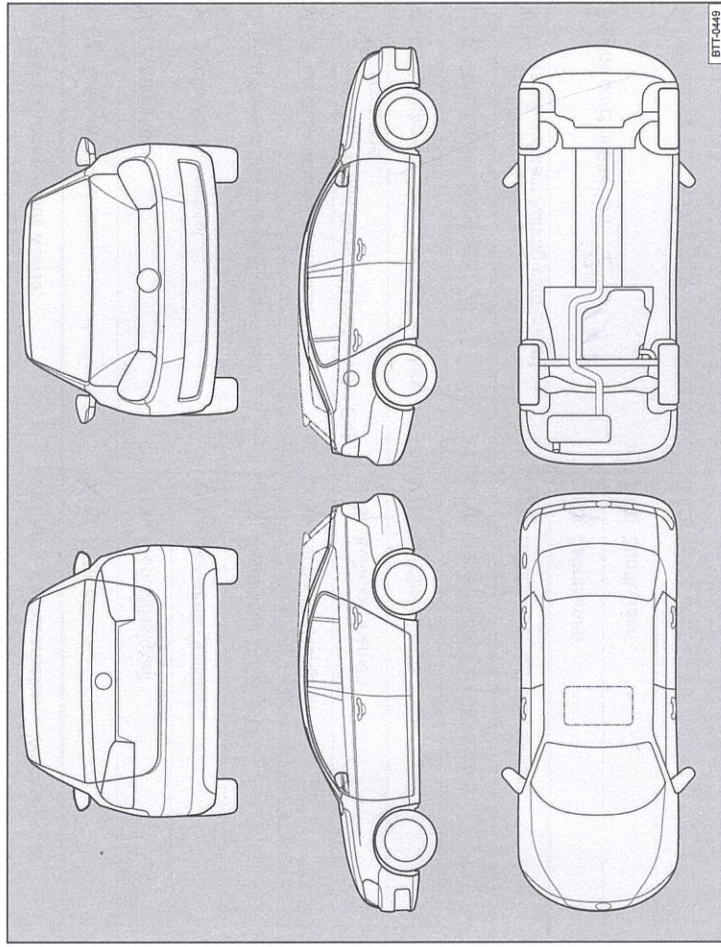

**Abb. 4** Prinzipdarstellung. Gilt für alle Fahrzeuge und Karosserieformen.



Ihr Fachbetrieb markiert in Abb. 4 beschädigte Teile durch folgende Symbole:

- ✱ Kratzer
- Beule/Delle
- Korrosion
- △ Steinschlag

<b>Mängel festgestellt?</b>	Ja: <input type="checkbox"/>	Nein: <input checked="" type="checkbox"/>
Beschreibung der Mängel:		
Volkswagen Zentrum Viersen Josef Höfler GmbH & Co. KG Viersener Straße 137 41751 Viersen - Dülken Telefon (0 21 62) 93 40 - 0 Betr.-Nr. 133-61514		
		Stempel des Fachbetriebs

9G0012701SC

### Service-Nachweis 3

Ja / Nein. Durchgeführt wurde:	Ja / Nein. Zusatzarbeiten – Wechsel von:
<input checked="" type="checkbox"/> Ölwechsel-Service	<input checked="" type="checkbox"/> AdBlue®
<input checked="" type="checkbox"/> Inspektion	<input type="checkbox"/> Bremsflüssigkeit
<input checked="" type="checkbox"/> mit Motorölwechsel	<input checked="" type="checkbox"/> Dieselmotorschwefel
<input type="checkbox"/> mit erweitertem Inspektionsumfang	<input type="checkbox"/> Getriebeöl: DSG®, ATF
<input checked="" type="checkbox"/> LongLife Motoröl verwendet	<input type="checkbox"/> Haldekupplung: Öl
<input checked="" type="checkbox"/> Korrosions- und Dichtheitsprüfung der Erdgasanlage	<input checked="" type="checkbox"/> Keilrippenriemen
<input checked="" type="checkbox"/> Prüfung der Scheinwerfer-Einstellung	<input checked="" type="checkbox"/> Luftfiltereinsatz
<input checked="" type="checkbox"/> Reparaturempfehlung	<input type="checkbox"/> Reifenfüllflasche (Dichtmittel)
<input checked="" type="checkbox"/> Kundenwunsch (auch auf dem Auftrag vermerken)	<input type="checkbox"/> Staub- und Pollenfiltereinsatz
Service durchgeführt am: 24.11.17	<input type="checkbox"/> Zahnriemen
bei km-Stand: 84265	<input type="checkbox"/> Zündkerzen
Rechnungsnummer: A 63377	<input type="checkbox"/> .....
Service durchgeführt von:	LongLife Mobilitätsgarantie:
 Autohaus Ratzel GmbH Göppinger Str. 82 73119 Zell u. A. Telefon +49 7164 9449-0 info@ratzel-dasautohaus.de Betriebsnr. 71692 Datum: 24.11.17 Unterschrift	 Autohaus Ratzel GmbH Göppinger Str. 82 73119 Zell u. A. Telefon +49 7164 9449-0 info@ratzel-dasautohaus.de Betriebsnr. 71692 Datum: 24.11.17 Unterschrift
Ihre nächsten Service-Termine	Zusatzarbeiten
Service-Ereignis <input type="checkbox"/> nach Service-Intervall-Anzeige oder am (Datum): ..... oder bei (km-Stand): .....	am (Datum): ..... oder bei (km-Stand): .....

### Dokumentation der Karosserieprüfung



Abb. 5 Prinzipdarstellung. Gilt für alle Fahrzeuge und Karosserieformen.

Ihr Fachbetrieb markiert in Abb. 5 beschädigte Teile durch folgende Symbole:

- ✕ Kratzer
- Beule/Delle
- Korrosion
- △ Steinschlag

Mängel festgestellt?	Ja: <input type="checkbox"/>	Nein: <input type="checkbox"/>
Beschreibung der Mängel:		
Stempel des Fachbetriebs		

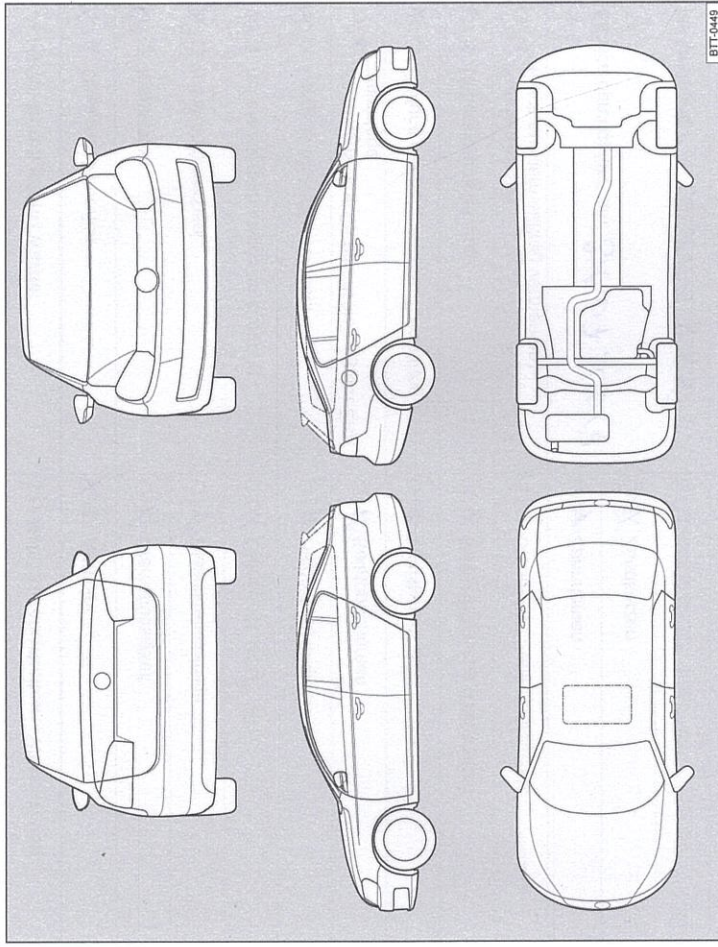
3G0012701SC

**Service-Nachweis 4**

Ja / Nein. Durchgeführt wurde:	Ja / Nein. Zusatzarbeiten – Wechsel von:
<input checked="" type="checkbox"/> Ölwechsel-Service	<input checked="" type="checkbox"/> AdBlue®
<input checked="" type="checkbox"/> Inspektion	<input type="checkbox"/> Bremsflüssigkeit
<input checked="" type="checkbox"/> mit Motorölwechsel	<input type="checkbox"/> Dieselkraftstofffilter
<input checked="" type="checkbox"/> mit erweitertem Inspektionsumfang	<input type="checkbox"/> Getriebeöl: DSG®, ATF
<input checked="" type="checkbox"/> LongLife Motoröl verwendet	<input type="checkbox"/> Haldekkupplung: Öl
<input checked="" type="checkbox"/> Korrosions- und Dichtheitsprüfung der Erdgasanlage	<input checked="" type="checkbox"/> Keilrippenriemen
<input checked="" type="checkbox"/> Prüfung der Scheinwerfer-Einstellung	<input checked="" type="checkbox"/> Luftfiltereinsatz
<input checked="" type="checkbox"/> Reparaturrempfehlung	<input type="checkbox"/> Reifenfüllflasche (Dichtmittel)
<input type="checkbox"/> Kundenwunsch (auch auf dem Auftrag vermerken)	<input checked="" type="checkbox"/> Staub- und Pollenfiltereinsatz
Service durchgeführt am: <i>31.07.2017</i>	<input type="checkbox"/> Zahnriemen
bei km-Stand: <i>111855</i>	<input checked="" type="checkbox"/> Zündkerzen
Rechnungsnummer: <i>48188</i>	<input type="checkbox"/> .....
Service durchgeführt von:	<input type="checkbox"/> .....
<b>Volkswagen Zentrum Viersen</b> Josef Höller GmbH & Co. KG Viersener Straße 137 41751 Viersen - Dülken Telefon (0 21 62) 93 40 - 0	LongLife Mobilitätsgarantie: <b>Volkswagen Zentrum Viersen</b> Josef Höller GmbH & Co. KG Viersener Straße 137 41751 Viersen - Dülken Telefon (0 21 62) 93 40 - 0
Stempel des Fachbetriebs 514	Bestimmter des Volkswagen Partners
<b>Ihre nächsten Service-Termine:</b>	<b>Zusatzarbeiten</b>
<input checked="" type="checkbox"/> nach Service-Intervall-Anzeige	<i>Bremsflüssigkeitwechsel</i>
oder	am (Datum): <i>07.10.18</i>
am (Datum): .....	oder
oder	bei (km-Stand): <i>111855</i>
bei (km-Stand): .....	am (Datum): <i>08.10.18</i>
	oder
	bei (km-Stand): .....

9G0012701SC

**Dokumentation der Karosserieprüfung**

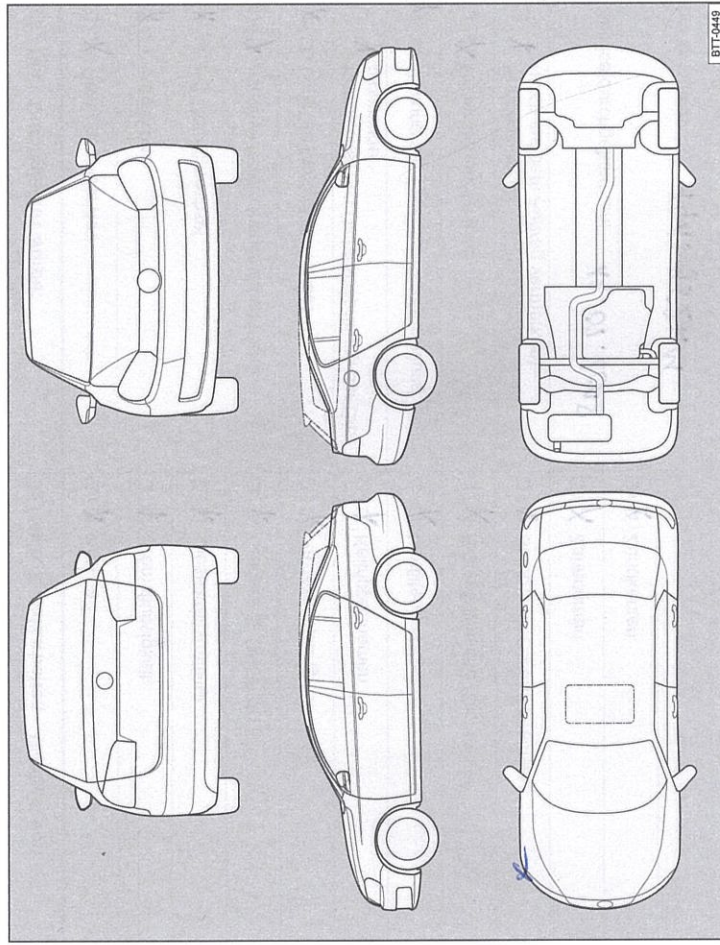

**Abb. 6** Prinzipdarstellung. Gilt für alle Fahrzeuge und Karosserieformen.

Ihr Fachbetrieb markiert in Abb. 6 beschädigte Teile durch folgende Symbole:

- ✖ Kratzer
- Beule/Delle
- Korrosion
- △ Steinschlag

Mängel festgestellt?	Ja: <input checked="" type="checkbox"/>	Nein: <input type="checkbox"/>
Beschreibung der Mängel:		
<b>Volkswagen Zentrum Viersen</b> Josef Höller GmbH & Co. KG Viersener Straße 137 41751 Viersen - Dülken Telefon (0 21 62) 93 40 - 0 Betr.-Nr. 133-61514		
Stempel des Fachbetriebs		

**Service-Nachweis 5**

Ja / Nein. Durchgeführt wurde:	Ja / Nein. Zusatzarbeiten – Wechsel von:
<input type="checkbox"/> Ölwechsel-Service	<input checked="" type="checkbox"/> AdBlue®
<input checked="" type="checkbox"/> Inspektion	<input type="checkbox"/> Bremsflüssigkeit
<input checked="" type="checkbox"/> mit Motorölwechsel	<input type="checkbox"/> Dieselmotorschwefel
<input type="checkbox"/> mit erweitertem Inspektionsumfang	<input type="checkbox"/> Getriebeöl: DSG®, ATF
<input checked="" type="checkbox"/> LongLife Motoröl verwendet	<input type="checkbox"/> Haldekkupplung: Öl
<input type="checkbox"/> Korrosions- und Dichtheitsprüfung der Erdgasanlage	<input type="checkbox"/> Keilrippenriemen
<input checked="" type="checkbox"/> Prüfung der Scheinwerfer-Einstellung	<input type="checkbox"/> Luftfiltereinsatz
<input type="checkbox"/> Reparaturempfehlung	<input type="checkbox"/> Reifenfüllflasche (Dichtmittel)
<input type="checkbox"/> Kundenwunsch (auch auf dem Auftrag vermerken)	<input type="checkbox"/> Staub- und Pollenfiltereinsatz
Service durchgeführt am: <b>19.07.2018</b>	<input type="checkbox"/> Zahnriemen
bei km-Stand: <b>144.952KM</b>	<input type="checkbox"/> Zündkerzen
Rechnungsnummer: <b>55498</b>	<input type="checkbox"/> .....
Service durchgeführt von: <b>Viersen</b> Josef Höllter GmbH & Co. KG Viersener Straße 137 41751 Viersen - Dülken Telefon (0 21 62) 93 40 - 0 Betr.-Nr. 133-61514	<b>VollLongLife Mobilitätsgarantie: Viersen</b> Josef Höllter GmbH & Co. KG Viersener Straße 137 41751 Viersen - Dülken Telefon (0 21 62) 93 40 - 0 Betr.-Nr. 133-61514
Stempel des Fachbetriebs	Stempel des Volkswagen Partners

3G0012701SC

**Dokumentation der Karosserieprüfung**

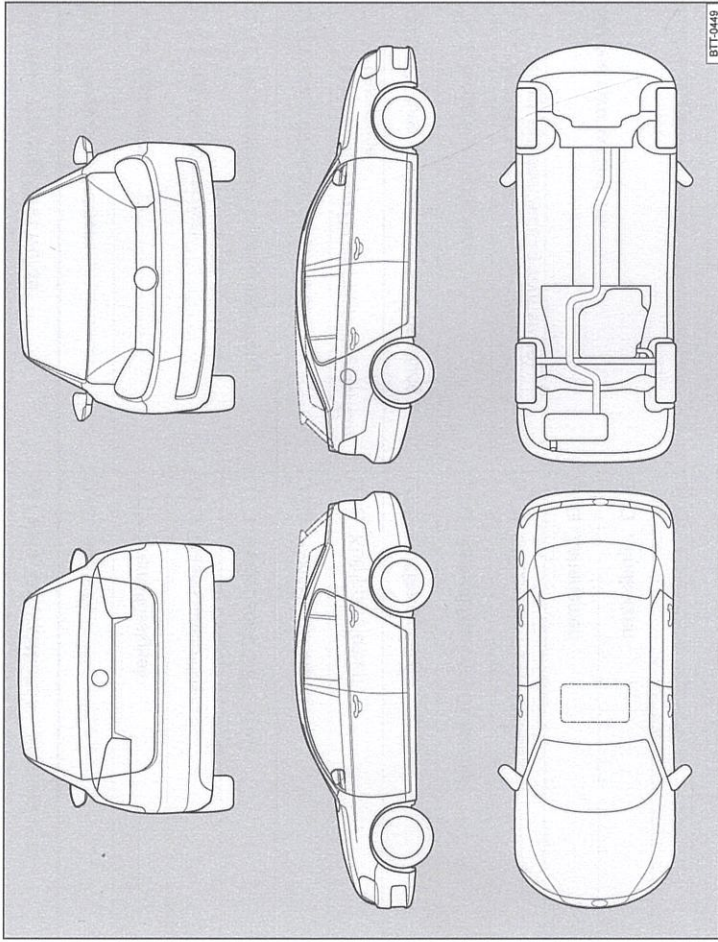

Abb. 7 Prinzipdarstellung. Gilt für alle Fahrzeuge und Karosserieformen.

Ihr Fachbetrieb markiert in Abb. 7 beschädigte Teile durch folgende Symbole:

- Kratzer
- Beule/Delle
- Korrosion
- Steinschlag

Mängel festgestellt?	Ja: <input type="checkbox"/>	Nein: <input checked="" type="checkbox"/>
Beschreibung der Mängel:		
<b>Volkswagen Zentrum Viersen</b> Josef Höllter GmbH & Co. KG Viersener Straße 137 41751 Viersen - Dülken Telefon (0 21 62) 93 40 - 0 Betr.-Nr. 133-61514		
		Stempel des Fachbetriebs