



Nutzfahrzeuge

## Serviceplan

Caddy, Transporter, Caravelle, Multivan, Amarok, Crafter, California

 Nutzfahrzeuge

**Informationen  
rund um die Uhr.**

**0800 - VOLKSWAGEN  
0800 - 8655792436**

Sie haben eine Frage? Sie möchten Informationen?  
Auf der Website [www.vw.com](http://www.vw.com) wählen Sie bitte 0-800-8655792436.  
\*Es können Kosten entstehen.

 Nutzfahrzeuge

**Volkswagen Service®  
Hilfe rund um die Uhr.**

**0800 - VWSERVICE  
0800 - 897378423**

Power? Under24? Langfristige Mobilitätsgarantie. Wir kommen wie gerufen.  
Auf der Website [www.vw.com](http://www.vw.com) wählen Sie bitte 0-800-897378423  
oder +49 9 800 333313.  
\*Es können Kosten entstehen.

Serviceplan:  
Caddy, Transporter, Caravelle, Multivan, Amarok, Crafter, California  
Stand: 24.02.2014  
Deutsch: 05.2014  
Artikel-Nr.: 151.5D3.NFZ.01





1515D3NFZ01

# Fahrzeugdatenträger

1	WV2ZZZ7H z FH024594
2	ZEF E62
3	MULTIVAN Start KR B4 KW 5G5 CAAD PCA LC9X 0000 0000 ZH
4	X10 BOX CM1 G0C H67 J0V DK3 1AK 1GB 2PW INE SRQ SSL TW3 350 3U5 Q1B BAY BGV ØE1 4UF 4X3 4R1 4K3 N0E 5TC BRM 2JG E0A 2V1 ØJD ØYG 1D0 ABJ BBB U5A 1N1 3L3 4A0 8N3

BIT-0001

Abb. 1 1: Fahrzeug-Identifizierungsnummer; 2: Fahrzeugtyp, Motorleistung, Getriebe; 3: Motorkennbuchstabe, Getriebekennbuchstabe, Lacknummer, Innenausstattung; 4: Mehr-Ausstattungen, PR-Nummern.

Übergabe-Inspektion wurde durchgeführt am:	Datum der Auslieferung/Erstzulassung:
 Audi VOLKSWAGEN AG Werk Hannover 128 31. Juli 2014	 Audi VOLKSWAGEN AG Werk Hannover 128 31. Juli 2014
Stempel des Volkswagen Nutzfahrzeuge Partners	Stempel des Volkswagen Nutzfahrzeuge Partners

a) Je nachdem, was zuerst eintritt.

# Der Volkswagen Service

## Die Bedeutung des Serviceplans

Durch die im Umschlag eingeklebten Fahrzeugdaten Abb. 1 ist sichergestellt, dass Sie jederzeit die richtigen Volkswagen Nutzfahrzeug Original Teile® in Ihr Fahrzeug einbauen lassen können. Außerdem ist dadurch festgelegt, welche Service-Art für Ihr Fahrzeug infrage kommt.

- Im Serviceplan wird die **Erstzulassung** oder das **Auslieferungsdatum**, die **Übergabe-Inspektion**, und damit der Beginn der Gewährleistung für Ihr Fahrzeug bestätigt.
- Der Serviceplan sagt Ihnen, wann welcher Service durchgeführt werden muss. Da die durchzuführenden Tätigkeiten von Fahrzeug zu Fahrzeug variieren, können die fahrzeugindividuellen Tätigkeiten beim Fachbetrieb erfragt werden.
- Ihr Fachbetrieb dokumentiert im Serviceplan alle servicerelevanten Arbeiten.

Damit Sie den Serviceplan immer zur Hand haben, wenn Sie ihn brauchen, sollte er im Bordbuch aufbewahrt werden.

Bitte denken Sie auch daran, den Serviceplan beim Verkauf des Fahrzeugs dem nächsten Besitzer mitzugeben.

### ⚠️ WARNUNG

Unzureichender oder kein Service und das Liegenbleiben im Straßenverkehr, zu Unfällen sowie schweren Verletzungen führen.

- Service-Arbeiten beim Fachbetrieb durchführen lassen.
- Betriebsanleitung beachten.



### 📌 HINWEIS

Volkswagen Nutzfahrzeuge ist nicht verantwortlich für Schäden am Fahrzeug, die aufgrund von minderwertigem Kraftstoff, falscher Ölart, unzureichendem Service oder mangelnder Originalteilverfügbarkeit entstehen.

Regelmäßige Service-Arbeiten am Fahrzeug dienen nicht nur der Werterhaltung des Fahrzeugs, sondern tragen auch zur Betriebs- und Verkehrssicherheit bei. Lassen Sie deshalb Service-Arbeiten gemäß den Vorgaben der Wartungstabellen durchführen. Ihr Fachbetrieb berät Sie gern.



**Service-Nachweis 1**

Ja / Nein. Durchgeführt wurde:	Ja / Nein. Zusatzarbeiten - Wechsel von:
<input checked="" type="checkbox"/> Ölwechsel-Service	<input type="checkbox"/> AdBlue® bei Crafter 5-Zylinder-Motoren
<input checked="" type="checkbox"/> Inspektion	<input type="checkbox"/> Bremsflüssigkeit
<input checked="" type="checkbox"/> mit Motorölwechsel	<input type="checkbox"/> Kraftstofffilter
<input type="checkbox"/> mit erweitertem Inspektionsumfang	<input type="checkbox"/> Doppelkupplungsgetriebe DSG®: Getriebeöl und ggf. Ölfilter
<input checked="" type="checkbox"/> LongLife Motoröl verwendet	<input type="checkbox"/> Haldekkupplung: Öl
<input type="checkbox"/> Karosserieprüfung	<input type="checkbox"/> Luftfiltereinsatz
<input type="checkbox"/> Gasanlagenprüfung	<input type="checkbox"/> Filter Flüssiggasanlage
<input type="checkbox"/> Reparaturempfehlung	<input type="checkbox"/> Staub- und Pollenfilter
<input type="checkbox"/> Kundenwunsch (auch auf dem Auftrag vermerken)	<input type="checkbox"/> Zahnriemen
Service durchgeführt am: <b>140726</b>	<input type="checkbox"/> Zahnriemen: Spannrolle
bei km-Stand: <b>32767</b>	<input type="checkbox"/> Zündkerzen
Rechnungsnummer: <b>64 6889</b>	<input type="checkbox"/> <input type="checkbox"/>
Service durchgeführt von:  <b>123/50003</b> Audi WICHERT Hamburg	LongLife-Mobilitätsgarantie:  <b>123/50003</b> Audi WICHERT Hamburg
Stempel des Volkswagen Nutzfahrzeuge Partners	Stempel des Volkswagen Nutzfahrzeuge Partners

Ihre nächsten Service-Termine	Zusatzarbeiten
Service-Ereignis	
<input checked="" type="checkbox"/> nach Service-Intervall-Anzeige	am (Datum): .....
oder	oder
am (Datum): .....	bei (km-Stand): .....
oder	
bei (km-Stand): .....	

151:5D3.NFZ.01

**Dokumentation der Karosserieprüfung (auf Korrosion)**

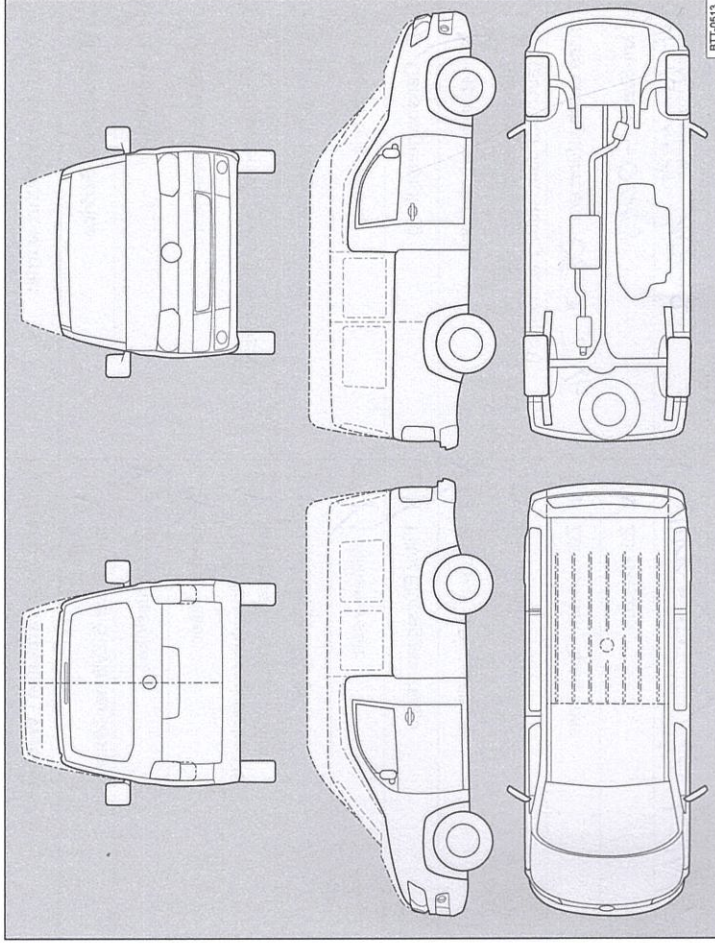

**Abb. 3** Prinzipdarstellung. Gilt für alle Fahrzeuge und Karosserieformen.

Ihr Fachbetrieb markiert in⇒Abb. 3 beschädigte Teile durch folgende Symbole:

- ✕ Kratzer
- Beule/Delle
- Lackschaden
- △ Steinschlag

Mängel festgestellt?	Ja: <input type="checkbox"/>	Nein: <input type="checkbox"/>
Beschreibung der Mängel:		
Stempel des Volkswagen Nutzfahrzeuge Partners		

**Service-Nachweis 2**

Ja / Nein. Durchgeführt wurde: <input checked="" type="checkbox"/> Ölwechsel-Service <input checked="" type="checkbox"/> Inspektion <input checked="" type="checkbox"/> mit Motorölwechsel <input checked="" type="checkbox"/> mit erweitertem Inspektionsumfang <input checked="" type="checkbox"/> LongLife Motoröl verwendet <input checked="" type="checkbox"/> Karosserieprüfung <input checked="" type="checkbox"/> Gasanlagenprüfung <input checked="" type="checkbox"/> Reparaturenempfehlung <input checked="" type="checkbox"/> Kundenwunsch (auch auf dem Auftrag vermerken) Service durchgeführt am: <b>08.08.2016</b> bei km-Stand: <b>50143</b> Auftragsnummer: <b>10837</b>	Ja / Nein. Zusatzarbeiten - Wechsel von: <input checked="" type="checkbox"/> AdBlue® bei Crafter 5-Zylinder-Motoren <input checked="" type="checkbox"/> Bremsflüssigkeit <input checked="" type="checkbox"/> Kraftstofffilter <input checked="" type="checkbox"/> Doppelkupplungsgetriebe DSG®: Getriebeöl und ggf. Ölfilter <input checked="" type="checkbox"/> Haldekkupplung: Öl <input checked="" type="checkbox"/> Luftfiltereinsatz <input checked="" type="checkbox"/> Filter Flüssiggasanlage <input checked="" type="checkbox"/> Staub- und Pollenfilter <input checked="" type="checkbox"/> Zahnriemen <input checked="" type="checkbox"/> Zahnriemen: Spannrolle <input checked="" type="checkbox"/> Zündkerzen <input checked="" type="checkbox"/> <b>UVV - Prüfung / Wiss. besitzer</b>
Service durchgeführt von: Autohaus Tolles GmbH In Ückerath 115 41542 Dormagen Telefon +49 2133 296100 info@schwab-tolles.de Betriebsnr. 13374845 Datum: <b>08.08.16</b> Unterschrift: <i>[Signature]</i>	LongLife Mobilitätsgarantie: Autohaus Tolles GmbH In Ückerath 115 41542 Dormagen Telefon +49 2133 296100 info@schwab-tolles.de Betriebsnr. 13374845 Datum: <b>08.08.16</b> Unterschrift: <i>[Signature]</i>
Ihre nächsten Service-Termine Service-Ereignis <input checked="" type="checkbox"/> nach Service-Intervall-Anzeige oder am (Datum): <b>07/2018</b> oder am (Datum): ..... oder bei (km-Stand): <b>62767</b>	Zusatzarbeiten am (Datum): <b>08/2016</b> oder bei (km-Stand): <b>60000</b>

**Dokumentation der Karosserieprüfung (auf Korrosion)**



Abb. 4 Prinzipdarstellung. Gilt für alle Fahrzeuge und Karosserieformen.

Ihr Fachbetrieb markiert in⇒Abb. 4 beschädigte Teile durch folgende Symbole:

- \* Kratzer
- Beule/Delle
- Lackschaden
- △ Steinschlag

Mängel festgestellt? Ja: <input type="checkbox"/> Nein: <input checked="" type="checkbox"/>	Beschreibung der Mängel:
Autohaus Tolles GmbH In Ückerath 115 41542 Dormagen Telefon +49 2133 296100 info@schwab-tolles.de Betriebsnr. 13374845	
Datum: <b>08.08.16</b> Unterschrift: <i>[Signature]</i>	
Stempel des Volkswagen Nutzfahrzeuge Partners	

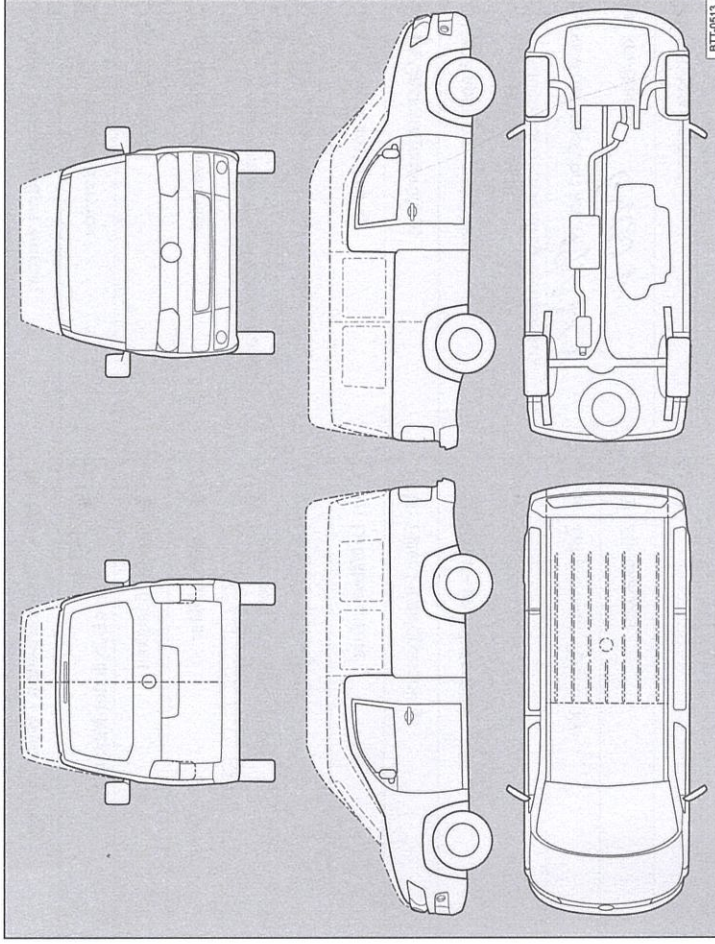
151.5D3.NF.Z.01

### Service-Nachweis 3

Ja / Nein. Durchgeführt wurde:	Ja / Nein. Zusatzarbeiten - Wechsel von:
<input checked="" type="checkbox"/> Ölwechsel-Service	<input type="checkbox"/> AdBlue® bei Crafter 5-Zylinder-Motoren
<input type="checkbox"/> Inspektion	<input type="checkbox"/> Bremsflüssigkeit
<input type="checkbox"/> mit Motorölwechsel	<input type="checkbox"/> Kraftstofffilter
<input type="checkbox"/> mit erweitertem Inspektionsumfang	<input type="checkbox"/> Doppelkupplungsgetriebe DSG®: Getriebeöl und ggf. Ölfilter
<input checked="" type="checkbox"/> LongLife Motoröl verwendet	<input type="checkbox"/> Haldekkupplung: Öl
<input type="checkbox"/> Karosserieprüfung	<input type="checkbox"/> Luftfilterersatz
<input type="checkbox"/> Gasanlagenprüfung	<input type="checkbox"/> Filter Flüssiggasanlage
<input type="checkbox"/> Reparaturempfehlung	<input type="checkbox"/> Staub- und Pollenfilter
<input type="checkbox"/> Kundenwunsch (auch auf dem Auftrag vermerken)	<input type="checkbox"/> Zahnriemen
Service durchgeführt am: <b>19.01.18</b>	<input type="checkbox"/> Zahnriemen: Spannrolle
bei km-Stand: <b>65001</b>	<input type="checkbox"/> Zündkerzen
Rechnungsnummer:	<input type="checkbox"/> / <input type="checkbox"/>
Service durchgeführt von:	LongLife Mobilitätsgarantie:
Stempel des Volkswagen Nutzfahrzeuge Partners	Stempel des Volkswagen Nutzfahrzeuge Partners
<b>Ihre nächsten Service-Termine</b>	<b>Zusatzarbeiten</b>
<input checked="" type="checkbox"/> nach Service-Intervall-Anzeige	am (Datum): .....
<b>oder</b>	<b>oder</b>
am (Datum): .....	bei (km-Stand): .....
<b>oder</b>	
bei (km-Stand): .....	

151 5D3 NF.Z.01

### Dokumentation der Karosserieprüfung (auf Korrosion)

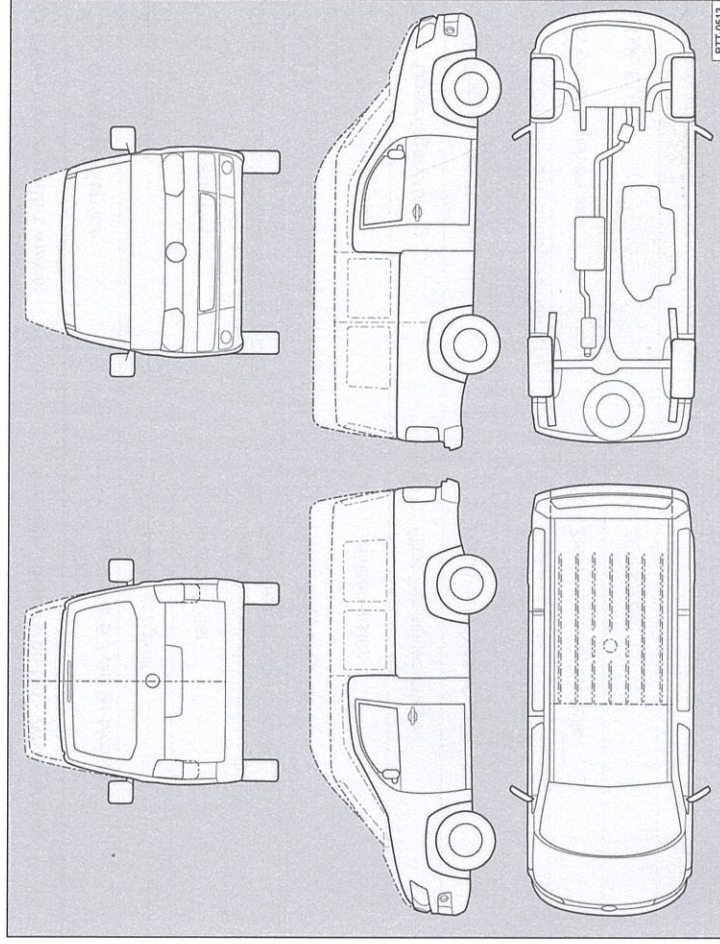

Abb. 5 Prinzipdarstellung. Gilt für alle Fahrzeuge und Karosserieformen.

Ihr Fachbetrieb markiert in ⇒ Abb. 5 beschädigte Teile durch folgende Symbole:

- ✘ Kratzer
- Beule/Delle
- Lackschaden
- △ Steinschlag

Mängel festgestellt?	Ja: <input type="checkbox"/>	Nein: <input type="checkbox"/>
Beschreibung der Mängel:		
Stempel des Volkswagen Nutzfahrzeuge Partners		