



Serviceplan

Volkswagen
Deutschland



Serviceplan:
Volkswagen
Stand: 05.03.2015
Deutsch: 05.2015
Artikel-Nr.: 161 5D3.PKW.01
Teile-Nr.: 3G0012701SC





3G0012701SC

Fahrzeugdatenträger

1	WVWZZZ3C z G F 0 2 0 3 0 6 3 G 5 2 5 Y
2	PASSAT Var. TLBMT 110 kW TDI D6F CRL B PZN LBR----- TD
3	
4	BOA FB5 G1A H3Y JOB DN4 1AT 1G2 1XX SRQ 5SL TR1 352 8TB Q16 1BE 8GU BRM 1ZA L33 OYC G01 7MM

Abb. 1 1; Fahrzeug-Identifizierungsnummer; 2: Fahrzeugtyp, Motorleistung, Getriebe; 3: Motorbuchstabe, Getriebekennbuchstabe, Lacknummer, Innenausstattung; 4: Mehr-Ausstattungen, PR-Nummern.

 <p>Volkswagen Automobile Hannover GmbH Podbielskistraße 306 30655 Hannover Telefon (05 11) 5 47 40-0 Telefax (05 11) 5 47 94 23</p> <p>31107115</p>	 <p>Volkswagen Automobile Hannover GmbH Podbielskistraße 306 30655 Hannover Telefon (05 11) 5 47 40-0 Telefax (05 11) 5 47 94 23</p> <p>04108115</p>
Übergabe-Inspektion wurde durchgeführt am:	Datum der Auslieferung/Erstzulassung: a)
Stempel des Volkswagen Partners	Stempel des Volkswagen Partners

a) Je nachdem, was zuerst eintritt.

Der Volkswagen Service

Für welche Fahrzeuge gilt dieser Serviceplan

Dieser Serviceplan ist für folgende Fahrzeuge gültig:

- CC
- Eos
- Golf
- Golf Cabriolet
- Golf GTD
- Golf GTE
- Golf GTI
- Golf Sportsvan
- Golf Variant
- Jetta
- Passat
- Passat GTE
- Passat Variant
- Passat Variant GTE
- Polo
- Scirocco
- Sharan
- The Beetle
- The Beetle Cabriolet
- Tiguan
- Touareg
- Touran
- up!

Die Bedeutung des Serviceplans

Durch die im Umschlag eingeklebten Fahrzeugdaten Abb. 1 ist sichergestellt, dass Sie jederzeit die richtigen Volkswagen Original Teile® in Ihr Fahrzeug einbauen lassen können. Außerdem ist dadurch festgelegt, welche Service-Art für Ihr Fahrzeug in Frage kommt.

Im Serviceplan wird die **Erstzulassung** oder das **Auslieferungsdatum**, die **Übergabe-Inspektion**, und damit der Beginn der Gewährleistung für Ihr Fahrzeug bestätigt.

- Der Serviceplan sagt Ihnen, wann welcher Service durchgeführt werden muss. Da die durchzuführenden Serviceumfänge von Fahrzeug zu Fahrzeug variieren, können die fahrzeugindividuellen Tätigkeiten beim Fachbetrieb erfragt werden.
- Ihr Fachbetrieb dokumentiert im Serviceplan alle service-relevanten Arbeiten.

Damit Sie den Serviceplan immer zur Hand haben, wenn Sie ihn brauchen, sollte er im Bordbuch aufbewahrt werden.

Bitte denken Sie auch daran, den Serviceplan beim Verkauf des Fahrzeugs dem nächsten Besitzer mitzugeben.

! WARNUNG

Unzureichender oder kein Service und das Missachten der Service-Intervalle kann zum Liegenbleiben im Straßenverkehr, zu Unfällen sowie schweren Verletzungen führen.

- Service-Arbeiten beim Fachbetrieb durchführen lassen.
- Betriebsanleitung beachten.

! HINWEIS

Volkswagen ist nicht verantwortlich für Schäden am Fahrzeug, die aufgrund von minderwertigem Kraftstoff, falscher Ölart, unzureichendem Service oder mangelnder Teileverfügbarkeit entstehen.



Regelmäßige Service-Arbeiten am Fahrzeug dienen nicht nur der Werterhaltung des Fahrzeugs, sondern tragen auch zur Betriebs- und Verkehrssicherheit bei. Lassen Sie deshalb Service-Arbeiten gemäß den Vorgaben der Wartungstabellen durchführen. Ihr Fachbetrieb berät Sie gern.

Dokumentation der Karosserieprüfung



Abb. 3 Prinzipdarstellung. Gilt für alle Fahrzeuge und Karosserieformen.

Ihr Fachbetrieb markiert in Abb. 3 beschädigte Teile durch folgende Symbole:

Kratzer
 Beule/Delle
 Korrosion
 Steinschlag

Mängel festgestellt? Ja: <input type="checkbox"/> Nein: <input checked="" type="checkbox"/>	
Beschreibung der Mängel:	
Stempel des Fachbetriebs	

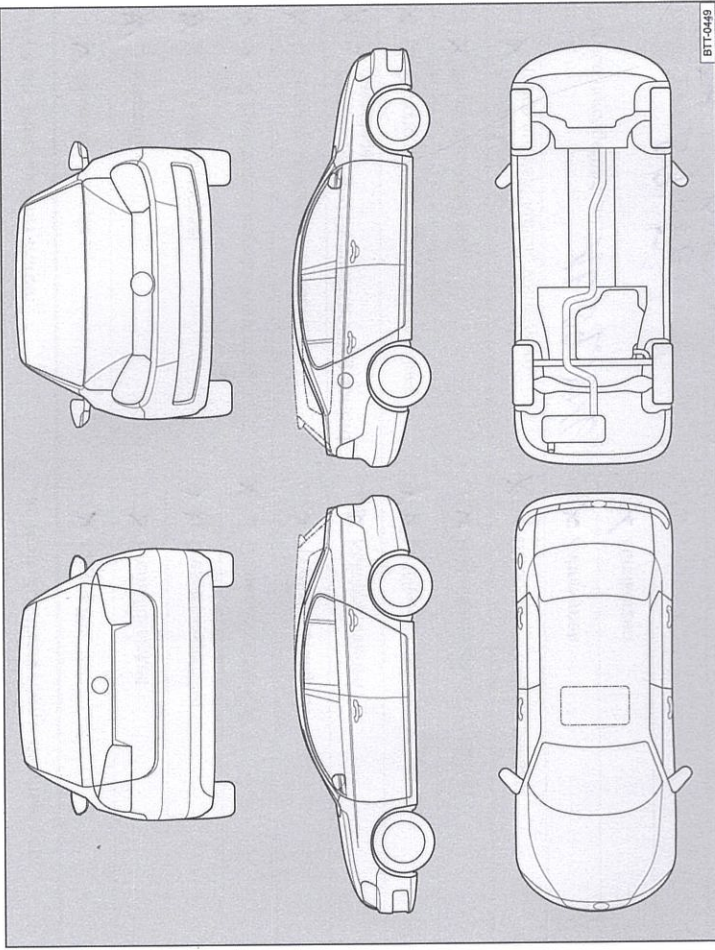
Service-Nachweis 1

Ja / Nein. Durchgeführt wurde:	Ja / Nein. Zusatzarbeiten – Wechsel von:
<input checked="" type="checkbox"/> Ölwechsel-Service	<input checked="" type="checkbox"/> AdBlue®
<input checked="" type="checkbox"/> Inspektion	<input checked="" type="checkbox"/> Bremsflüssigkeit
<input checked="" type="checkbox"/> mit Motorölwechsel	<input checked="" type="checkbox"/> Dieselmotordrucküberprüfer
<input checked="" type="checkbox"/> mit erweitertem Inspektionsumfang	<input checked="" type="checkbox"/> Getriebeöl: DSG®, ATF
<input checked="" type="checkbox"/> LongLife Motoröl verwendet	<input checked="" type="checkbox"/> Haldekkupplung: Öl
<input checked="" type="checkbox"/> Korrosions- und Dichtheitsprüfung der Erdgasanlage	<input checked="" type="checkbox"/> Keilrippenriemen
<input checked="" type="checkbox"/> Prüfung der Scheinwerfer-Einstellung	<input checked="" type="checkbox"/> Luftfiltereinsatz
<input checked="" type="checkbox"/> Reparaturenempfehlung	<input checked="" type="checkbox"/> Reifenfüllflasche (Dichtmittel)
<input checked="" type="checkbox"/> Kundenwunsch (auch auf dem Auftrag vermerken)	<input checked="" type="checkbox"/> Staub- und Pollenfiltereinsatz
Service durchgeführt am: 02.02.2016	<input checked="" type="checkbox"/> Zahnriemen
bei km-Stand: 30.315	<input checked="" type="checkbox"/> Zündkerzen
Rechenzentrum/Garage 74-00	<input type="checkbox"/>
Service durchgeführt von: Volkswagen Partner	<input type="checkbox"/> Autotaurus Brass
21244	Volkswagen Mobility Service GmbH & Co. KG
Gutenbergsraße 11	Volkswagen Partner
Telefon 06106/290-0	21244
Telefax 06106/290-199	Gutenbergsraße 11
www.brass-gruppe.de/vw	63110 Rodeland
Stempel des Fachbetriebs	Telefon 06106/290-0
	Telefax 06106/290-199
	www.brass-gruppe.de/vw

Ihre nächsten Service-Termine Service-Ereignis	Zusatzarbeiten
nach Service-Intervall-Anzeige am (Datum): oder bei (km-Stand):
am (Datum): oder bei (km-Stand): am (Datum): oder bei (km-Stand):

6 | Serviceplan

Service-Nachweis 2

Ja / Nein, durchgeführt wurde:	Ja / Nein, Zusatzarbeiten – Wechsel von:
<input checked="" type="checkbox"/> Ölwechsel-Service	<input checked="" type="checkbox"/> AdBlue®
<input checked="" type="checkbox"/> Inspektion	<input checked="" type="checkbox"/> Bremsflüssigkeit
<input checked="" type="checkbox"/> mit Motorölwechsel	<input checked="" type="checkbox"/> Dieselmotorschwächler
<input checked="" type="checkbox"/> mit erweitertem Inspektionsumfang	<input checked="" type="checkbox"/> Getriebeöl: DSG®, ATF
<input checked="" type="checkbox"/> LongLife Motoröl verwendet	<input checked="" type="checkbox"/> Halbdexkuppung: Öl
<input checked="" type="checkbox"/> Korrosions- und Dichtheitsprüfung der Erdgasanlage	<input checked="" type="checkbox"/> Keilrippenriemen
<input checked="" type="checkbox"/> Prüfung der Scheinwerfer-Einstellung	<input checked="" type="checkbox"/> Luftfiltereinsatz
<input checked="" type="checkbox"/> Reparaturenempfehlung	<input checked="" type="checkbox"/> Reifenfüllflasche (Dichtmittel)
<input checked="" type="checkbox"/> Kundenwunsch (auch auf dem Auftrag vermerken)	<input checked="" type="checkbox"/> Staub- und Pollenfiltereinsatz
Service durchgeführt am: 16.09.2016	<input checked="" type="checkbox"/> Zahnriemen
bei km-Stand: 59.865	<input checked="" type="checkbox"/> Zündkerzen
Ausgabe Nachweisnummer: 825135-00	<input type="checkbox"/>
Service durchgeführt von: Autohaus Brass	<input type="checkbox"/> Autohaus Brass
Volkswagen Partner	Longlife Melitta Getränke & Co. KG
21244 Gutenbergrstraße 11 63110 Rodgau Telefon 06106/290-0 Telefax 06106/290-199 www.brass-gruppe.de/vw	Volkswagen Partner
Stempel des Fachbetriebs	21244 Gutenbergrstraße 11 63110 Rodgau Telefon 06106/290-0 Telefax 06106/290-199 www.brass-gruppe.de/vw Stempel des Volkswagen Partners

Ihre nächsten Service-Termine	
Service-Ereignis	Zusatzarbeiten
<input checked="" type="checkbox"/> nach Service-Intervall-Anzeige	Inspektion
oder	am (Datum):
am (Datum): 09/2017	oder
oder	bei (km-Stand):
bei (km-Stand): 119.864	

Dokumentation der Karosserieprüfung



Abb. 4 Prinzipdarstellung. Gilt für alle Fahrzeuge und Karosserieformen.

Ihr Fachbetrieb markiert in Abb. 4 beschädigte Teile durch folgende Symbole:

- ✖ Kratzer
- Beule/Delle
- Korrosion
- △ Steinschlag

Mängel festgestellt?	Ja: <input type="checkbox"/>	Nein: <input type="checkbox"/>
Beschreibung der Mängel:		
Stempel des Fachbetriebs		

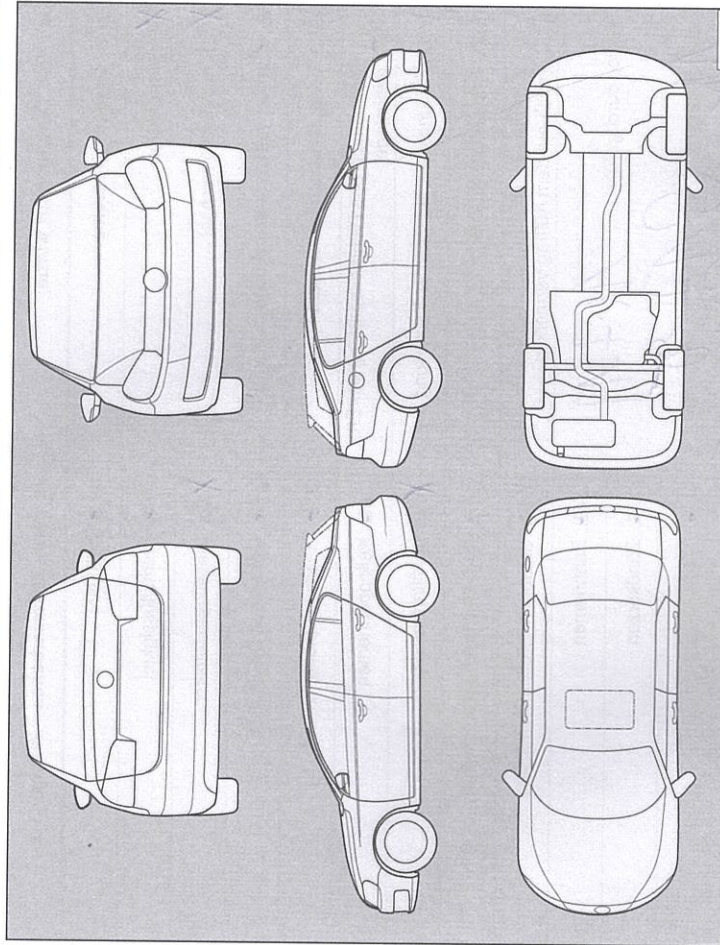
Service-Nachweis 3

<p>Ja / Nein. Durchgeführt wurde:</p> <p><input type="checkbox"/> Ölwechsel-Service</p> <p><input checked="" type="checkbox"/> Inspektion</p> <p><input checked="" type="checkbox"/> mit Motorölwechsel</p> <p><input type="checkbox"/> mit erweitertem Inspektionsumfang</p> <p><input checked="" type="checkbox"/> LongLife Motoröl verwendet</p> <p><input type="checkbox"/> Korrosions- und Dichtheitsprüfung der Erdgasanlage</p> <p><input type="checkbox"/> Prüfung der Scheinwerfer-Einstellung</p> <p><input type="checkbox"/> Reparaturempfehlung</p> <p><input checked="" type="checkbox"/> Kundenwunsch (auch auf dem Auftrag vermerken)</p> <p>Service durchgeführt am: <u>11.7.17</u></p> <p>bei km-Stand: <u>51750</u></p> <p>Reparaturnummer: <u>1374-00</u></p> <p>Service <u>Autohaus Brass</u> Vertriebs GmbH & Co.KG Volkswagen Partner</p> <p>21244 Gutenbergstraße 11 63110 Rodgau Telefon 06106/290-0 Telefax 06106/290-199 www.brass-gruppe.de/vw</p>	<p>Ja / Nein. Zusatzarbeiten – Wechsel von:</p> <p><input type="checkbox"/> AdBlue®</p> <p><input type="checkbox"/> Bremsflüssigkeit</p> <p><input checked="" type="checkbox"/> Dieselmotorschwefel</p> <p><input type="checkbox"/> Getriebeöl: DSG®, ATF</p> <p><input type="checkbox"/> Haldekkupplung: Öl</p> <p><input type="checkbox"/> Keilrippenriemen</p> <p><input checked="" type="checkbox"/> Luftfiltereinsatz</p> <p><input type="checkbox"/> Reifenfüllflasche (Dichtmittel)</p> <p><input checked="" type="checkbox"/> Staub- und Pollenfiltereinsatz</p> <p><input type="checkbox"/> Zahnriemen</p> <p><input type="checkbox"/> Zündkerzen</p> <p><input type="checkbox"/></p> <p><input type="checkbox"/></p> <p>LongLife Mobilitätsgarantie: Autohaus Brass Vertriebs GmbH & Co.KG Volkswagen Partner</p> <p>21244 Gutenbergstraße 11 63110 Rodgau Stiefgrube Volkswagen Partners Telefax 06106/290-199 www.brass-gruppe.de/vw</p>
--	--

<p>Ihre nächsten Service-Termine</p> <p>Service-Ereignis</p> <p><input checked="" type="checkbox"/> nach Service-Intervall-Anzeige</p> <p>oder</p> <p>am (Datum): <u>07.08</u></p> <p>oder</p> <p>bei (km-Stand): <u>51750</u></p>	<p>Zusatzarbeiten</p> <p>.....</p> <p>am (Datum):</p> <p>oder</p> <p>bei (km-Stand):</p>
---	---

Dokumentation der Karosserieprüfung



Abb. 5 Prinzipdarstellung. Gilt für alle Fahrzeuge und Karosserieformen.

Ihr Fachbetrieb markiert in Abb. 5 beschädigte Teile durch folgende Symbole:

- * Kratzer
- Beule/Delle
- Korrosion
- △ Steinschlag

Mängel festgestellt?	Ja: <input type="checkbox"/> Nein: <input type="checkbox"/>
Beschreibung der Mängel: 	
Stempel des Fachbetriebs	

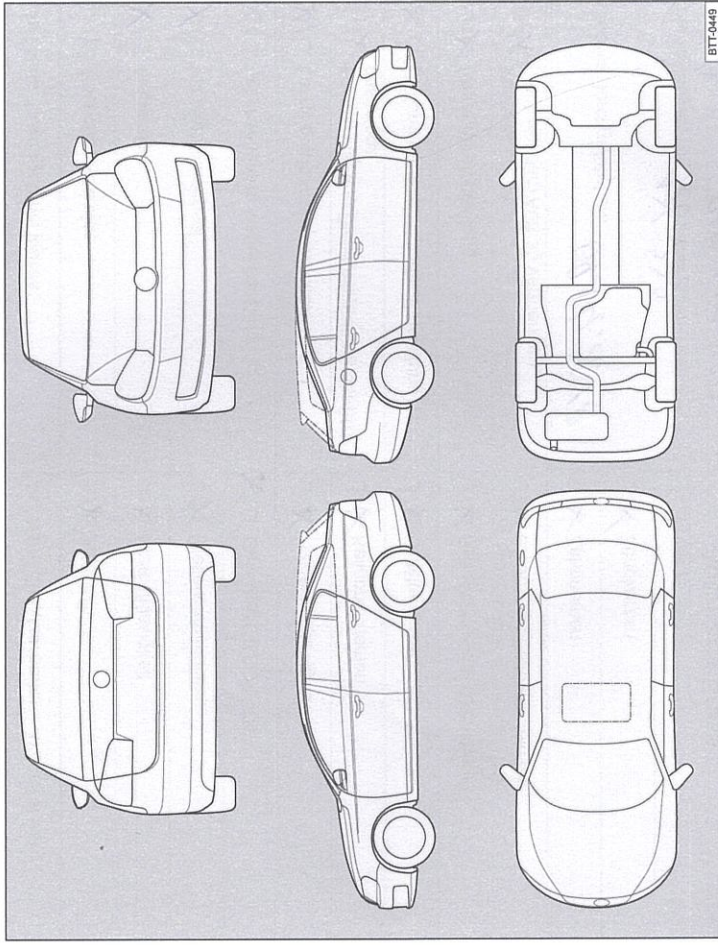
Service-Nachweis 4

Ja / Nein. Durchgeführt wurde:	Ja / Nein. Zusatzarbeiten – Wechsel von:
<input checked="" type="checkbox"/> Ölwechsel-Service	<input checked="" type="checkbox"/> AdBlue®
<input checked="" type="checkbox"/> Inspektion	<input checked="" type="checkbox"/> Bremsflüssigkeit
<input checked="" type="checkbox"/> mit Motorölwechsel	<input checked="" type="checkbox"/> Dieselmotortofffilter
<input checked="" type="checkbox"/> mit erweitertem Inspektionsumfang	<input checked="" type="checkbox"/> Getriebeöl: DSG®, ATF
<input checked="" type="checkbox"/> LongLife Motoröl verwendet	<input checked="" type="checkbox"/> Haldekkupplung: Öl
<input checked="" type="checkbox"/> Korrosions- und Dichtheitsprüfung der Erdgasanlage	<input checked="" type="checkbox"/> Keilrippenriemen
<input checked="" type="checkbox"/> Prüfung der Scheinwerfer-Einstellung	<input checked="" type="checkbox"/> Luftfiltereinsatz
<input checked="" type="checkbox"/> Reparaturempfehlung	<input checked="" type="checkbox"/> Reifenfüllflasche (Dichtmittel)
<input checked="" type="checkbox"/> Kundenwunsch (auch auf dem Auftrag vermerken)	<input checked="" type="checkbox"/> Staub- und Pollenfiltereinsatz
Service durchgeführt am: 09.04.2018	<input checked="" type="checkbox"/> Zahnriemen
bei km-Stand: 126.222	<input checked="" type="checkbox"/> Zündkerzen
Autohaus Brass Volkswagen Partner Service durchgeführt von: Volkswagen Partner LongLife Mobilisgarantie: 21244 Gutenbergstraße 11 63110 Rodgau Telefon 06106/290-0 Telefax 06106/290-199 www.brass-gruppe.de/vw	<input type="checkbox"/> <input type="checkbox"/> Autohaus Brass <input type="checkbox"/> ...Vertriebs GmbH & Co.KG Volkswagen Partner LongLife Mobilisgarantie: 21244 Gutenbergstraße 11 63110 Rodgau Telefon 06106/290-0 Telefax 06106/290-199 www.brass-gruppe.de/vw
Stempel des Fachbetriebs	Stempel des Volkswagen Partners

Ihre nächsten Service-Termine	Zusatzarbeiten
<input checked="" type="checkbox"/> nach Service-Intervall-Anzeige
oder 04/2019	am (Datum):
am (Datum):	oder
oder 158.000	bei (km-Stand):
bei (km-Stand):	

Dokumentation der Karosserieprüfung



Abb. 6 Prinzipdarstellung. Gilt für alle Fahrzeuge und Karosserieformen.

Ihr Fachbetrieb markiert in Abb. 6 beschädigte Teile durch folgende Symbole:

- * Kratzer ○ Beule/Delle □ Korrosion △ Steinschlag

Mängel festgestellt?	Ja: <input type="checkbox"/>	Nein: <input type="checkbox"/>
Beschreibung der Mängel:		
Stempel des Fachbetriebs		

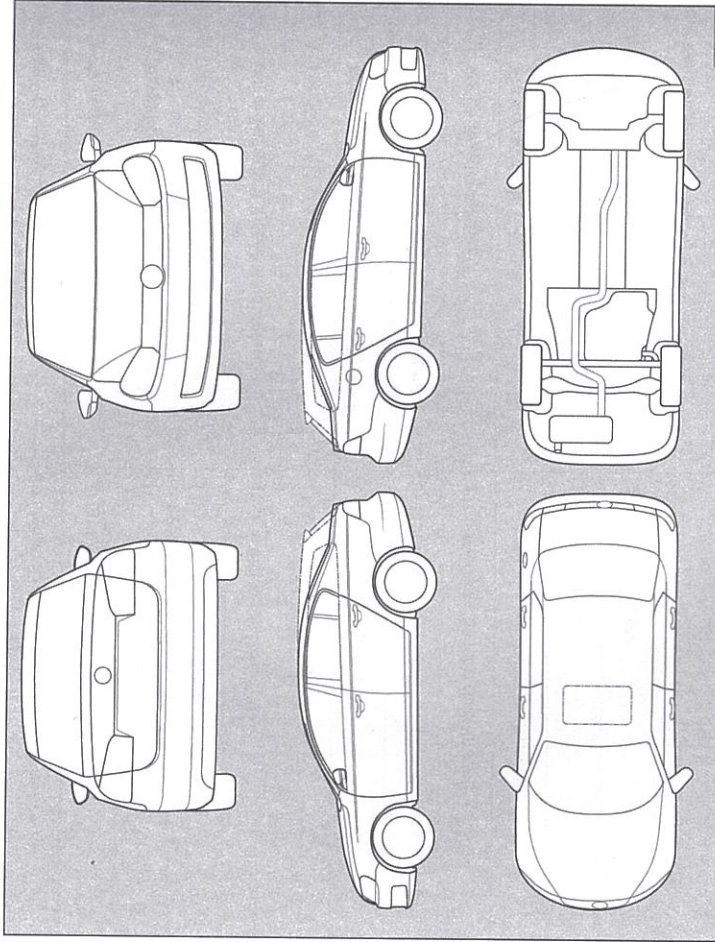
930012701SC