

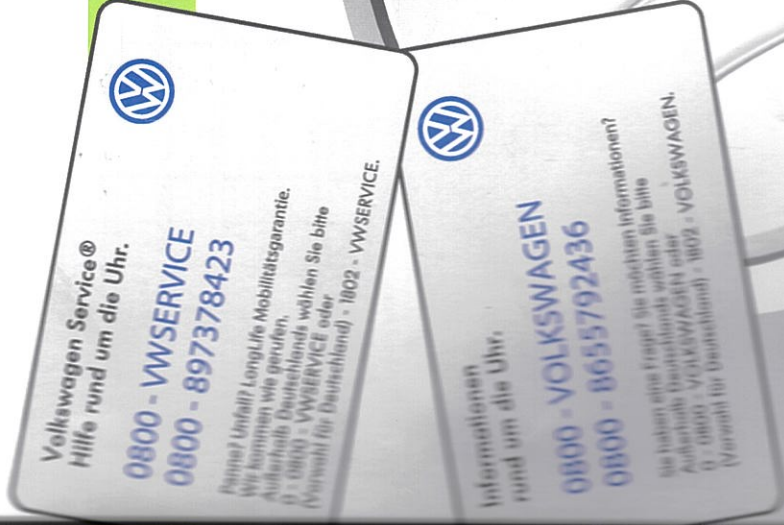

Nutzfahrzeuge

Serviceplan

Caddy, Transporter, Caravelle, Multivan, Amarok,
Crafter, California



Serviceplan:
Caddy, Transporter, Caravelle, Multivan, Amarok, Crafter, California
Stand: 26.05.2011
Deutsch: 05.2012
Artikel-Nr.: 131.5D3.NFZ.01



1315D3NFZ01

Fahrzeugdatenträger



Nutzfahrzeuge
Business Unit Spezialfahrzeuge

1	WV1ZZZ2K ZDX102912
2	2CH AB2 Caddy Maxi KABasis 75 KW CRDSG5
3	CAYD MHZ LB9A 0000 0000 RF
4	X10 BOA C4B QOC HC2 JON D27 108 2PG 1NE 5RQ 5SL TFG 356 3U0 016 SUB 800 0E2 4UC 4X0 4R4 4K3 NOA 5TC BRD 2JB E0A 2V1 L15 OYA 2G2

BT-0401

Abb. 1 1: Fahrzeug-Identifizierungsnummer; 2: Fahrzeugtyp, Motorleistung, Getriebe; 3: Motorlebensbuchstabe, Getriebekennbuchstabe, Lacknummer, Innenausstattung; 4: Mehr-Ausstattungen, PR.-Nummern.

Übergabe-Inspektion wurde durchgeführt am: **07.03.13**

Datum der Auslieferung/Erstzulassung:

Max Moritz 123/33022 26607 Aurich	Max Moritz 123/33022 26607 Aurich
-----------------------------------------	-----------------------------------------

Stempel des Volkswagen Nutzfahrzeuge Partners

a) Je nachdem, was zuerst eintritt

Der Volkswagen Service

Die Bedeutung des Serviceplans

Durch die im Umschlag eingeklebten Fahrzeugdaten Abb. 1 ist sichergestellt, dass Sie jederzeit die richtigen Volkswagen Nutzfahrzeuge Original Teile® in Ihr Fahrzeug einbauen lassen können. Außerdem ist dadurch festgelegt, welche Service-Art für Ihr Fahrzeug in Frage kommt.

- Im Serviceplan wird die **Erstzulassung** oder das **Auslieferungsdatum**, die **Übergabe-Inspektion**, und damit der Beginn der Gewährleistung für Ihr Fahrzeug bestätigt.
- Der Serviceplan sagt Ihnen, wann welcher Service durchgeführt werden muss. Da die durchzuführenden Tätigkeiten von Fahrzeug zu Fahrzeug variieren, können die fahrzeugindividuellen Tätigkeiten beim Fachbetrieb erfragt werden.
- Ihr Fachbetrieb dokumentiert im Serviceplan alle service-relevanten Arbeiten.

Damit Sie den Serviceplan immer zur Hand haben, wenn Sie ihn brauchen, sollte er im Bordbuch aufbewahrt werden.

Bitte denken Sie auch daran, den Serviceplan beim Verkauf des Fahrzeugs dem nächsten Besitzer mitzugeben.

Service-Intervalle

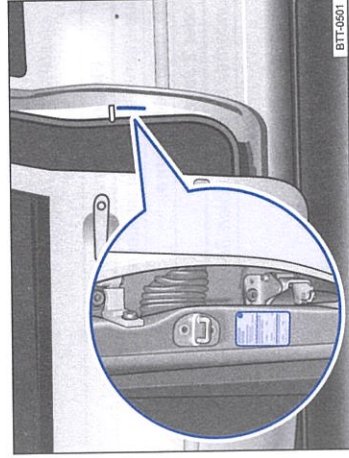

BT-0601

Abb. 2 im Türholm auf der Fahrerseite: Aufkleber "Ihre nächsten Service-Termine"

Service-Termine bei Volkswagen Nutzfahrzeugen werden entweder über die Service-Intervall-Anzeige im Kombi-Instrument angezeigt oder stehen auf

⚠️ WARNUNG

Unzureichender oder kein Service und das Missachten der Service-Intervalle kann zum Liegenbleiben im Straßenverkehr, zu Unfällen sowie schweren Verletzungen führen.

- Service-Arbeiten beim Fachbetrieb durchführen lassen.
- Betriebsanleitung beachten.

ⓘ HINWEIS

Volkswagen Nutzfahrzeuge ist nicht verantwortlich für Schäden am Fahrzeug, die aufgrund von minderwertigem Kraftstoff, falscher Ölart, unzureichendem Service oder mangelnder Originalteilverfügbarkeit entstehen.



Regelmäßige Service-Arbeiten am Fahrzeug dienen nicht nur der Werterhaltung des Fahrzeugs, sondern tragen auch zur Betriebs- und Verkehrssicherheit bei. Lassen Sie deshalb Service-Arbeiten gemäß den Vorgaben der Wartungstabellen durchführen. Ihr Fachbetrieb berät Sie gern.

dem Aufkleber "Ihre nächsten Service-Termine" (je nach Ausstattung). Die Service-Intervall-Anzeige informiert nur über die Service-Termine, die einen Motorölwechsel enthalten; Service-Termine, wie die nächste fällige Inspektion oder Zusatzarbeiten, z. B. Bremsflüssigkeitswechsel, stehen auf dem Aufkleber am Türholm des Fahrzeugs.

Wie erkenne ich, wann mein Fahrzeug zum Service muss?

- an der Service-Intervall-Anzeige im Kombi-Instrument ⇒ Heft Betriebsanleitung
- am Aufkleber ⇒ Abb. 2
- in den Eintragungen der Nachweisfelder ab ⇒ Seite 5,



1316D3NFZ01

Service-Nachweis 1

<p>Ja / Nein. Durchgeführt wurde:</p> <p><input checked="" type="checkbox"/> Ölwechsel-Service</p> <p><input type="checkbox"/> im Verbund</p> <p><input checked="" type="checkbox"/> Intervall-Service inklusive Motorölwechsel</p> <p><input type="checkbox"/> im Verbund</p> <p><input type="checkbox"/> Inspektions-Service</p> <p><input checked="" type="checkbox"/> LongLife Motoröl verwendet</p> <p><input checked="" type="checkbox"/> Gasanlagenprüfung</p> <p><input type="checkbox"/> Korrosionsschutz der Karosserie geprüft</p> <p><input type="checkbox"/> Reparaturempfehlung</p> <p><input type="checkbox"/> Kundenwunsch (auch auf dem Auftrag vermerken)</p> <p>Service durchgeführt am: <i>18.03.2015</i></p> <p>bei km-Stand: <i>33.830 km</i></p> <p>Rechnungsnummer:</p> <p>Service durchgeführt von:</p>	<p>Ja / Nein. Wechsel von:</p> <p><input type="checkbox"/> AdBlue® bei Crafter 5-Zylinder-Motoren</p> <p><input checked="" type="checkbox"/> Bremsflüssigkeit</p> <p><input checked="" type="checkbox"/> Kraftstofffilter</p> <p><input checked="" type="checkbox"/> Doppelkupplungsgetriebe DSG®: Getriebeöl und ggf. Ölfilter</p> <p><input checked="" type="checkbox"/> Halbdexkupplung: Öl</p> <p><input checked="" type="checkbox"/> Luftfiltersatz</p> <p><input checked="" type="checkbox"/> Filter Flüssiggasanlage</p> <p><input checked="" type="checkbox"/> Staub- und Pollenfilter</p> <p><input checked="" type="checkbox"/> Zahnriemen</p> <p><input checked="" type="checkbox"/> Zahnriemen: Spannrolle</p> <p><input checked="" type="checkbox"/> Zündkerzen</p> <p><input type="checkbox"/></p> <p><input type="checkbox"/></p> <p><input type="checkbox"/> LongLife Mobilitätsgarantie:</p>
<p>BOSCH Service Jungbühnergasse 26605 Aunich Tel.: 04941/9333-0 Fax: 04941/9333-50 E-Mail: info@bosch-freese.de</p>	<p>BOSCH Service Jungbühnergasse 26605 Aunich Tel.: 04941/9333-0 Fax: 04941/9333-50 E-Mail: info@bosch-freese.de</p>
<p>Stempel des Volkswagen Nutzfahrzeuge Partners</p>	<p>Stempel des Volkswagen Nutzfahrzeuge Partners</p>
<p>Ihr nächster Service-Termin ist am (Datum):</p> <p>oder bei (km-Stand):</p>	<p>Welcher Service ist als nächster erforderlich?</p>
<p><i>03/2016</i></p>	<p><i>Inspektions-Service</i></p>

Dokumentation der Karosserieprüfung (auf Korrosion)





Abb. 4 Prinzipdarstellung. Gilt für alle Fahrzeuge und Karosserieformen.

Ihr Fachbetrieb markiert in⇒ Abb. 4 beschädigte Teile durch folgende Symbole:

- ✳ Kratzer ○ Beule/Delle □ Lackschaden △ Steinschlag

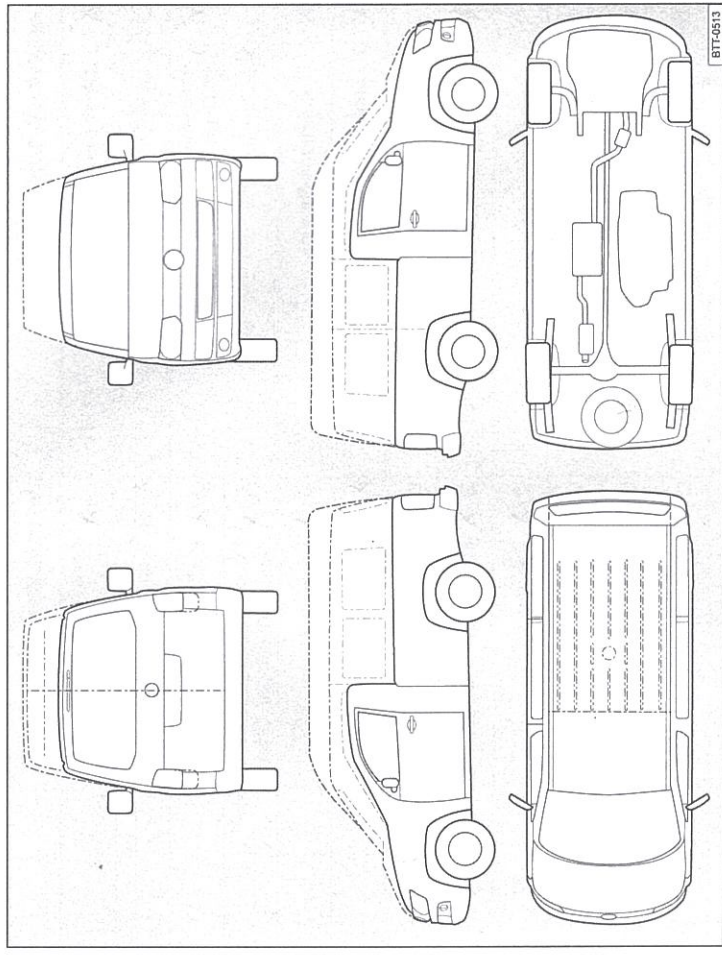
<p>Mängel festgestellt? Ja: <input type="checkbox"/> Nein: <input checked="" type="checkbox"/></p> <p>Beschreibung der Mängel:</p>	<p>Stempel des Volkswagen Nutzfahrzeuge Partners</p>
----------------------------------------------------------------------------------------------------------------------------------------------	------------------------------------------------------

Service-Nachweis 2

Ja / Nein. Durchgeführt wurde:	Ja / Nein. Wechsel von:
<input checked="" type="checkbox"/> Ölwechsel-Service	<input checked="" type="checkbox"/> AdBlue® bei Crafter 5-Zylinder-Motoren
<input type="checkbox"/> im Verbund	<input checked="" type="checkbox"/> Bremsflüssigkeit
<input checked="" type="checkbox"/> Intervall-Service inklusive Motorölwechsel	<input checked="" type="checkbox"/> Kraftstofffilter
<input type="checkbox"/> im Verbund	<input checked="" type="checkbox"/> Doppelkupplungsgetriebe DSG®: Getriebeöl und ggf. Ölfilter
<input checked="" type="checkbox"/> Inspektions-Service	<input checked="" type="checkbox"/> Haldekkupplung: Öl
<input checked="" type="checkbox"/> LongLife Motoröl verwendet	<input checked="" type="checkbox"/> Luftfiltereinsatz
<input checked="" type="checkbox"/> Gasanlagenprüfung	<input type="checkbox"/> Filter Flüssiggasanlage
<input checked="" type="checkbox"/> Korrosionsschutz der Karosserie geprüft	<input type="checkbox"/> Staub- und Pollenfilter
<input checked="" type="checkbox"/> Reparaturempfehlung	<input type="checkbox"/> Zahnriemen
<input type="checkbox"/> Kundenwunsch (auch auf dem Auftrag vermerken)	<input type="checkbox"/> Zahnriemen: Spannrolle
Service durchgeführt am: 15.06.2016	<input type="checkbox"/> Zündkerzen
bei km-Stand: 46.720 km	<input type="checkbox"/>
Rechnungsnummer:	<input type="checkbox"/>
Service durchgeführt von:	LongLife Mobilitätsgarantie:
 Jaldenstr. 4, 2008 Aurich Tel.: 0494 1/9333-50 Internet: www.bosch-freese.de E-Mail: info@bosch-freese.de	Stempel des Volkswagen Nutzfahrzeuge Partners

Ihr nächster Service-Termin ist am (Datum): 06/2017	Welcher Service ist als nächster erforderlich? Inspektions-Service
oder	
bei (km-Stand):	

Dokumentation der Karosserieprüfung (auf Korrosion)



Abb. 5 Prinzipdarstellung. Gilt für alle Fahrzeuge und Karosserieformen.

Ihr Fachbetrieb markiert in ⇒ Abb. 5 beschädigte Teile durch folgende Symbole:

- ✕ Kratzer ○ Beule/Delle □ Lackschaden Δ Steinschlag

Mängel festgestellt?	Ja: <input type="checkbox"/> Nein: <input checked="" type="checkbox"/>
Beschreibung der Mängel:	
Stempel des Volkswagen Nutzfahrzeuge Partners	

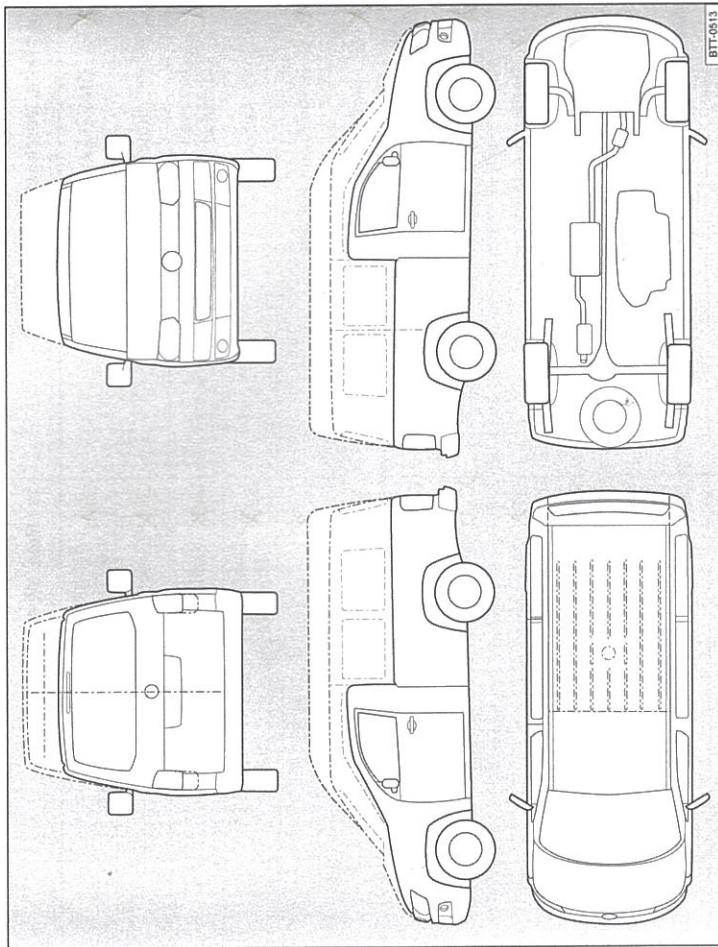
Service-Nachweis 3

Ja / Nein. Durchgeführt wurde:	Ja / Nein. Wechsel von:
<input checked="" type="checkbox"/> Ölwechsel-Service	<input type="checkbox"/> AdBlue® bei Crafter 5-Zylinder-Motoren
<input type="checkbox"/> im Verbund	<input checked="" type="checkbox"/> Bremsflüssigkeit
<input checked="" type="checkbox"/> Intervall-Service inklusive Motorölwechsel	<input checked="" type="checkbox"/> Kraftstofffilter
<input type="checkbox"/> im Verbund	<input checked="" type="checkbox"/> Doppelkupplungsgetriebe DSG®. Getriebeöl und ggf. Ölfilter
<input checked="" type="checkbox"/> Inspektions-Service	<input checked="" type="checkbox"/> Halbdexkupplung: Öl
<input checked="" type="checkbox"/> LongLife Motoröl verwendet	<input checked="" type="checkbox"/> Luftfiltereinsatz
<input checked="" type="checkbox"/> Gasanlagenprüfung	<input checked="" type="checkbox"/> Filter Flüssiggasanlage
<input checked="" type="checkbox"/> Korrosionsschutz der Karosserie geprüft	<input checked="" type="checkbox"/> Staub- und Pollenfilter
<input checked="" type="checkbox"/> Reparaturempfehlung	<input checked="" type="checkbox"/> Zahnriemen
<input checked="" type="checkbox"/> Kundenwunsch (auch auf dem Auftrag vermerken)	<input checked="" type="checkbox"/> Zahnriemen: Spannrolle
Service durchgeführt am: 09.08.17	<input checked="" type="checkbox"/> Zündkerzen
bei km-Stand: 66.217 km	<input type="checkbox"/>
Rechnungsnummer:	<input type="checkbox"/>
Service durchgeführt von:	LongLife Mobilitätsgarantie:
FREUSE Bosch Service Center Car Service Jedestraße 1 40474 Düsseldorf Tel.: 04941/9333-0 Internet: www.bosch-freuse.de E-Mail: info@bosch-freuse.de	
Stempel des Volkswagen Nutzfahrzeuge Partners	Stempel des Volkswagen Nutzfahrzeuge Partners

Ihr nächster Service-Termin ist am (Datum): **08/18**

oder bei (km-Stand):

Weicher Service ist als nächster erforderlich?
Inspektions-Service

Dokumentation der Karosserieprüfung (auf Korrosion)



Abb. 6 Prinzipdarstellung. Gilt für alle Fahrzeuge und Karosserieformen.

Ihr Fachbetrieb markiert in⇒Abb. 6 beschädigte Teile durch folgende Symbole:

- ✕ Kratzer
- Beule/Delle
- Lackschaden
- △ Steinschlag

Mängel festgestellt? Ja: Nein:

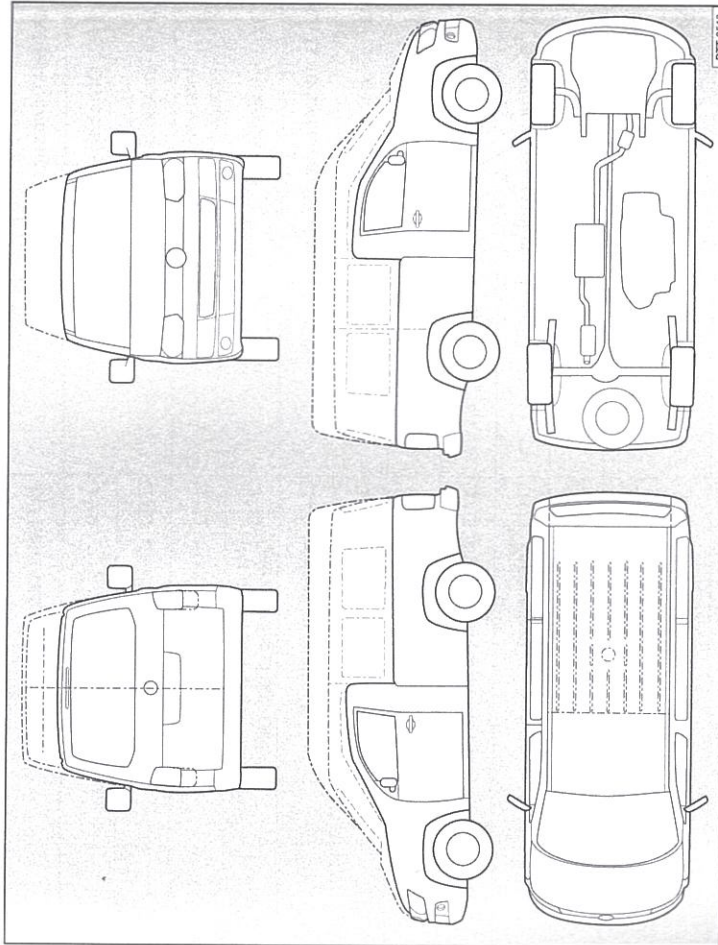
Beschreibung der Mängel:

Stempel des Volkswagen Nutzfahrzeuge Partners