

Fahrzeugdatenträger

1	WV1ZZZ2K z EX 147451
2	2CA A72
3	Caddy KA Basis 55 KW CRDS95 CAYE LZY
4	LB9A 0000 0000 RF X10 BOA C4B GOC HD2 JON D37 108 2PG 1NE SRG 5SL TFG 356 3UO Q14 BAA BGG OE1 4UF 4XO 4R4 4I2 NIC 5TC BRA 2JB E0A 2V1 LO8 OYA 202

BIT-0401

Abb. 1 1: Fahrzeug-Identifizierungsnummer; 2: Fahrzeugtyp, Motorleistung, Getriebe; 3: Motorkennbuchstabe, Getriebekennbuchstabe, Lacknummer, Innenausstattung; 4: Mehr-Ausstattungen, PR.-Nummern.

Übergabe-Inspektion wurde durchgeführt am: 27.05.14^{a)}

Datum der Auslieferung/Erstzulassung:



Händler-Nr. 77658
Autohaus
Grützner GmbH
Birmenstr. 1 36770
Neubrandenburg



Händler-Nr. 77658
Autohaus
Grützner GmbH
Birmenstr. 1 36770
Neubrandenburg

Stempel des Volkswagen Nutzfahrzeuge Partners

a) Je nachdem, was zuerst eintrifft

Der Volkswagen Service

Die Bedeutung des Serviceplans

Durch die im Umschlag eingeklebten Fahrzeugdaten Abb. 1 ist sichergestellt, dass Sie jederzeit die richtigen Volkswagen Nutzfahrzeug Original Teile® in Ihr Fahrzeug einbauen lassen können. Außerdem ist dadurch festgelegt, welche Service-Art für Ihr Fahrzeug infrage kommt.

- Im Serviceplan wird die **Erstzulassung oder das Auslieferungsdatum, die Übergabe-Inspektion**, und damit der Beginn der Gewährleistung für Ihr Fahrzeug bestätigt.
- Der Serviceplan sagt Ihnen, wann welcher Service durchgeführt werden muss. Da die durchzuführenden Tätigkeiten von Fahrzeug zu Fahrzeug variieren, können die fahrzeugindividuellen Tätigkeiten beim Fachbetrieb erfragt werden.
- Ihr Fachbetrieb dokumentiert im Serviceplan alle servicerelevanten Arbeiten.

Damit Sie den Serviceplan immer zur Hand haben, wenn Sie ihn brauchen, sollte er im Bordbuch aufbewahrt werden.

Bitte denken Sie auch daran, den Serviceplan beim Verkauf des Fahrzeugs dem nächsten Besitzer mitzugeben.

! WARNUNG

Unzureichender oder kein Service und das Missachten der Service-Intervalle kann zum Liegenbleiben im Straßenverkehr, zu Unfällen sowie schweren Verletzungen führen.

- Service-Arbeiten beim Fachbetrieb durchführen lassen.
- Betriebsanleitung beachten.

! HINWEIS

Volkswagen Nutzfahrzeuge ist nicht verantwortlich für Schäden am Fahrzeug, die aufgrund von minderwertigem Kraftstoff, falscher Ölart, unzureichendem Service oder mangelnder Originalteileverfügbarkeit entstehen.

i Regelmäßige Service-Arbeiten am Fahrzeug dienen nicht nur der Werterhaltung des Fahrzeugs, sondern tragen auch zur Betriebs- und Verkehrssicherheit bei. Lassen Sie deshalb Service-Arbeiten gemäß den Vorgaben der Wartungstabellen durchführen. Ihr Fachbetrieb berät Sie gern.

Fester Service oder flexibler Service

Abhängig von der Fahrzeugausstattung und den Betriebsbedingungen kommt entweder der **feste Service** oder der **flexible Service** zur Anwendung.

In der Vergangenheit bestimmten die PR.-Nummern QG0, QG1 und QG2 die Service-Art. Diese PR.-Nummern bestimmen ab sofort nur noch, ob ein Motorleistungsensoren verbaut ist (QG1) oder nicht verbaut ist (QG0).

Wie erkenne ich, welche Service-Art mein Fahrzeug benötigt?

- an der PR.-Nummer des Fahrzeugdatenträgers → Abb. 2 (Pfeil)
- an den folgenden Tabellen.

WZ1ZZZ2H z CH059034	7EB 131	TRANSPORTER Kombi KR	103kW	566	CHAC	LA7W 0000 0000	KUP	RE
50X C16 60K JON D31	14K 168 2PG 1NE	SRG 5SL	350 3UO 4I2	4X0 0Y0 1BA 7H6	OE1			

BIT-0501

Abb. 2 Prinzipdarstellung: Fahrzeugdatenträger mit PR.-Nr. des jeweiligen Service



Service-Nachweis 1

Ja / Nein. Durchgeführt wurde:	Ja / Nein. Wechsel von:
<input checked="" type="checkbox"/> Ölwechsel-Service	<input checked="" type="checkbox"/> AdBlue® bei Crafter 5-Zylinder-Motoren
<input type="checkbox"/> Inspektion	<input type="checkbox"/> Bremsflüssigkeit
<input checked="" type="checkbox"/> mit Motorölwechsel	<input type="checkbox"/> Kraftstofffilter
<input checked="" type="checkbox"/> mit erweitertem Inspektionsumfang	<input type="checkbox"/> Doppelkupplungsgetriebe DSG®: Getriebeöl und ggf. Ölfilter
<input checked="" type="checkbox"/> LongLife Motoröl verwendet	<input type="checkbox"/> Haldexkupplung: Öl
<input checked="" type="checkbox"/> Karosserieprüfung	<input type="checkbox"/> Luftfiltereinsatz
<input checked="" type="checkbox"/> Gasanlagenprüfung	<input type="checkbox"/> Filter Flüssiggasanlage
<input checked="" type="checkbox"/> Reparaturenempfehlung	<input type="checkbox"/> Staub- und Pollenfilter
<input checked="" type="checkbox"/> Kundenwunsch (auch auf dem Auftrag vermerken)	<input type="checkbox"/> Zahnriemen
Service durchgeführt am: 18.1.15	<input type="checkbox"/> Zahnriemen: Spannrolle
bei km-Stand: 15761	<input type="checkbox"/> Zündkerzen
Rechnungsnummer:	<input type="checkbox"/>
Service durchgeführt von: Autokuhre OHG Volkswagen Partner	LongLife Mobilitätsgarantie: <input checked="" type="checkbox"/>
Hohenzieler Str. 65 17235 Neustrelitz Telefon (0 39 81) 24 30 89 Telefax (0 39 81) 20 30 92 mail@autokuhre.com www.autokuhre.com	
Stempel des Volkswagen Nutzfahrzeug Partners	Stempel des Volkswagen Nutzfahrzeuge Partners

Ihr nächster Service-Termin

nach Service-Intervall-Anzeige

Welcher Service/Zusatzumfang ist als nächster erforderlich?

am (Datum):

oder bei (km-Stand): **30000**

Dokumentation der Karosserieprüfung (auf Korrosion)



Abb. 3 Prinzipdarstellung. Gilt für alle Fahrzeuge und Karosserieformen.

Ihr Fachbetrieb markiert in⇒ Abb. 3 beschädigte Teile durch folgende Symbole:

- Kratzer
- Beule/Delle
- Lackschaden
- Steinschlag

Mängel festgestellt?	Ja: <input type="checkbox"/>	Nein: <input type="checkbox"/>
Beschreibung der Mängel:	<p><i>Handwritten notes in blue ink:</i></p> <p>1. Motorhaube</p> <p>2. Motorhaube</p>	
Stempel des Volkswagen Nutzfahrzeuge Partners		

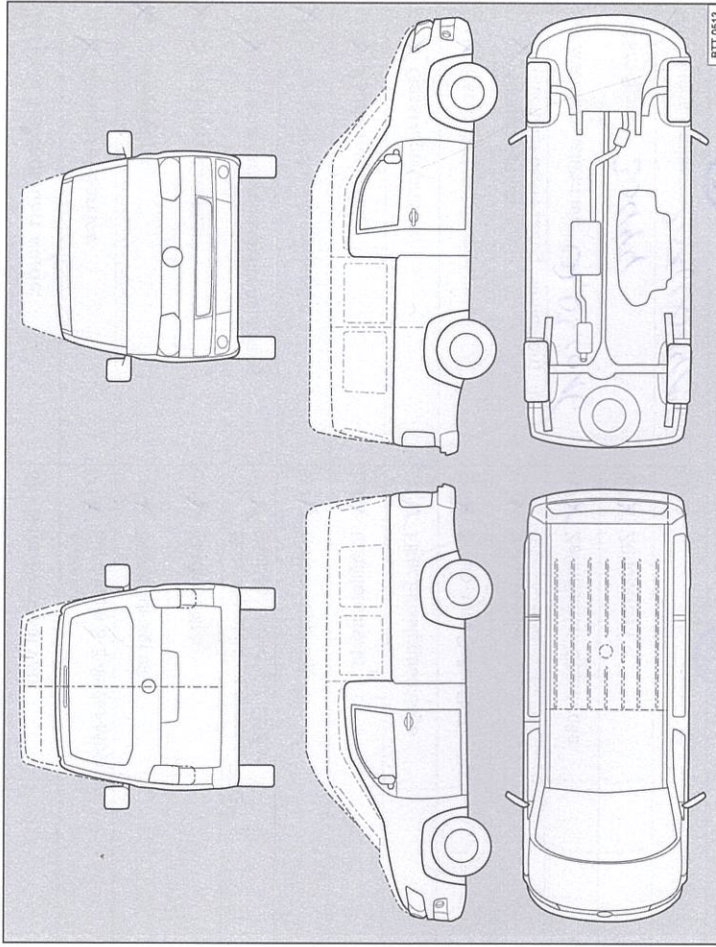
142.5R3.NFZ.01

Dokumentation der Karosserieprüfung (auf Korrosion)



Abb. 4 Prinzipdarstellung. Gilt für alle Fahrzeuge und Karosserieformen.

Ihr Fachbetrieb markiert in⇒ Abb. 4 beschädigte Teile durch folgende Symbole:

- ✱ Kratzer
- Beule/Delle
- Lackschaden
- Δ Steinschlag

Mängel festgestellt?	Ja: <input type="checkbox"/>	Nein: <input type="checkbox"/>
Beschreibung der Mängel:		

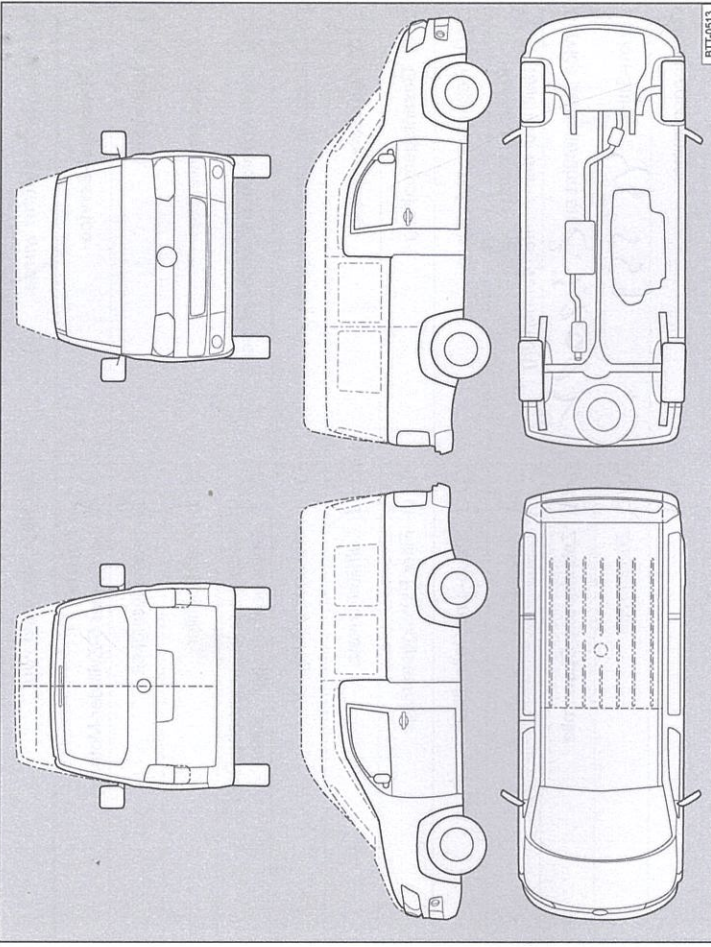
Stempel des Volkswagen Nutzfahrzeuge Partners

Service-Nachweis 2

Ja / Nein. Durchgeführt wurde:	Ja / Nein. Wechsel von:
<input checked="" type="checkbox"/> Ölwechsel-Service	<input type="checkbox"/> AdBlue® bei Crafter 5-Zylinder-Motoren
<input checked="" type="checkbox"/> Inspektion	<input type="checkbox"/> Bremsflüssigkeit
<input checked="" type="checkbox"/> mit Motorölwechsel	<input type="checkbox"/> Kraftstofffilter
<input type="checkbox"/> mit erweitertem Inspektionsumfang	<input type="checkbox"/> Doppelkupplungsgetriebe DSG®: Getriebeöl und ggf. Ölfilter
<input checked="" type="checkbox"/> LongLife Motoröl verwendet	<input type="checkbox"/> Hal dexkupplung: Öl
<input type="checkbox"/> Karosserieprüfung	<input type="checkbox"/> Luftfiltereinsatz
<input checked="" type="checkbox"/> Gasanlagenprüfung	<input type="checkbox"/> Filter Flüssiggasanlage
<input checked="" type="checkbox"/> Reparaturempfehlung	<input type="checkbox"/> Staub- und Pollenfilter
<input checked="" type="checkbox"/> Kundenwunsch (auch auf dem Auftrag vermerken)	<input type="checkbox"/> Zahnriemen
Service durchgeführt am: 07.03.2016	<input type="checkbox"/> Zahnriemen: Spannrolle
bei km-Stand: 30444	<input type="checkbox"/> Zündkerzen
Rechnungsnummer: 2016001415	<input type="checkbox"/>
Service durchgeführt von:	LongLife Mobilitätsgarantie:
Händler-Nr. 77658 Autohaus Grünzner GmbH Birnensstr. 12 36770 Neubrandenburg	Händler-Nr. 77658 Autohaus Grünzner GmbH Birnensstr. 12 36770 Neubrandenburg
Stempel des Volkswagen Nutzfahrzeuge Partners	Stempel des Volkswagen Nutzfahrzeuge Partners

Ihr nächster Service-Termin	Weicher Service/Zusatzumfang ist als nächster erforderlich? Ölwechsel-Service
<input checked="" type="checkbox"/> Nach Service-Intervall-Anzeige	am (Datum):
oder 03/2017	oder bei (km-Stand):
am (Datum):	oder bei (km-Stand): 60000

Service-Nachweis 3

Ja / Nein. Durchgeführt wurde:	Ja / Nein. Wechsel von:
<input checked="" type="checkbox"/> Ölwechsel-Service	<input checked="" type="checkbox"/> AqBlue® bei Crafter 5-Zylinder-Motoren
<input type="checkbox"/> Inspektion	<input type="checkbox"/> Bremsflüssigkeit
<input checked="" type="checkbox"/> mit Motorölwechsel	<input type="checkbox"/> Kraftstofffilter
<input type="checkbox"/> mit erweitertem Inspektionsumfang	<input type="checkbox"/> Doppelkupplungsgetriebe DSG®: Getriebeöl und ggf. Ölfilter
<input checked="" type="checkbox"/> LongLife Motoröl verwendet	<input type="checkbox"/> Halbdexkupplung: Öl
<input type="checkbox"/> Karosserieprüfung	<input type="checkbox"/> Luftfilterersatz
<input type="checkbox"/> Gasanlagenprüfung	<input type="checkbox"/> Filter Flüssiggasanlage
<input type="checkbox"/> Reparaturempfehlung	<input type="checkbox"/> Staub- und Pollenfilter
<input checked="" type="checkbox"/> Kundenwunsch	<input type="checkbox"/> Zahnriemen
Service durchgeführt am <u>27.10.2017</u>	<input type="checkbox"/> Zahnriemen: Spannrolle
bei km-Stand: <u>45559</u>	<input type="checkbox"/> Zündkerzen
Rechnungsnummer:	<input type="checkbox"/>
Service durchgeführt von: Auto-Kuhn oHG Volkswagen Partner Hohenzritzer-Straße 35 17235 Neustrelitz Telefon (0 39 81) 20 30 89 Telefax (0 39 81) 20 30 92 mailto@aurokuhn.com www.aurokuhn.com	LongLife Mobilservicepartner oHG Volkswagen Partner Hohenzritzer-Straße 35 17235 Neustrelitz Telefon (0 39 81) 20 30 89 Telefax (0 39 81) 20 30 92 mailto@aurokuhn.com www.aurokuhn.com
Stempel des Volkswagen Nutzfahrzeuge Partners www.vw-nutzfahrzeuge.de 123 76384	Stempel des Volkswagen Nutzfahrzeuge Partners

Ihr nächster Service-Termin	Welcher Service/Zusatzumfang ist als nächster erforderlich?
nach Service-Intervall-Anzeige
oder	am (Datum):
am (Datum):	oder
oder	bei (km-Stand):
bei (km-Stand):

Dokumentation der Karosserieprüfung (auf Korrosion)



Abb. 5 Prinzipdarstellung. Gilt für alle Fahrzeuge und Karosserieformen.

Ihr Fachbetrieb markiert in⇒ Abb. 5 beschädigte Teile durch folgende Symbole:

- × Kratzer
- Beule/Delle
- Lackschaden
- △ Steinschlag

Mängel festgestellt?	Ja: <input type="checkbox"/>	Nein: <input checked="" type="checkbox"/>
Beschreibung der Mängel:	
	
	
	
	
	
	
	
	

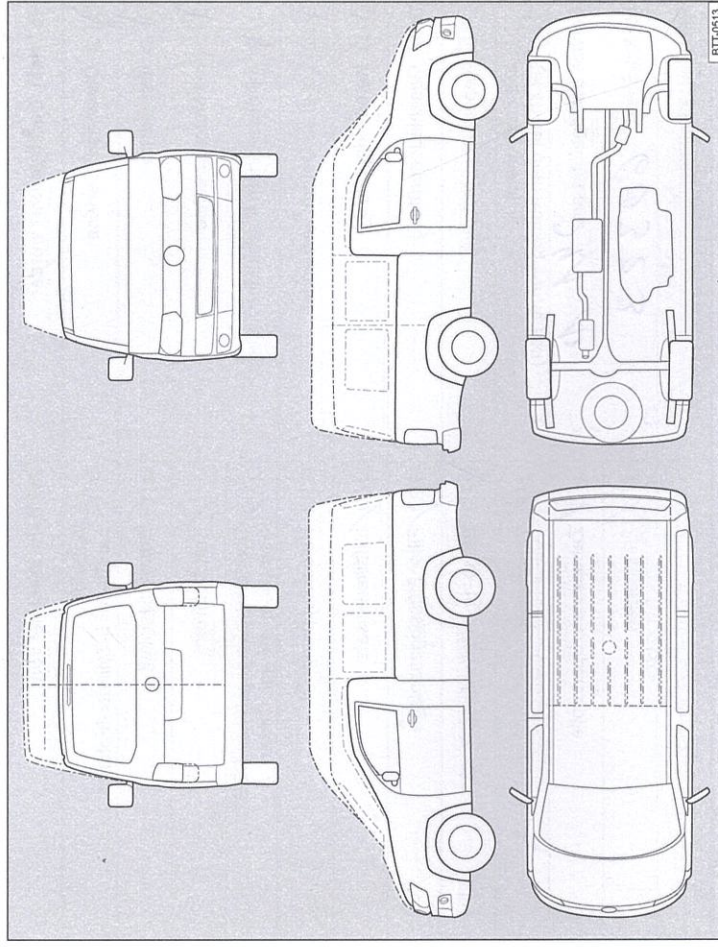
Stempel des Volkswagen Nutzfahrzeuge Partners

Service-Nachweis 4

Ja / Nein. Durchgeführt wurde:	Ja / Nein. Wechsel von:
<input checked="" type="checkbox"/> Ölwechsel-Service	<input checked="" type="checkbox"/> AdBlue® bei Crafter 5-Zylinder-Motoren
<input checked="" type="checkbox"/> Inspektion	<input checked="" type="checkbox"/> Bremsflüssigkeit
<input checked="" type="checkbox"/> mit Motorölwechsel	<input checked="" type="checkbox"/> Kraftstofffilter
<input checked="" type="checkbox"/> mit erweitertem Inspektionsumfang	<input checked="" type="checkbox"/> Doppelkupplungsgetriebe DSG®: Getriebeöl und ggf. Ölfilter
<input checked="" type="checkbox"/> LongLife Motoröl verwendet	<input checked="" type="checkbox"/> Haldexkupplung: Öl
<input checked="" type="checkbox"/> Karosserieprüfung	<input checked="" type="checkbox"/> Luftfiltereinsatz
<input checked="" type="checkbox"/> Gasanlagenprüfung	<input checked="" type="checkbox"/> Filter Flüssiggasanlage
<input checked="" type="checkbox"/> Reparaturempfehlung	<input checked="" type="checkbox"/> Staub- und Pollenfilter
<input checked="" type="checkbox"/> Kundenwunsch (auch auf dem Auftrag vermerken)	<input checked="" type="checkbox"/> Zahnriemen
Service durchgeführt am <u>24.10</u>	<input checked="" type="checkbox"/> Zahnriemen: Spannrolle
bei km-Stand: <u>60323</u>	<input checked="" type="checkbox"/> Zündkerzen
Rechnungsnummer: <u>Auto-Kuhn oHG</u> <u>9218 Volkswagen Partner</u>	<input checked="" type="checkbox"/> Zündkerzen <u>Volkswagen Partner</u>
Service durchgeführt von: <u>Florian Frey</u> Florian Frey, Straße 35 17235 Neustrelitz Telefon: (0 39 81) 20 30 89 Telefax: (0 39 81) 20 30 92 mailto:florian@autokuhn.com www.autokuhn.com Betriebsnummer 123 76384	LongLife Mobilitätsgarantie: 203 Neustrelitz Telefon (0 39 81) 20 30 89 Telefax (0 39 81) 20 30 92 mailto:autokuhn.com www.autokuhn.com Betriebsnummer 123 76384

Stempel des Volkswagen Nutzfahrzeuge Partners

Ihr nächster Service-Termin

nach Service-Intervall-Anzeige

oder

am (Datum): bei

oder

bei (km-Stand):

Weicher Service/Zusatzumfang ist als nächster erforderlich?

am (Datum):

oder

bei (km-Stand):

Dokumentation der Karosserieprüfung (auf Korrosion)



Abb. 6 Prinzipdarstellung. Gilt für alle Fahrzeuge und Karosserieformen.

Ihr Fachbetrieb markiert in⇒ Abb. 6 beschädigte Teile durch folgende Symbole:

- * Kratzer
- Beule/Delle
- Lackschaden
- △ Steinschlag

Mängel festgestellt? Ja: Nein:

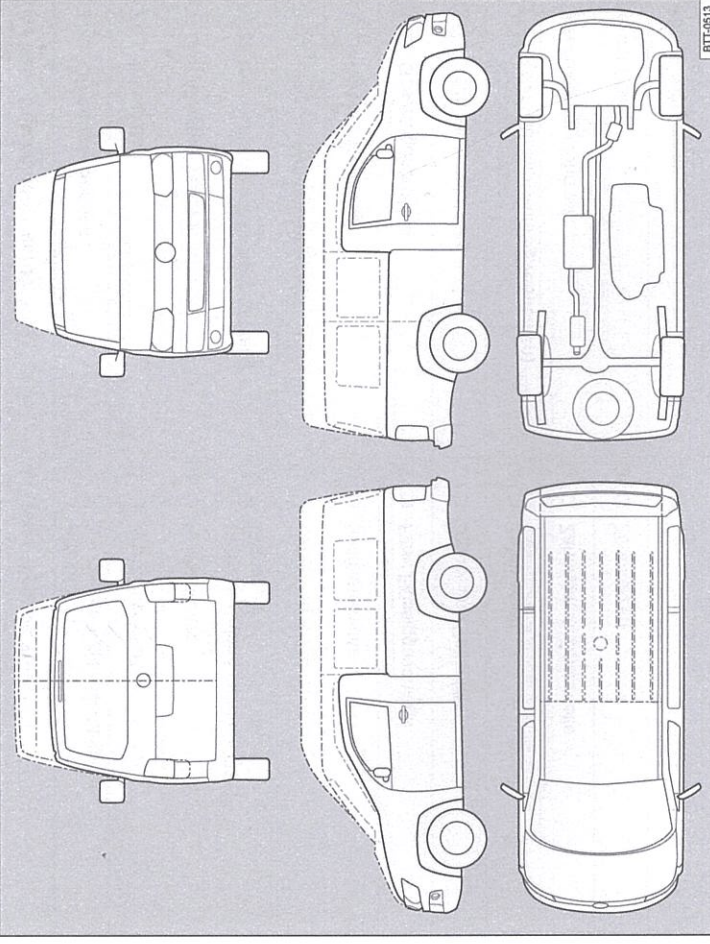
Beschreibung der Mängel:

Stempel des Volkswagen Nutzfahrzeuge Partners

1425SR3.NFZ.01