

# Fahrzeugdatenträger

1	<input type="checkbox"/>	WV1ZZZ7K Z EX 135772	<input type="checkbox"/>
2	<input type="checkbox"/>	2CA A72	<input type="checkbox"/>
3	<input type="checkbox"/>	Caddy KA Basis	<input type="checkbox"/>
	<input type="checkbox"/>	55 KW CRDSGS	<input type="checkbox"/>
	<input type="checkbox"/>	CAYE	<input type="checkbox"/>
	<input type="checkbox"/>	LZY	<input type="checkbox"/>
4	<input type="checkbox"/>	LB9A 0000 0000 RF	<input type="checkbox"/>
	<input type="checkbox"/>	X10 B0A C4B G0C HD2 JON D37	<input type="checkbox"/>
	<input type="checkbox"/>	1G8 2PG 1NE 5RQ 5SL TFS	<input type="checkbox"/>
	<input type="checkbox"/>	3S6 3UO Q14	<input type="checkbox"/>
	<input type="checkbox"/>	8AA 8GG	<input type="checkbox"/>
	<input type="checkbox"/>	1BA 7MJ QJ2	<input type="checkbox"/>
	<input type="checkbox"/>	OE1 4UF 4XO 4R4 4I2 NIC 5TC	<input type="checkbox"/>
	<input type="checkbox"/>	BR4 2JB E0A 2V1	<input type="checkbox"/>
	<input type="checkbox"/>		<input type="checkbox"/>

Abb. 1 1: Fahrzeug-Identifizierungsnummer; 2: Fahrzeugtyp, Motorleistung, Getriebe; 3: Motorlebensbuchstabe, Getriebebuchstabe, Lacknummer, Innenausstattung; 4: Mehr-Ausstattungen, PR.-Nummern.

<p>Übergabe-Inspektion wurde durchgeführt am:</p> <p>a) Datum der Auslieferung/Erstzulassung:</p>	<p>Stempel des Volkswagen Nutzfahrzeuge Partners</p>
<p>Stempel des Volkswagen Nutzfahrzeuge Partners</p>	<p>Stempel des Volkswagen Nutzfahrzeuge Partners</p>

a) Je nachdem, was zuerst eintritt

# Der Volkswagen Service

## Die Bedeutung des Serviceplans

Durch die im Umschlag eingeklebten Fahrzeugdaten Abb. 1 ist sichergestellt, dass Sie jederzeit die richtigen Volkswagen Nutzfahrzeug Original Teile® in Ihr Fahrzeug einbauen lassen können. Außerdem ist dadurch festgelegt, welche Service-Art für Ihr Fahrzeug infrage kommt.

- Im Serviceplan wird die **Erstzulassung** oder das **Auslieferungsdatum**, die **Übergabe-Inspektion**, und damit der Beginn der Gewährleistung für Ihr Fahrzeug bestätigt.
- Der Serviceplan sagt Ihnen, wann welcher Service durchgeführt werden muss. Da die durchzuführenden Tätigkeiten von Fahrzeug zu Fahrzeug variieren, können die fahrzeugindividuellen Tätigkeiten beim Fachbetrieb erfragt werden.
- Ihr Fachbetrieb dokumentiert im Serviceplan alle servicerelevanten Arbeiten.

Damit Sie den Serviceplan immer zur Hand haben, wenn Sie ihn brauchen, sollte er im Bordbuch aufbewahrt werden.

Bitte denken Sie auch daran, den Serviceplan beim Verkauf des Fahrzeugs dem nächsten Besitzer mitzugeben.

### ⚠️ WARNUNG

Unzureichender oder kein Service und das Missachten der Service-Intervalle kann zum Liegenbleiben im Straßenverkehr, zu Unfällen sowie schweren Verletzungen führen.

- Service-Arbeiten beim Fachbetrieb durchführen lassen.
- Betriebsanleitung beachten.

### ⓘ HINWEIS

Volkswagen Nutzfahrzeuge ist nicht verantwortlich für Schäden am Fahrzeug, die aufgrund von minderwertigem Kraftstoff, falscher Ölart, unzureichendem Service oder mangelnder Originalteilerverfügbarkeit entstehen.



Regelmäßige Service-Arbeiten am Fahrzeug dienen nicht nur der Werterhaltung des Fahrzeugs, sondern tragen auch zur Betriebs- und Verkehrssicherheit bei. Lassen Sie deshalb Service-Arbeiten gemäß den Vorgaben der Wartungstabellen durchführen. Ihr Fachbetrieb berät Sie gern.

## Fester Service oder flexibler Service

Abhängig von der Fahrzeugausstattung und den Betriebsbedingungen kommt entweder der  **feste Service** oder der  **flexible Service** zur Anwendung.

In der Vergangenheit bestimmten die PR.-Nummern QG0, QG1 und QG2 die Service-Art. Diese PR.-Nummern bestimmen ab sofort nur noch, ob ein Motorstandssensor verbaut ist (QG1) oder nicht verbaut ist (QG0).

**Wie erkenne ich, welche Service-Art mein Fahrzeug benötigt?**



- an der PR.-Nummer des Fahrzeugdatenträgers ⇒ Abb. 2 (Pfeil)
- an den folgenden Tabellen.

WV1ZZZ7K Z CH059034	
7EB 131	
TRANSPORTER Kombi KR	
103kW	566
CAYE	KUP
LATW 0000 0000	RE
BOX C16 60K 1V JON D91	
1R4 168 2PG 1NE 5RQ 5SL	
350 300 814	8AE 86U
OE1	4X0 0V0 1BA 2G2

Abb. 2 Prinzipdarstellung: Fahrzeugdatenträger mit PR.-Nr. des jeweiligen Service



**Service-Nachweis 1**

Ja / Nein. Durchgeführt wurde: <input checked="" type="checkbox"/> Ölwechsel-Service <input type="checkbox"/> Inspektion <input checked="" type="checkbox"/> mit Motorölwechsel <input checked="" type="checkbox"/> mit erweitertem Inspektionsumfang <input checked="" type="checkbox"/> LongLife Motoröl verwendet <input checked="" type="checkbox"/> Karosserieprüfung <input checked="" type="checkbox"/> Gasanlagenprüfung <input checked="" type="checkbox"/> Reparaturempfehlung <input checked="" type="checkbox"/> Kundenwunsch (auch auf dem Auftrag vermerken) Service durchgeführt am: <b>21.04.2015</b> bei km-Stand: <b>15.739</b> Rechnungsnummer: Service durchgeführt von:  <b>Händler-Nr. 77658</b> <b>Autohaus Grünzner GmbH</b> <b>Birmenstr. 1 36770 Neubrandenburg</b>	Ja / Nein. Wechsel von: <input type="checkbox"/> AdBlue® bei Crafter 5-Zylinder-Motoren <input checked="" type="checkbox"/> Bremsflüssigkeit <input type="checkbox"/> Kraftstofffilter <input checked="" type="checkbox"/> Doppelkupplungsgetriebe DSG®: Getriebeöl und ggf. Ölfilter <input checked="" type="checkbox"/> Halbdexkuppung: Öl <input checked="" type="checkbox"/> Luftfilterersatz <input type="checkbox"/> Filter Flüssiggasanlage <input checked="" type="checkbox"/> Staub- und Pollenfilter <input type="checkbox"/> Zahnriemen <input checked="" type="checkbox"/> Zahnriemen: Spannrolle <input type="checkbox"/> Zündkerzen <input checked="" type="checkbox"/> ..... LongLife Mobilitegarantie:  <b>Händler-Nr. 77658</b> <b>Autohaus Grünzner GmbH</b> <b>Birmenstr. 1 36770 Neubrandenburg</b>
Stempel des Volkswagen Nutzfahrzeuge Partners	Stempel des Volkswagen Nutzfahrzeuge Partners

Ihr nächster Service-Termin

nach Service-Intervall-Anzeige  
 oder  
 am (Datum): **04.06.16**  
 oder  
 bei (km-Stand): **20.000**

Welcher Service/Zusatzumfang ist als nächster erforderlich?  
*Wsp. etc.*

am (Datum): .....  
 oder  
 bei (km-Stand): .....

**Dokumentation der Karosserieprüfung (auf Korrosion)**

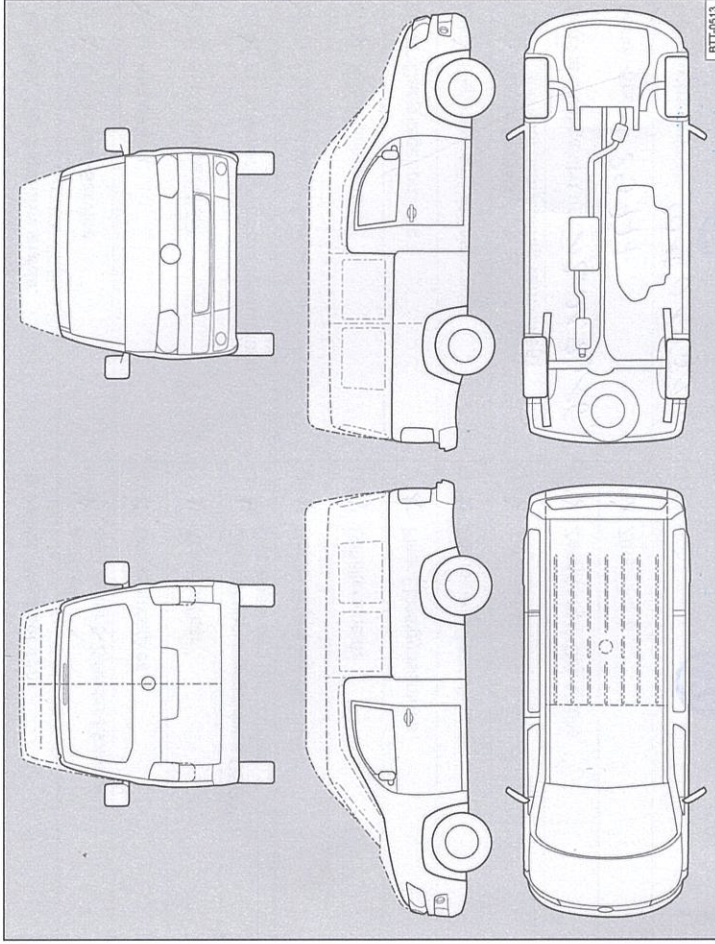

**Abb. 3** Prinzipdarstellung. Gilt für alle Fahrzeuge und Karosserieformen.

Ihr Fachbetrieb markiert in⇒Abb. 3 beschädigte Teile durch folgende Symbole:

- ✕ Kratzer
- Beule/Delle
- Lackschaden
- △ Steinschlag

Mängel festgestellt?	Ja: <input type="checkbox"/>	Nein: <input type="checkbox"/>
Beschreibung der Mängel:    		
Stempel des Volkswagen Nutzfahrzeuge Partners		

142.SR3.NFZ.01

Ja / Nein. Durchgeführt wurde:	Ja / Nein. Wechsel von:
<input checked="" type="checkbox"/> Ölwechsel-Service	<input checked="" type="checkbox"/> AdBlue® bei Crafter 5-Zylinder-Motoren
<input checked="" type="checkbox"/> Inspektion	<input checked="" type="checkbox"/> Bremsflüssigkeit
<input checked="" type="checkbox"/> mit Motorölwechsel	<input checked="" type="checkbox"/> Kraftstofffilter
<input checked="" type="checkbox"/> mit erweitertem Inspektionsumfang	<input checked="" type="checkbox"/> Doppelkupplungsgetriebe DSG®: Getriebeöl und ggf. Ölfilter
<input checked="" type="checkbox"/> LongLife Motoröl verwendet	<input checked="" type="checkbox"/> Haldexkupplung: Öl
<input checked="" type="checkbox"/> Karosserieprüfung	<input checked="" type="checkbox"/> Luftfiltereinsatz
<input checked="" type="checkbox"/> Gasanlagenprüfung	<input checked="" type="checkbox"/> Filter Flüssiggasanlage
<input checked="" type="checkbox"/> Reparaturempfehlung	<input checked="" type="checkbox"/> Staub- und Pollenfilter
<input checked="" type="checkbox"/> Kundenwunsch (auch auf dem Auftrag vermerken)	<input checked="" type="checkbox"/> Zahnriemen
Service durchgeführt am: <b>12.01.2016</b>	<input checked="" type="checkbox"/> Zahnriemen: Spannrolle
bei km-Stand: <b>25777</b>	<input checked="" type="checkbox"/> Zündkerzen
Rechnungsnummer: <b>201500681</b>	<input type="checkbox"/> .....
Service durchgeführt von: 	LongLife Mobilitätsgarantie
<b>Händler-Nr. 77658</b> <b>Autohaus</b> <b>Grützner GmbH</b> <b>Birkenstr. 1 36770</b> <b>Neubrandenburg</b>	<b>Händler-Nr. 77658</b> <b>Autohaus</b> <b>Grützner GmbH</b> <b>Birkenstr. 1 36770</b> <b>Neubrandenburg</b>
Stempel des Volkswagen Nutzfahrzeuge Partners	Stempel des Volkswagen Nutzfahrzeuge Partners

Ihr nächster Service-Termin	
nach Service-Intervall-Anzeige	Welcher Service/Zusatzumfang ist als nächster erforderlich?
oder am (Datum): <b>01/2017</b>	<b>Ölwechsel</b>
oder bei (km-Stand): <b>60000</b>	am (Datum): .....
	oder bei (km-Stand): .....



Abb. 4 Prinzipdarstellung. Gilt für alle Fahrzeuge und Karosserieformen.

Ihr Fachbetrieb markiert in⇒ Abb. 4 beschädigte Teile durch folgende Symbole:

- ✖ Kratzer
- Beule/Delle
- Lackschaden
- △ Steinschlag

Mängel festgestellt?	Ja: <input type="checkbox"/>	Nein: <input type="checkbox"/>
Beschreibung der Mängel:		
Stempel des Volkswagen Nutzfahrzeuge Partners		

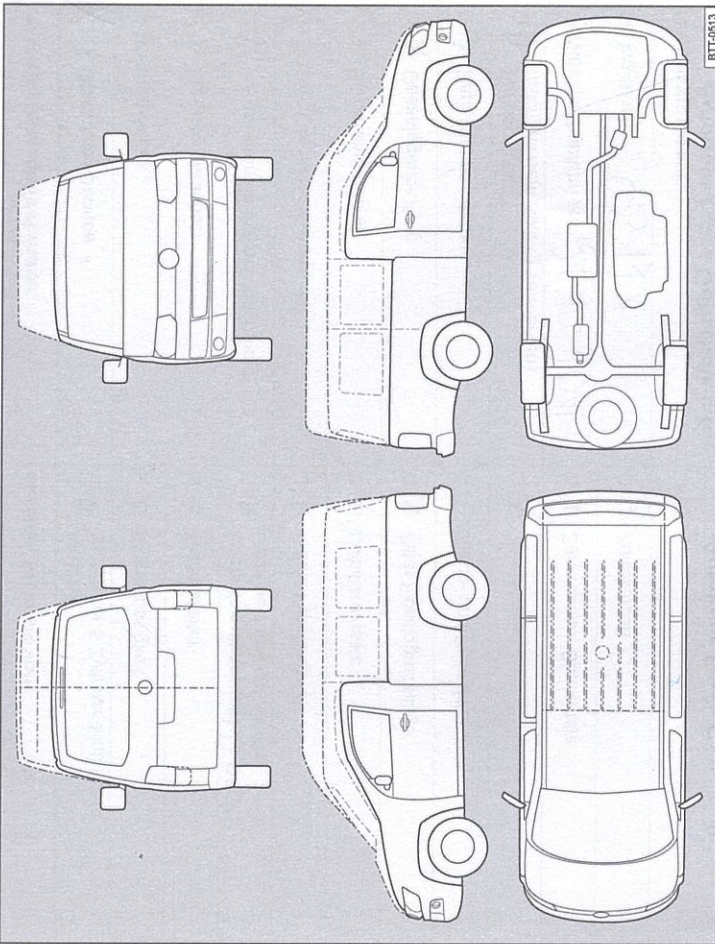
142.5R3.NFZ.01

### Service-Nachweis 3

Ja / Nein. Durchgeführt wurde:	Ja / Nein. Wechsel von:
<input checked="" type="checkbox"/> Ölwechsel-Service	<input checked="" type="checkbox"/> AdBlue® bei Crafter 5-Zylinder-Motoren
<input type="checkbox"/> Inspektion	<input type="checkbox"/> Bremsflüssigkeit
<input type="checkbox"/> mit Motorölwechsel	<input type="checkbox"/> Kraftstofffilter
<input type="checkbox"/> mit erweitertem Inspektionsumfang	<input type="checkbox"/> Doppelkupplungsgetriebe DSG®: Getriebeöl und ggf. Ölfilter
<input checked="" type="checkbox"/> LongLife Motoröl verwendet	<input type="checkbox"/> Haldexkupplung: Öl
<input checked="" type="checkbox"/> Karosserieprüfung	<input type="checkbox"/> Luftfiltereinsatz
<input checked="" type="checkbox"/> Gasanlagenprüfung	<input type="checkbox"/> Filter Flüssiggasanlage
<input type="checkbox"/> Reparaturempfehlung	<input type="checkbox"/> Staub- und Pollenfilter
<input type="checkbox"/> Kundenwunsch	<input type="checkbox"/> Zahnriemen
<input checked="" type="checkbox"/> (auch auf dem Auftrag vermerken)	<input type="checkbox"/> Zahnriemen: Spannrolle
Service durchgeführt am: 21.10.2016	<input type="checkbox"/> Zündkerzen
bei km-Stand: 45121	<input type="checkbox"/> .....
Rechnungsnummer:	.....
Autohaus Franz Gottschalk e.K. Service durchgeführt von: Volkswagen Partner	LongLife <del>Möbliert</del> <b>Partner</b> Gottschalk e.K. Volkswagen Partner
Bodinger Chaussee 3 16792 Zehdenick Telefon +49 3307 46710 Telefax +49 3307 467120 info@vw-gottschalk.de Betriebsnummer 146 75663	Bodinger Chaussee 3 16792 Zehdenick Telefon +49 3307 46710 Telefax +49 3307 467120 info@vw-gottschalk.de Betriebsnummer 146 75663
Stempel des Volkswagen Nutzfahrzeuge Partners	Stempel des Volkswagen Nutzfahrzeuge Partners

Ihr nächster Service-Termin (nach Service-Intervall-Anzeige)	Welcher Service/Zusatzumfang ist als nächster erforderlich?
oder am (Datum): 10.11.17	<i>Stauskürzungs-Service</i>
oder bei (km-Stand): 60121	am (Datum): 06.11.17
	oder bei (km-Stand): .....

### Dokumentation der Karosserieprüfung (auf Korrosion)



Abb. 5 Prinzipdarstellung. Gilt für alle Fahrzeuge und Karosserieformen.

Ihr Fachbetrieb markiert in ⇒ Abb. 5 beschädigte Teile durch folgende Symbole:

- \* Kratzer
- Beule/Delle
- Lackschaden
- △ Steinschlag

Mängel festgestellt?	Ja: <input type="checkbox"/>	Nein: <input checked="" type="checkbox"/>
Beschreibung der Mängel:		
Stempel des Volkswagen Nutzfahrzeuge Partners		

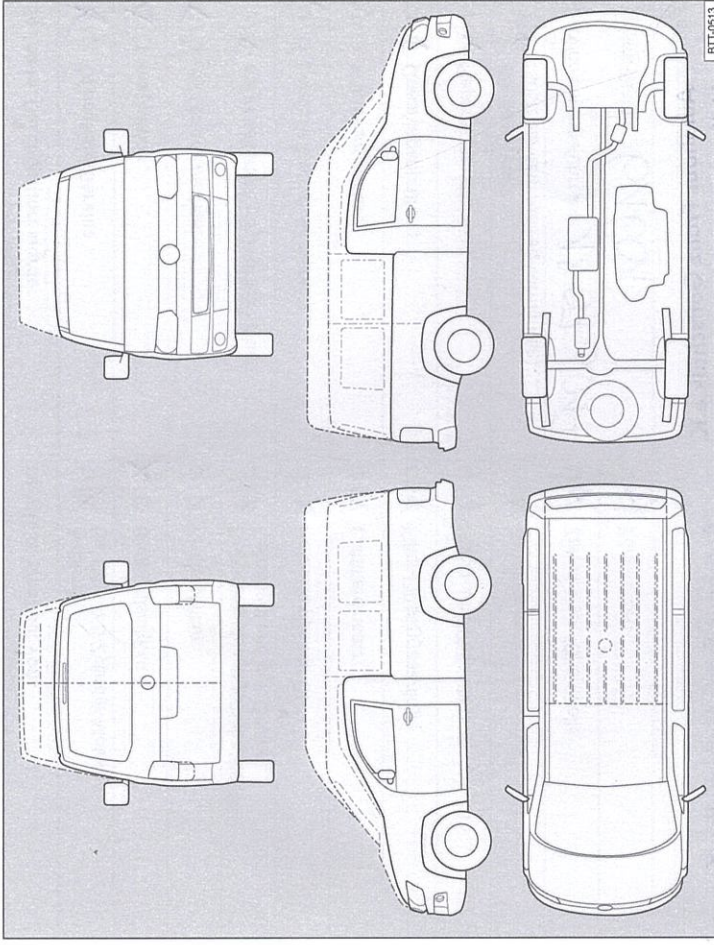
**Service-Nachweis 4**

Ja / Nein. Durchgeführt wurde:	Ja / Nein. Wechsel von:
<input checked="" type="checkbox"/> Ölwechsel-Service	<input checked="" type="checkbox"/> AdBlue® bei Crafter 5-Zylinder-Motoren
<input checked="" type="checkbox"/> Inspektion	<input checked="" type="checkbox"/> Bremsflüssigkeit
<input checked="" type="checkbox"/> mit Motorölwechsel	<input checked="" type="checkbox"/> Kraftstofffilter
<input checked="" type="checkbox"/> mit erweitertem Inspektionsumfang	<input checked="" type="checkbox"/> Doppelkupplungsgetriebe DSG®: Getriebeöl und ggf. Ölfilter
<input checked="" type="checkbox"/> LongLife Motoröl verwendet	<input checked="" type="checkbox"/> Haldekkupplung: Öl
<input checked="" type="checkbox"/> Karosserieprüfung	<input checked="" type="checkbox"/> Luftfiltereinsatz
<input checked="" type="checkbox"/> Gasanlagenprüfung	<input checked="" type="checkbox"/> Filter Flüssiggasanlage
<input checked="" type="checkbox"/> Reparaturempfehlung	<input checked="" type="checkbox"/> Staub- und Pollenfilter
<input checked="" type="checkbox"/> Kundenwunsch (auch auf dem Auftrag vermerken)	<input checked="" type="checkbox"/> Zahnriemen
Service durchgeführt am: 18.07.2017	<input checked="" type="checkbox"/> Zahnriemen: Spannrolle
bei km-Stand: 61601	<input checked="" type="checkbox"/> Zündkerzen
Rechnungsbetreibers Franz Gottschalk e.K.	<input type="checkbox"/> .....
Service-Maßgebungs-Partner Badinger Chaussee 3 16792 Zehdenick Telefon +49 3307 46710 Telefax +49 3307 467120 info@vw-gottschalk.de Betriebsnummer 146 75663	Autobaus Franz Gottschalk e.K. Volkswagen Partner Badinger Chaussee 3 16792 Zehdenick Telefon +49 3307 46710 Telefax +49 3307 467120 info@vw-gottschalk.de Betriebsnummer 146 75663
Stempel des Volkswagen Nutzfahrzeuge Partners	Stempel des Volkswagen Nutzfahrzeuge Partners

Ihr nächster Service-Termin

nach Service-Intervall-Anzeige

oder am (Datum): 07.11.18

oder bei (km-Stand): 76500

Welcher Service/Zusatzumfang ist als nächster erforderlich?  
Staub- u. Pollenfilter

am (Datum): 10.11.18

oder bei (km-Stand): .....

**Dokumentation der Karosserieprüfung (auf Korrosion)**

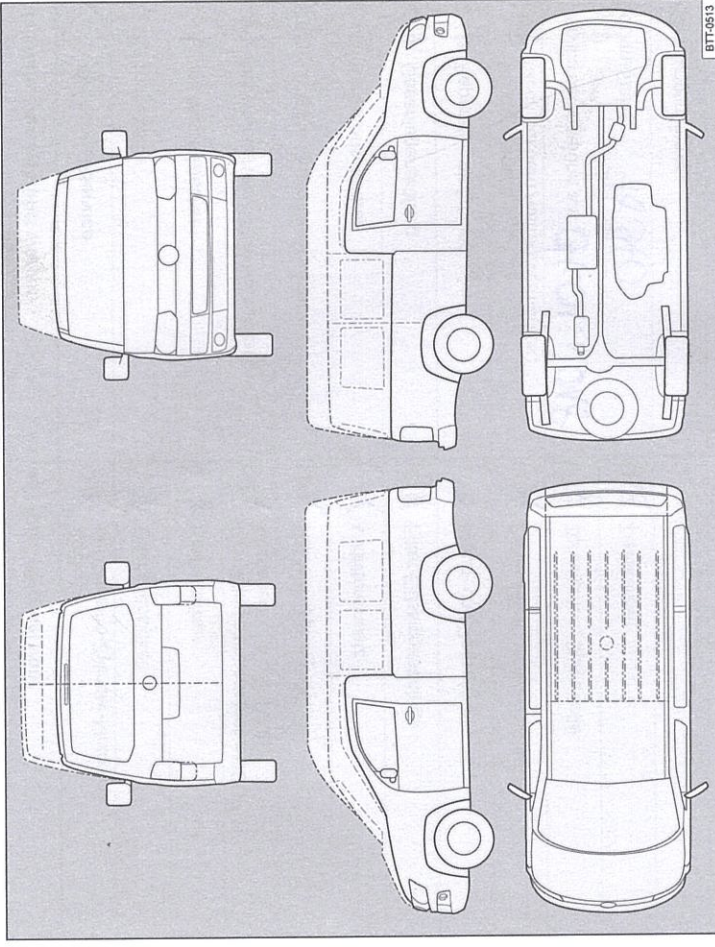

**Abb. 6** Prinzipdarstellung. Gilt für alle Fahrzeuge und Karosserieformen.

Ihr Fachbetrieb markiert in ⇒ Abb. 6 beschädigte Teile durch folgende Symbole:

- ✕ Kratzer
- Beule/Delle
- Lackschaden
- △ Steinschlag

Mängel festgestellt?	Ja: <input type="checkbox"/>	Nein: <input checked="" type="checkbox"/>
Beschreibung der Mängel:		
	Stempel des Volkswagen Nutzfahrzeuge Partners	

142.5R3.NFZ.01

Ja / Nein. Durchgeführt wurde:	Ja / Nein. Wechsel von:
<input checked="" type="checkbox"/> Ölwechsel-Service	<input type="checkbox"/> AqBlue® bei Crafter 5-Zylinder-Motoren
<input type="checkbox"/> Inspektion	<input type="checkbox"/> Bremsflüssigkeit
<input checked="" type="checkbox"/> mit Motorölwechsel	<input checked="" type="checkbox"/> Kraftstofffilter
<input checked="" type="checkbox"/> mit erweitertem Inspektionsumfang	<input type="checkbox"/> Doppelkupplungsgetriebe DSG®. Getriebeöl und ggf. Ölfilter
<input checked="" type="checkbox"/> LongLife Motoröl verwendet	<input checked="" type="checkbox"/> Halbdexkuppung: Öl
<input checked="" type="checkbox"/> Karosserieprüfung	<input checked="" type="checkbox"/> Luftfiltereinsatz
<input type="checkbox"/> Gasanlagenprüfung	<input checked="" type="checkbox"/> Filter Flüssiggasanlage
<input checked="" type="checkbox"/> Reparaturempfehlung	<input checked="" type="checkbox"/> Staub- und Pollenfilter
<input type="checkbox"/> Kundenwunsch (auch auf dem Auftrag vermerken)	<input checked="" type="checkbox"/> Zahnriemen
Service durchgeführt am: <b>04.01.2018</b>	<input type="checkbox"/> Zahnriemen: Spannrolle
bei km-Stand: <b>78340</b>	<input checked="" type="checkbox"/> Zündkerzen
Rechnungsnummer:	<input type="checkbox"/> .....
Service durchgeführt von: <b>Autohaus Franz Goitschalk e.K. Volkswagen Partner</b> Badinger Chaussee 3 16792 Zehdenick Telefon +49 3307 46710 Telefax +49 3307 467110 Stempel des Volkswagen Nutzfahrzeuge Partners Betriebsnummer 146 75663	LongLife Mobilitätsgarantie: <b>Autohaus Franz Goitschalk e.K. Volkswagen Partner</b> Badinger Chaussee 3 16792 Zehdenick Telefon +49 3307 46710 Telefax +49 3307 467120 Stempel des Volkswagen Nutzfahrzeuge Partners Betriebsnummer 146 75663

Ihr nächster Service-Termin

nach Service-Intervall-Anzeige

Welcher Service/Zusatzumfang ist als nächster erforderlich?  
.....  
am (Datum): .....  
oder  
bei (km-Stand): .....



Abb. 7 Prinzipdarstellung. Gilt für alle Fahrzeuge und Karosserieformen.

Ihr Fachbetrieb markiert in => Abb. 7 beschädigte Teile durch folgende Symbole:

- x Kratzer
- o Beule/Delle
- Lackschaden
- △ Steinschlag

Mängel festgestellt? Ja: <input type="checkbox"/> Nein: <input checked="" type="checkbox"/>
Beschreibung der Mängel:
Stempel des Volkswagen Nutzfahrzeuge Partners

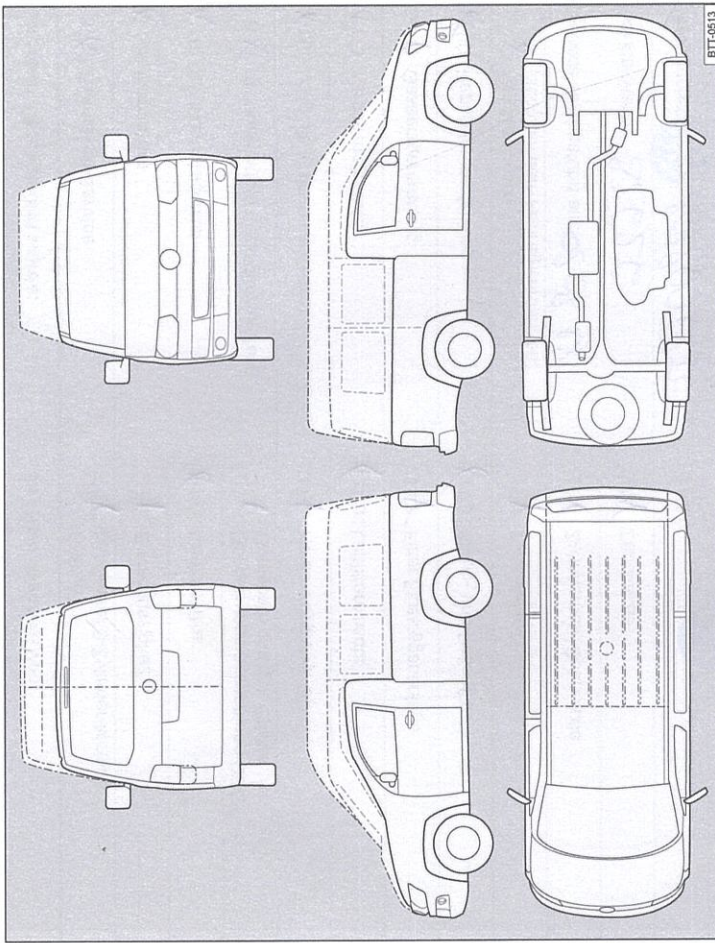
**Service-Nachweis 6**

<b>Ja / Nein. Durchgeführt wurde:</b>	<b>Ja / Nein. Wechsel von:</b>
<input checked="" type="checkbox"/> Ölwechsel-Service	<input type="checkbox"/> AdBlue® bei Crafter 5-Zylinder-Motoren
<input checked="" type="checkbox"/> Inspektion	<input type="checkbox"/> Bremsflüssigkeit
<input checked="" type="checkbox"/> mit Motorölwechsel	<input checked="" type="checkbox"/> Kraftstofffilter
<input checked="" type="checkbox"/> mit erweitertem Inspektionsumfang	<input type="checkbox"/> Doppelkupplungsgetriebe DSG®: Getriebeöl und ggf. Ölfilter
<input checked="" type="checkbox"/> LongLife Motoröl verwendet	<input checked="" type="checkbox"/> Haldekupplung: Öl
<input checked="" type="checkbox"/> Karosserieprüfung	<input checked="" type="checkbox"/> Luftfiltereinsatz
<input checked="" type="checkbox"/> Gasanlagenprüfung	<input checked="" type="checkbox"/> Filter Flüssiggasanlage
<input checked="" type="checkbox"/> Reparaturempfehlung	<input checked="" type="checkbox"/> Staub- und Pollenfilter
Kundenwunsch	<input type="checkbox"/> Zahnriemen
(auch auf dem Auftrag vermerken)	<input checked="" type="checkbox"/> Zahnriemen: Spannrolle
Service durchgeführt am: <b>02.08.18</b>	<input checked="" type="checkbox"/> Zündkerzen
bei km-Stand: <b>32626</b>	<input type="checkbox"/> .....
Rechnungsnummer: <b>2018006833</b>	<input type="checkbox"/> LongLife Mobilitätsgarantie:
Service durchgeführt von:	 Händler-Nr. 77658 Autohaus Grüznher GmbH Birkenstr. 1 36770 Neubrandenburg
Stempel des Volkswagen Nutzfahrzeuge Partners	Stempel des Volkswagen Nutzfahrzeuge Partners

**Ihr nächster Service-Termin**

nach Service-Intervall-Anzeige

Welcher Service/Zusatzumfang ist als nächster erforderlich?

oder am (Datum): **08/13** .....

oder bei (km-Stand): **407626** .....

oder bei (km-Stand): .....

**Dokumentation der Karosserieprüfung (auf Korrosion)**

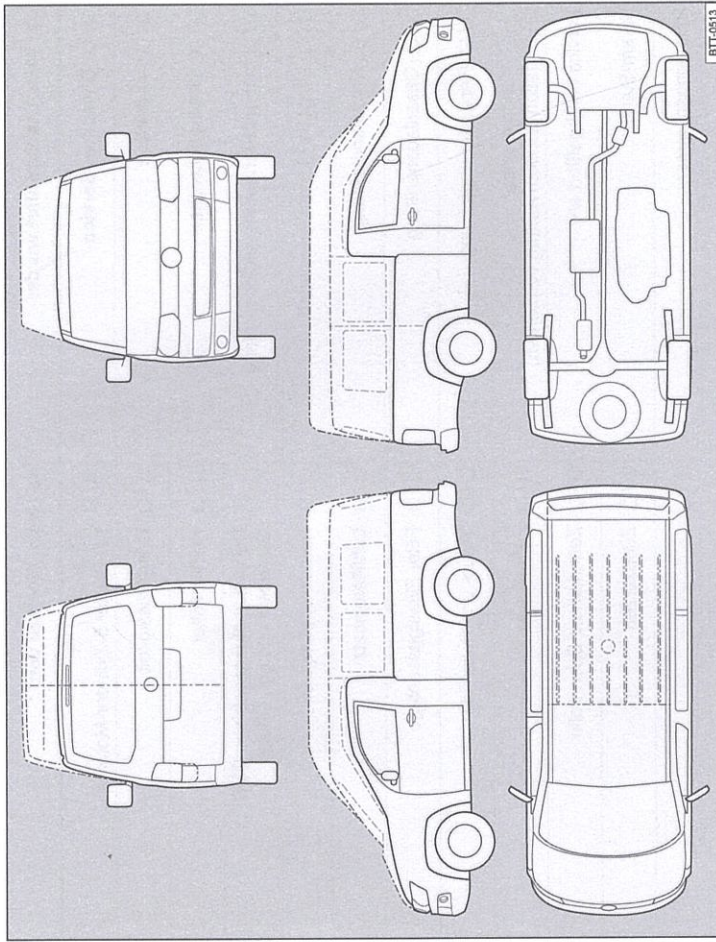

**Abb. 8** Prinzipdarstellung. Gilt für alle Fahrzeuge und Karosserieformen.

Ihr Fachbetrieb markiert in⇒Abb. 8 beschädigte Teile durch folgende Symbole:

- ✘ Kratzer
- Beule/Delle
- Lackschaden
- △ Steinschlag

**Mängel festgestellt?** Ja:  Nein:

Beschreibung der Mängel:

 Händler-Nr. 77658  
Autohaus  
Grüznher GmbH  
Birkenstr. 1 36770  
Neubrandenburg

Stempel des Volkswagen Nutzfahrzeuge Partners

142.5R3.NFZ.01