

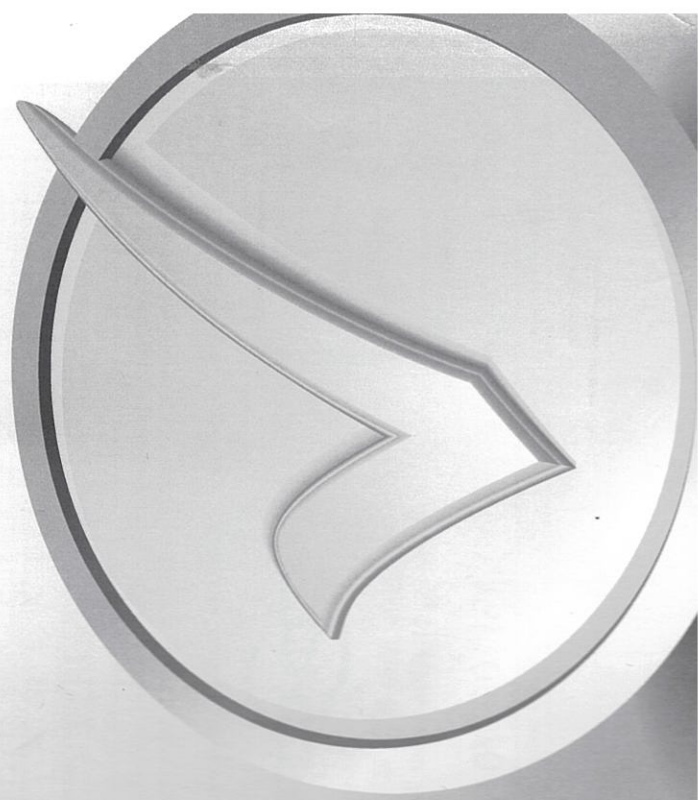

Serviceplan

Volkswagen
Deutschland



Serviceplan:
Volkswagen
Stand: 04.08.2014
Deutsch: 11.2014
Artikel-Nr.: 153.5D3.PKW.01
Teile-Nr.: 3G0012701SB



3G0012701SB

Fahrzeugdatenträger

Der Volkswagen Service

WVWZZZ3C Z EF 492684
 305 TLBMT
 PASSAT VAR.
 110 kW TDI D6F
 CRL B
 LAT 1GB 016
 BOA F85 01A H3Y J2D DNA TR1
 SRQ 5SL
 IBE 8GU
 GOI 7MM
 352 81B 016 OYB
 17A L34
 ERM

Für welche Fahrzeuge gilt dieser Serviceplan

Dieser Serviceplan ist für folgende Fahrzeuge gültig:

- CC
- Golf Sportsvan
- Eos
- Golf Variant
- Golf
- Jetta
- Golf Cabriolet
- Passat
- Golf GTD
- Passat Variant
- Golf GTE
- Polo
- Golf GTI
- Scirocco
- Sharan
- The Beetle
- The Beetle Cabriolet
- Tiguan
- Touareg
- Touran
- up!

Die Bedeutung des Serviceplans

Durch die im Umschlag eingeklebten Fahrzeugdaten Abb. 1 ist sichergestellt, dass Sie jederzeit die richtigen Volkswagen Original Teile® in Ihr Fahrzeug einbauen lassen können. Außerdem ist dadurch festgelegt, welche Service-Art für Ihr Fahrzeug in Frage kommt.

- Im Serviceplan wird die **Erstzulassung oder das Auslieferungsdatum, die Übergabe-Inspektion**, und damit der Beginn der Gewährleistung für Ihr Fahrzeug bestätigt.
- Der Serviceplan sagt Ihnen, wann welcher Service durchgeführt werden muss. Da die durchzuführenden Serviceumfänge von Fahrzeug zu Fahrzeug variieren, können die fahrzeugindividuellen Tätigkeiten beim Fachbetrieb erfragt werden.
- Ihr Fachbetrieb dokumentiert im Serviceplan alle service-relevanten Arbeiten.

Damit Sie den Serviceplan immer zur Hand haben, wenn Sie ihn brauchen, sollte er im Bordbuch aufbewahrt werden.

Bitte denken Sie auch daran, den Serviceplan beim Verkauf des Fahrzeugs dem nächsten Besitzer mitzugeben.

⚠️ WARNUNG
 Unzureichender oder kein Service und das Missachten der Service-Intervalle kann zum Liegenbleiben im Straßenverkehr, zu Unfällen sowie schweren Verletzungen führen.
 • Service-Arbeiten beim Fachbetrieb durchführen lassen.
 • Betriebsanleitung beachten.

📌 HINWEIS
 Volkswagen ist nicht verantwortlich für Schäden am Fahrzeug, die aufgrund von minderwertigem Kraftstoff, falscher Ölnorm, unzureichendem Service oder mangelnder Teileverfügbarkeit entstehen.

i Regelmäßige Service-Arbeiten am Fahrzeug dienen nicht nur der Werterhaltung des Fahrzeugs, sondern tragen auch zur Betriebs- und Verkehrssicherheit bei. Lassen Sie deshalb Service-Arbeiten gemäß den Vorgaben der Wartungstabelle durchführen. Ihr Fachbetrieb berät Sie gern.

Übergabe-Inspektion wurde durchgeführt am: Datum der Auslieferung/Erstzulassung:^{a)}



21790
 SCHERER
 63741 ASCHAFFENBURG

SCHERER
 Scherer GmbH & Co. KG
 Goldbacher Straße 85 · 63741 Aschaffenburg
 Tel. 06021 45906-0 · Fax 06021 45906-12

05.05.2015

05.05.2015

Stempel des Volkswagen Partners

a) Je nachdem, was zuerst eintrifft.



Service-Nachweis 1

Ja / Nein. Durchgeführt wurde:	Ja / Nein. Zusatzarbeiten – Wechsel von:
<input checked="" type="checkbox"/> Ölwechsel-Service	<input checked="" type="checkbox"/> AdBlue®
<input checked="" type="checkbox"/> Inspektion	<input checked="" type="checkbox"/> Bremsflüssigkeit
<input checked="" type="checkbox"/> mit Motorölwechsel	<input checked="" type="checkbox"/> Dieselmotortofffilter
<input checked="" type="checkbox"/> mit erweitertem Inspektionsumfang	<input checked="" type="checkbox"/> Getriebeöl: DSG®, ATF
<input checked="" type="checkbox"/> LongLife Motoröl verwendet	<input checked="" type="checkbox"/> Haldekkupplung: Öl
<input checked="" type="checkbox"/> Korrosions- und Dichtheitsprüfung der Erdgasanlage	<input checked="" type="checkbox"/> Keilrippenriemen
<input checked="" type="checkbox"/> Prüfung der Scheinwerfer-Einstellung	<input checked="" type="checkbox"/> Luftfiltereinsatz
<input checked="" type="checkbox"/> Reparaturempfehlung	<input checked="" type="checkbox"/> Reifenfüllflasche (Dichtmittel)
<input checked="" type="checkbox"/> Kundenwunsch (auch auf dem Auftrag vermerken)	<input checked="" type="checkbox"/> Staub- und Pollenfiltereinsatz
Service durchgeführt am: 20.11.15	<input checked="" type="checkbox"/> Zahnriemen
bei km-Stand: 30 550	<input checked="" type="checkbox"/> Zündkerzen
Rechnungsnummer: 23744	<input type="checkbox"/> ...
Service durchgeführt am:	<input type="checkbox"/> ...
bei km-Stand:	LongLife Motorsgarantie:
Rechnungsnummer:	
Service durchgeführt am:	Betr.-Nr. 70395
bei km-Stand:	Autohaus Githar e. Kfm.
Rechnungsnummer:	Weimerische Str. 140
Service durchgeführt am:	99098 Erfurt
bei km-Stand:	Telefon 0361-4263 0
Rechnungsnummer:	Stempel des Fachbetriebs
Service durchgeführt am:	Stempel des Volkswagen Partners
bei km-Stand:	

Ihre nächsten Service-Termine	Zusatzarbeiten
<input checked="" type="checkbox"/> nächst Service-Intervall-Anzeige	REINWASCHUNG
oder	
am (Datum): 05/11/16	am (Datum): 05/11/16
oder	oder
bei (km-Stand): 60.000	bei (km-Stand): 60.000

Dokumentation der Karosserieprüfung





Abb. 3 Prinzipdarstellung. Gilt für alle Fahrzeuge und Karosserieformen.

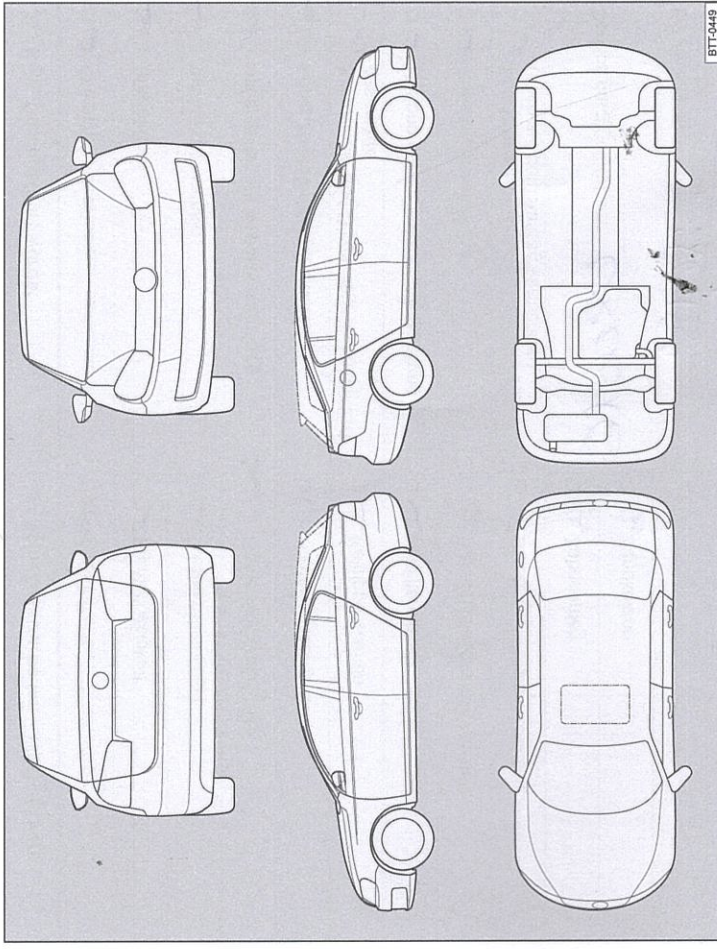

Ihr Fachbetrieb markiert in Abb. 3 beschädigte Teile durch folgende Symbole:

- Kratzer
- Beule/Delle
- Korrosion
- Steinschlag

Mängel festgestellt?	Ja: <input type="checkbox"/>	Nein: <input checked="" type="checkbox"/>
Beschreibung der Mängel:		
 Betr.-Nr. 70395 Autohaus Githar e. Kfm. Weimerische Str. 140 99098 Erfurt Telefon 0361-4263 0		
		Stempel des Fachbetriebs

93012701SB

Service-Nachweis 2

Ja / Nein. Durchgeführt wurde:	Ja / Nein. Zusatzarbeiten – Wechsel von:
<input checked="" type="checkbox"/> Ölwechsel-Service	<input checked="" type="checkbox"/> AdBlue®
<input checked="" type="checkbox"/> Inspektion	<input type="checkbox"/> Bremsflüssigkeit
<input checked="" type="checkbox"/> mit Motorölwechsel	<input type="checkbox"/> Dieselmotortoilfilter
<input checked="" type="checkbox"/> mit erweitertem Inspektionsumfang	<input checked="" type="checkbox"/> Getriebeöl: DSG®, ATF
<input checked="" type="checkbox"/> LongLife Motoröl verwendet	<input type="checkbox"/> Haldekkupplung: Öl
<input checked="" type="checkbox"/> Korrosions- und Dichtheitsprüfung der Erdgasanlage	<input type="checkbox"/> Keilrippenriemen
<input type="checkbox"/> Prüfung der Scheinwerfer-Einstellung	<input checked="" type="checkbox"/> Luftfiltereinsatz
<input checked="" type="checkbox"/> Reparaturempfehlung	<input type="checkbox"/> Reifenfüllflasche (Dichtmittel)
<input checked="" type="checkbox"/> Kundenwunsch (auch auf dem Auftrag vermerken)	<input checked="" type="checkbox"/> Staub- und Pollenfiltereinsatz
Service durchgeführt am: 08.06.16	<input type="checkbox"/> Zahnriemen
bei km-Stand: 52618	<input type="checkbox"/> Zündkerzen
Rechnungsnummer: MA 1991	<input type="checkbox"/>
Service durchgeführt von:  Beitr.-Nr. 78395 Autohaus Gitter e. Kfm. Weinmische Str. 140 99098 Erfurt Telefon 0361-4263 0	<input type="checkbox"/> LongLife Mobilitätsgarantie:
Stempel des Fachbetriebs:	 Beitr.-Nr. 78395 Autohaus Gitter e. Kfm. Weinmische Str. 140 99098 Erfurt Telefon 0361-4263 0
Ihre nächsten Service-Termine	Stempel des Volkswagen Partners
Service-Ereignis	Zusatzarbeiten
nach Service-Intervall-Anzeige	<i>Luft/Wasser</i>
oder	am (Datum): <i>11/12</i>
am (Datum): <i>6/12</i>	oder
oder	bei (km-Stand): <i>9071</i>
bei (km-Stand): <i>90000</i>	

3G00127015B

Dokumentation der Karosserieprüfung



Abb. 4 Prinzipdarstellung. Gilt für alle Fahrzeuge und Karosserieformen.

Ihr Fachbetrieb markiert in Abb. 4 beschädigte Teile durch folgende Symbole:

- Kratzer
- Beule/Delle
- Korrosion
- Steinschlag

Mängel festgestellt? Ja: Nein:

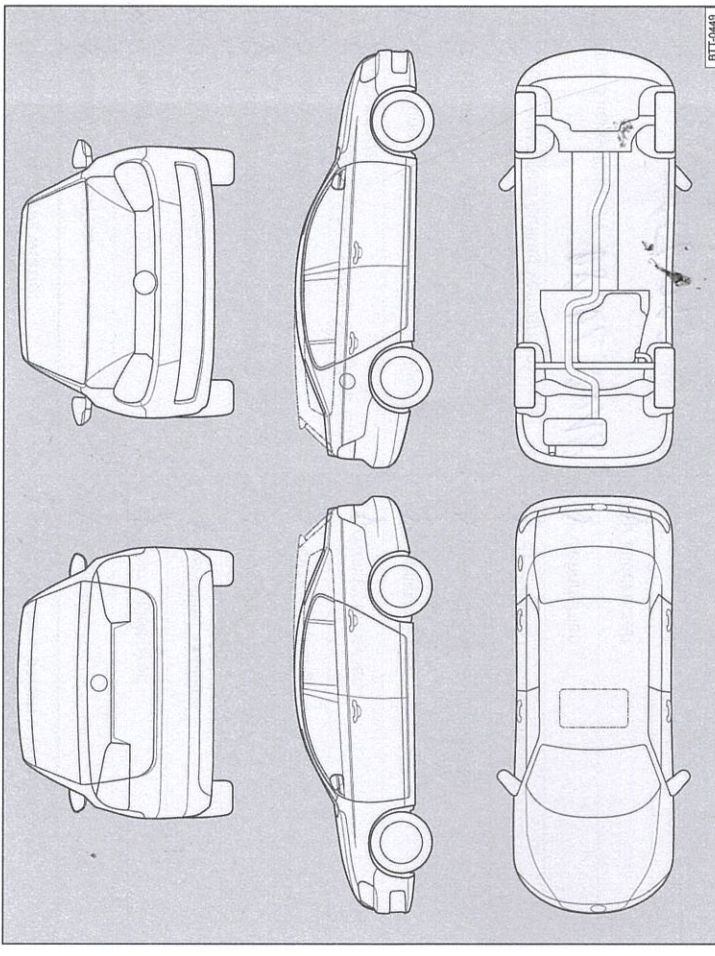
Beschreibung der Mängel:

Stempel des Fachbetriebs

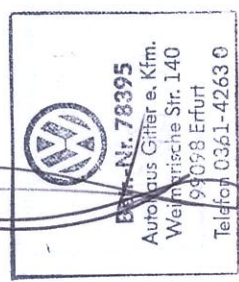
 **Beitr.-Nr. 78395**
Autohaus Gitter e. Kfm.
Weinmische Str. 140
99098 Erfurt
Telefon 0361-4263 0

Service-Nachweis 3

Ja / Nein. Durchgeführt wurde:	Ja / Nein. Zusatzarbeiten – Wechsel von:
<input checked="" type="checkbox"/> Ölwechsel-Service	<input checked="" type="checkbox"/> AdBlue®
<input checked="" type="checkbox"/> Inspektion	<input checked="" type="checkbox"/> Bremsflüssigkeit
<input checked="" type="checkbox"/> mit Motorölwechsel	<input checked="" type="checkbox"/> Dieselmotorkraftstofffilter
<input checked="" type="checkbox"/> mit erweitertem Inspektionsumfang	<input checked="" type="checkbox"/> Getriebeööl: DSG®, ATF
<input checked="" type="checkbox"/> LongLife Motoröl verwendet	<input checked="" type="checkbox"/> Haldekupplung: Öl
<input checked="" type="checkbox"/> Korrosions- und Dichtheitsprüfung der Erdgasanlage	<input checked="" type="checkbox"/> Keilrippenriemen
<input checked="" type="checkbox"/> Prüfung der Scheinwerfer-Einstellung	<input checked="" type="checkbox"/> Luftfiltereinsatz
<input type="checkbox"/> Reparaturempfehlung	<input checked="" type="checkbox"/> Reifenfüllflasche (Dichtmittel)
<input type="checkbox"/> Kundenwunsch (auch auf dem Auftrag vermerken)	<input checked="" type="checkbox"/> Staub- und Pollenfiltereinsatz
Service durchgeführt am: 08.02.2018	<input checked="" type="checkbox"/> Zahnriemen
bei km-Stand: 156093	<input checked="" type="checkbox"/> Zündkerzen
Rechnungsnummer: 2018002073	<input type="checkbox"/>
Service durchgeführt von:	LongLife Mobilitätsgarantie:
Stempel des Fachbetriebs	Stempel des Volkswagen Partners

Ihre nächsten Service-Termine	Zusatzarbeiten
Service-Ereignis	
<input checked="" type="checkbox"/> nach Service-Intervall-Anzeige	DSG - Getriebeölwechsel
oder	Kraftstoff/Wasserfilter
am (Datum): 02.2019	am (Datum):
oder	oder
bei (km-Stand):	bei (km-Stand): 180.000

Dokumentation der Karosserieprüfung



Abb. 5 Prinzipdarstellung. Gilt für alle Fahrzeuge und Karosserieformen.



Ihr Fachbetrieb markiert in Abb. 5 beschädigte Teile durch folgende Symbole:

- ✱ Kratzer
- Beule/Delle
- Korrosion
- △ Steinschlag

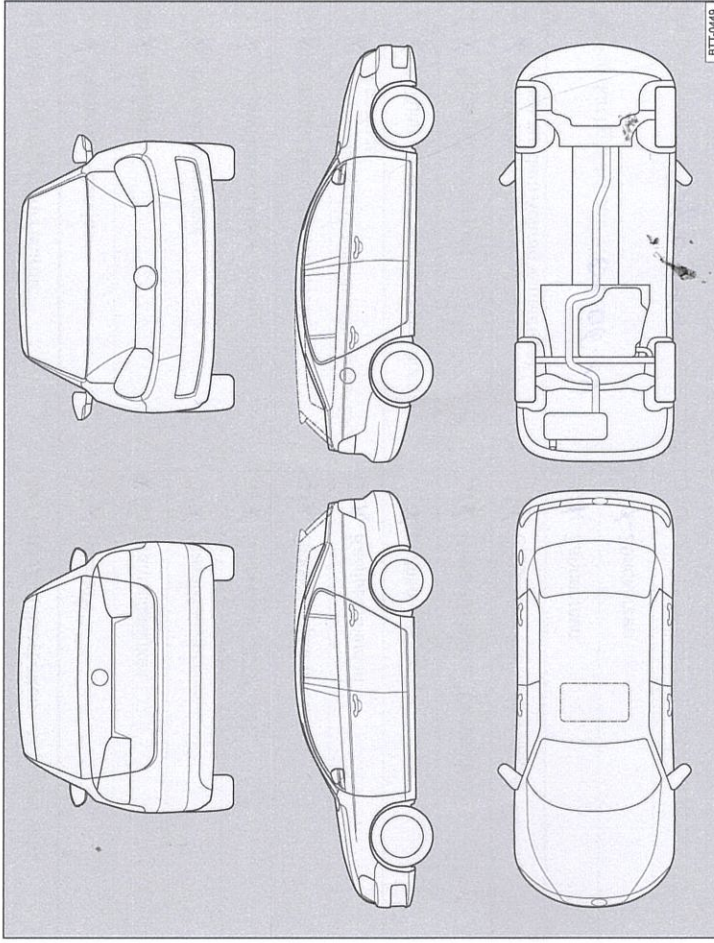
Mängel festgestellt?	Ja: <input type="checkbox"/>	Nein: <input checked="" type="checkbox"/>
Beschreibung der Mängel:		
Stempel des Fachbetriebs		

6G0012701SB

Service-Nachweis 4

Ja / Nein. Durchgeführt wurde:	Ja / Nein. Zusatzarbeiten – Wechsel von:
<input checked="checked" type="checkbox"/> Ölwechsel-Service	<input checked="checked" type="checkbox"/> AdBlue®
<input checked="checked" type="checkbox"/> Inspektion	<input checked="checked" type="checkbox"/> Bremsflüssigkeit
<input checked="checked" type="checkbox"/> mit Motorölwechsel	<input checked="checked" type="checkbox"/> Dieselmotorschwefel
<input checked="checked" type="checkbox"/> mit erweitertem Inspektionsumfang	<input checked="checked" type="checkbox"/> Getriebeöl: DSG®, ATF
<input checked="checked" type="checkbox"/> LongLife Motoröl verwendet	<input checked="checked" type="checkbox"/> Haldekupplung: Öl
<input checked="checked" type="checkbox"/> Korrosions- und Dichtheitsprüfung der Erdgasanlage	<input checked="checked" type="checkbox"/> Keilrippenriemen
<input checked="checked" type="checkbox"/> Prüfung der Scheinwerfer-Einstellung	<input checked="checked" type="checkbox"/> Luftfiltereinsatz
<input checked="checked" type="checkbox"/> Reparaturempfehlung	<input checked="checked" type="checkbox"/> Reifentüllflasche (Dichtmittel)
<input checked="checked" type="checkbox"/> Kundenwunsch (auch auf dem Auftrag vermerken)	<input checked="checked" type="checkbox"/> Staub- und Pollenfiltereinsatz
Service durchgeführt am: 04.06.18	<input checked="checked" type="checkbox"/> Zahnriemen
bei km-Stand: 165315	<input checked="checked" type="checkbox"/> Zündkerzen
Rechnungsnummer: 440354	<input type="checkbox"/>
Service durchgeführt von:	<input type="checkbox"/>
	
LongLife Mobilitätsgarantie:	Stempel des Volkswagen Partners

Ihre nächsten Service-Termine	Zusatzarbeiten
Nach Service-Intervall-Anzeige	DSG-Ölwechsel, Knautstoff
oder	u. Luftfilter
am (Datum):	am (Datum):
oder	oder
bei (km-Stand):	bei (km-Stand): 18000

Dokumentation der Karosserieprüfung

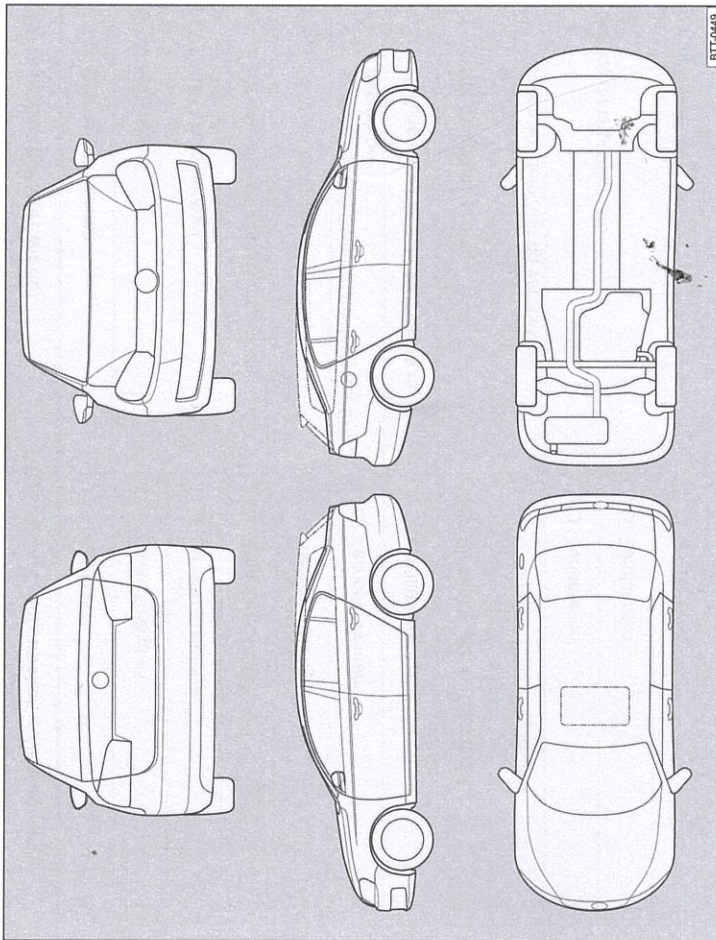

Abb. 6 Prinzipdarstellung. Gilt für alle Fahrzeuge und Karosserieformen.

Ihr Fachbetrieb markiert in Abb. 6 beschädigte Teile durch folgende Symbole:

Kratzer Beule/Delle Korrosion Steinerschlag

Mängel festgestellt?	Ja: <input type="checkbox"/>	Nein: <input checked="checked" type="checkbox"/>
Beschreibung der Mängel:		
Stempel des Fachbetriebs		