



## Serviceplan

CC, Eos, Golf, Golf Cabriolet, Golf GTD, Golf GTI, Golf Plus, Passat, Passat Variant, Polo, Scirocco, Sharan, Tiguan, Touran, Touareg, up!, Golf Variant, Beetle, The Beetle Cabriolet, Jetta

Serviceplan:  
CC, Eos, Golf, Golf Cabriolet, Golf GTD, Golf GTI, Golf Plus, Passat, Passat Variant, Polo, Scirocco,  
Sharan, Tiguan, Touran, Touareg, up!, Golf Variant, Beetle, The Beetle Cabriolet, Jetta  
Stand: 06.08.2013  
Deutsch: 11.2013  
Artikel-Nr.: 142.5D3.PKW.01



1425D3PKW01

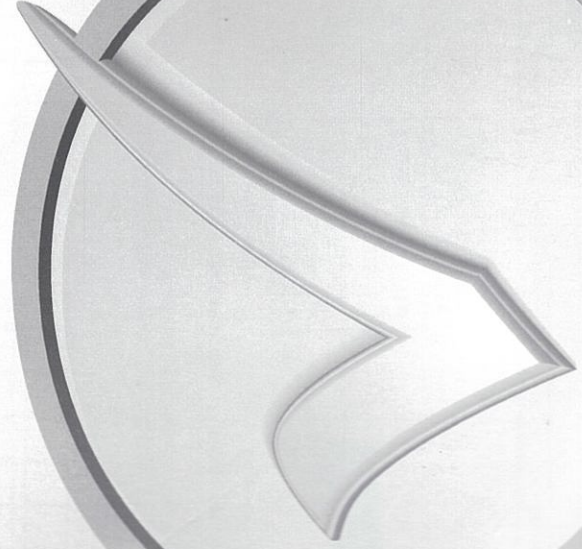

# Fahrzeugdatenträger

# Der Volkswagen Service

WVG ZZZ 5N z EW088959

1	5N2	23X		
2	Tiguan 2.0BMT	SPORT		
	103 KW TDI M6F			
	CFFB	NFZ		
3	LD7R-----	22		

4	B0A	CL1	G0K	H50	J2D	D91		
	-	1AT	1G9	2PP	1NP	5RQ	5SL	TL4
	OBC	3S1	3U1	QG1		8AI	8GU	8ZH
		1KU	1LJ	-		G07	7MJ	
		0Y1	4UF	4X3		4I2	N2Z	5MB
	8RM	2JN	E3T	OAE	OBC	2UA		2G5
	1JD	L16	OYD					

BTT-0907

Abb. 1 1: Fahrzeug-Identifizierungsnummer; 2: Fahrzeugtyp, Motorleistung, Getriebe; 3: Motorkennbuchstabe, Getriebekennbuchstabe, Lacknummer, Innenausstattung; 4: Mehr-Ausstattungen, PR-Nummern.

Übergabe-Inspektion wurde durchgeführt am: **02.09.2014**



126/49433  
Autohaus Thiel  
GmbH & Co. KG  
33014 Bad Driburg

Datum der Auslieferung(Erstzulassung):<sup>a)</sup>  
**6.09.2014**



Autohaus  
Thiel GmbH & Co. KG  
Volkswagen Audi-Händler  
Dringenberger Str. 77  
33014 Bad Driburg

Stempel des Volkswagen Partners	Stempel des Volkswagen Partners
---------------------------------	---------------------------------

a) Je nachdem, was zuerst eintritt.

## Die Bedeutung des Serviceplans

Durch die im Umschlag eingeklebten Fahrzeugdaten Abb. 1 ist sichergestellt, dass Sie jederzeit die richtigen Volkswagen Original Teile® in Ihr Fahrzeug einbauen lassen können. Außerdem ist dadurch festgelegt, welche Service-Art für Ihr Fahrzeug in Frage kommt.

- Im Serviceplan wird die **Erstzulassung** oder das **Auslieferungsdatum**, die **Übergabe-Inspektion**, und damit der Beginn der Gewährleistung für Ihr Fahrzeug bestätigt.
- Der Serviceplan sagt Ihnen, wann welcher Service durchgeführt werden muss. Da die durchzuführenden Tätigkeiten von Fahrzeug zu Fahrzeug variieren, können die fahrzeugindividuellen Tätigkeiten beim Fachbetrieb erfragt werden.
- Ihr Fachbetrieb dokumentiert im Serviceplan alle service-relevanten Arbeiten.

Damit Sie den Serviceplan immer zur Hand haben, wenn Sie ihn brauchen, sollte er im Bordbuch aufbewahrt werden.

Bitte denken Sie auch daran, den Serviceplan beim Verkauf des Fahrzeugs dem nächsten Besitzer mitzugeben.

### ⚠️ WARNUNG

Unzureichender oder kein Service und das Missachten der Service-Intervalle kann zum Liegenbleiben im Straßenverkehr, zu Unfällen sowie schweren Verletzungen führen.

- Service-Arbeiten beim Fachbetrieb durchführen lassen.
- Betriebsanleitung beachten.

### ℹ️ HINWEIS

Volkswagen ist nicht verantwortlich für Schäden am Fahrzeug, die aufgrund von minderwertigem Kraftstoff, falscher Ölart, unzureichendem Service oder mangelnder Teileverfügbarkeit entstehen.

### ℹ️

Regelmäßige Service-Arbeiten am Fahrzeug dienen nicht nur der Werterhaltung des Fahrzeugs, sondern tragen auch zur Betriebs- und Verkehrssicherheit bei. Lassen Sie deshalb Service-Arbeiten gemäß den Vorgaben der Wartungstabellen durchführen. Ihr Fachbetrieb berät Sie gern.



Service-Nachweis 1

Ja / Nein. Durchgeführt wurde:	Ja / Nein. Wechsel von:
<input checked="" type="checkbox"/> Ölwechsel-Service	<input checked="" type="checkbox"/> AdBlue®
<input checked="" type="checkbox"/> Inspektion	<input checked="" type="checkbox"/> Bremsflüssigkeit
<input checked="" type="checkbox"/> mit Motorölwechsel	<input checked="" type="checkbox"/> Dieselmotortofffilter
<input checked="" type="checkbox"/> mit erweitertem Inspektionsumfang	<input checked="" type="checkbox"/> Gasfilter
<input checked="" type="checkbox"/> Long-Life Motoröl verwendet	<input checked="" type="checkbox"/> Getriebeöl: DSG®, ATF
<input checked="" type="checkbox"/> Karosserieprüfung	<input checked="" type="checkbox"/> Haldekupplung: Öl
<input checked="" type="checkbox"/> Reparaturempfehlung	<input checked="" type="checkbox"/> Luftfiltereinsatz
<input checked="" type="checkbox"/> Kundenwunsch (auch auf dem Auftrag vermerken)	<input checked="" type="checkbox"/> Reifenfüllflasche (Dichtmittel)
Service durchgeführt am: <b>5.2.15</b>	<input checked="" type="checkbox"/> Staub- und Pollenfiltereinsatz
bei km-Stand: <b>32000</b>	<input checked="" type="checkbox"/> Zahnriemen
Rechnungsnummer: <b>A 10599</b>	<input checked="" type="checkbox"/> Zündkerzen
Service durchgeführt von:	<input type="checkbox"/> .....
 141 / 49883 Autohaus Neutraubling GmbH 93073 Neutraubling	 LongLife Mobilfarschmante: 141 / 49883 Autohaus Neutraubling GmbH 93073 Neutraubling
Stempel des Fachbetriebs	Stempel des Volkswagen Partners

**Ihr nächster Service-Termin**

nach Service-Intervall-Anzeige  
oder  
am (Datum): .....  
oder  
bei (km-Stand): **60000**

Weicher Service/Zusatzumfang ist als nächster erforderlich?  
.....  
am (Datum): .....  
oder  
bei (km-Stand): .....

Dokumentation der Karosserieprüfung



Abb. 3 Prinzipdarstellung. Gilt für alle Fahrzeuge und Karosserieformen.

Ihr Fachbetrieb markiert in Abb. 3 beschädigte Teile durch folgende Symbole:

- ✕ Kratzer
- Beule/Delle
- Korrosion
- △ Steinschlag

Mängel festgestellt?	Ja: <input type="checkbox"/>	Nein: <input type="checkbox"/>
Beschreibung der Mängel:		
Stempel des Fachbetriebs		

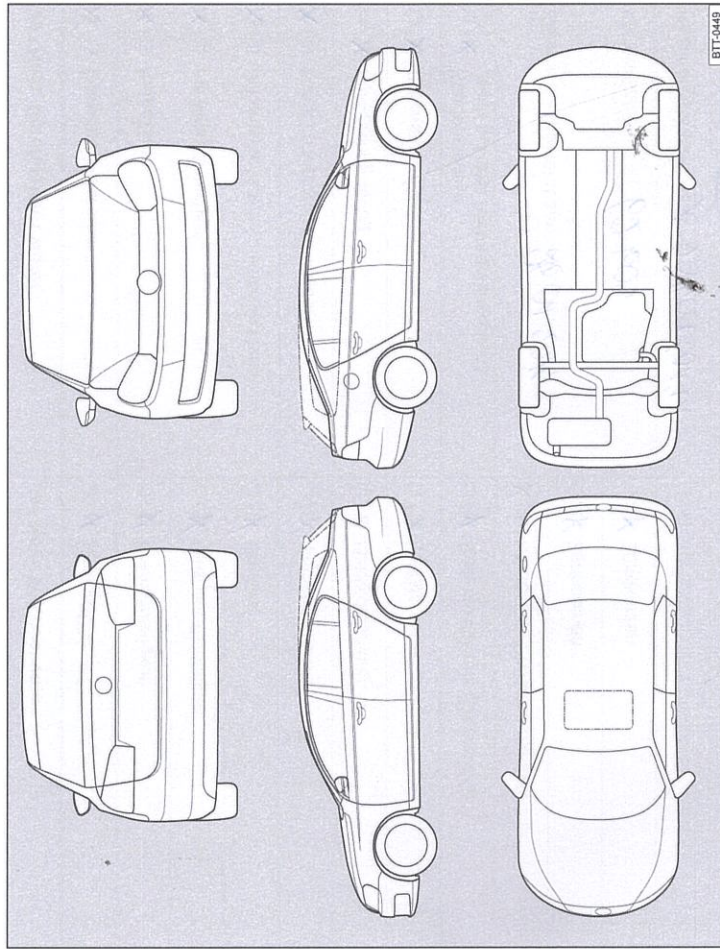
142.5D3.PKW.01

**Service-Nachweis 2**

Ja / Nein. Durchgeführt wurde:	Ja / Nein. Wechsel von:
<input checked="" type="checkbox"/> Ölwechsel-Service	<input checked="" type="checkbox"/> AdBlue®
<input checked="" type="checkbox"/> Inspektion	<input checked="" type="checkbox"/> Bremsflüssigkeit
<input checked="" type="checkbox"/> mit Motorölwechsel	<input checked="" type="checkbox"/> Dieselmotorschwefel
<input checked="" type="checkbox"/> mit erweitertem Inspektionsumfang	<input checked="" type="checkbox"/> Gasfilter
<input checked="" type="checkbox"/> LongLife Motoröl verwendet	<input checked="" type="checkbox"/> Getriebeöl: DSG®, ATF
<input checked="" type="checkbox"/> Karosserieprüfung	<input checked="" type="checkbox"/> Haldekupplung: Öl
<input checked="" type="checkbox"/> Reparaturempfehlung	<input checked="" type="checkbox"/> Luftfiltereinsatz
<input checked="" type="checkbox"/> Kundenwunsch (auch auf dem Auftrag vermerken)	<input checked="" type="checkbox"/> Reifenfüllflasche (Dichtmittel)
Service durchgeführt am: <b>26.01.2016</b>	<input checked="" type="checkbox"/> Staub- und Pollenfiltereinsatz
bei km-Stand: <b>62 605</b>	<input checked="" type="checkbox"/> Zahnriemen
Rechnungsnummer: <b>A: 2016060111</b>	<input checked="" type="checkbox"/> Zündkerzen
Service durchgeführt von:	<input type="checkbox"/> .....
 141 / 49883 Autohaus Neutraubling GmbH 93073 Neutraubling Stempel des Fachbetriebs	LongLife Mobilitätsgarantie:  141 / 49883 Autohaus Neutraubling GmbH Stempel des Volkswagen Partners

**Ihr nächster Service-Termin**

nach Service-Intervall-Anzeige  
oder  
am (Datum): **01-2017**  
oder  
bei (km-Stand): **90.000**

Welcher Service-Zusatzumfang ist als nächster erforderlich?  
..... **Inspektion** .....  
am (Datum): **01-2017**  
oder  
bei (km-Stand): **90.000**

**03-2017 Bremsflüssigkeitswechsel**

**Dokumentation der Karosserieprüfung**

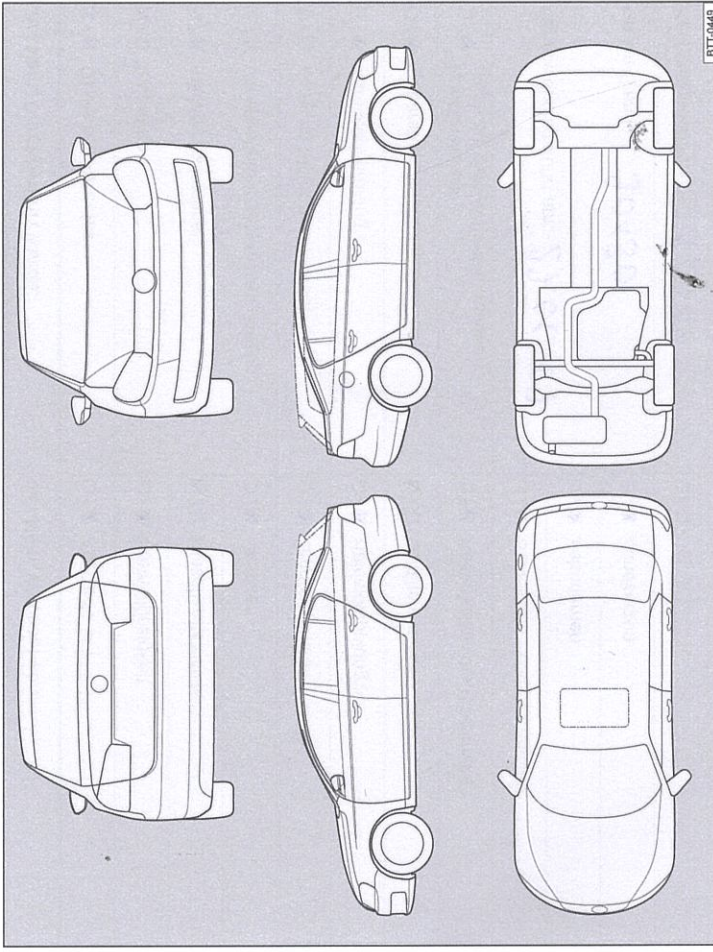

**Abb. 4** Prinzipdarstellung. Gilt für alle Fahrzeuge und Karosserieformen.



Ihr Fachbetrieb markiert in Abb. 4 beschädigte Teile durch folgende Symbole:

- ✘ Kratzer
- Beule/Delle
- Korrosion
- △ Steinschlag

Mängel festgestellt?	Ja: <input type="checkbox"/>	Nein: <input checked="" type="checkbox"/>
Beschreibung der Mängel:		
 <b>141 / 49883</b> Autohaus Neutraubling GmbH 93073 Neutraubling		
Stempel des Fachbetriebs		

142.5D3.PKW/01

**Service-Nachweis 3**

Ja / Nein. Durchgeführt wurde:	Ja / Nein. Wechsel von:
<input checked="" type="checkbox"/> Ölwechsel-Service	<input type="checkbox"/> AdBlue®
<input checked="" type="checkbox"/> Inspektion	<input type="checkbox"/> Bremsflüssigkeit
<input checked="" type="checkbox"/> mit Motorölwechsel	<input type="checkbox"/> Dieseldieselfilter
<input checked="" type="checkbox"/> mit erweitertem Inspektionsumfang	<input type="checkbox"/> Gasfilter
<input type="checkbox"/> LongLife Motoröl verwendet	<input type="checkbox"/> Getriebeöl: DSG®, ATF
<input type="checkbox"/> Karosserieprüfung	<input type="checkbox"/> Haldekupplung: Öl
<input type="checkbox"/> Reparaturempfehlung	<input checked="" type="checkbox"/> Luftfiltereinsatz
<input type="checkbox"/> Kundenwunsch (auch auf dem Auftrag vermerken)	<input type="checkbox"/> Reifenfüllflasche (Dichtmittel)
Service durchgeführt am: <b>27.01.17</b>	<input type="checkbox"/> Staub- und Pollenfiltereinsatz
bei km-Stand: <b>90130</b>	<input type="checkbox"/> Zahnriemen
Rechnungsnummer: <b>A: 584</b>	<input type="checkbox"/> Zündkerzen
Service durchgeführt von:	<input type="checkbox"/> ..... / .....
 <b>141 / 49883</b> Autohaus Neutraubling GmbH 93079 Neutraubling	LongLife-Mobilitätsgarantie:  <b>141 / 49883</b> Autohaus Neutraubling GmbH 93079 Neutraubling
Stempel des Fachbetriebs:	Stempel des Volkswagen Partners

**Ihr nächster Service-Termin**

nach Service-Intervall-Anzeige  
oder  
am (Datum): **01/18** .....

oder  
bei (km-Stand): **120 000** .....

Weicher Service/Zusatzumfang ist als nächster erforderlich?  
..... **Service-Set + B.F.W.** .....

am (Datum): **03.17** .....

oder  
bei (km-Stand): .....

**Dokumentation der Karosserieprüfung**

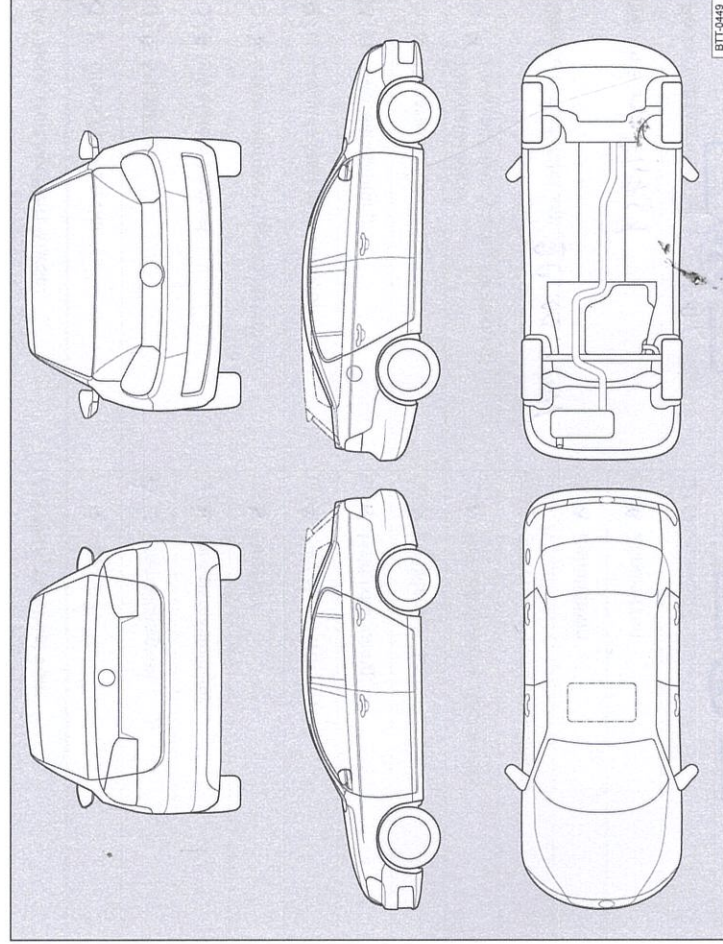

**Abb. 5** Prinzipdarstellung. Gilt für alle Fahrzeuge und Karosserieformen.

Ihr Fachbetrieb markiert in Abb. 5 beschädigte Teile durch folgende Symbole:

- x** Kratzer
- o** Beule/Delle
- q** Korrosion
- Δ** Steinschlag

<b>Mängel festgestellt?</b>	Ja: <input type="checkbox"/>	Nein: <input type="checkbox"/>
Beschreibung der Mängel:		
Stempel des Fachbetriebs		

142.5D3.PKW.01

### Service-Nachweis 4

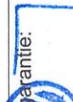
Ja / Nein. Durchgeführt wurde:	Ja / Nein. Wechsel von:
<input checked="" type="checkbox"/> Ölwechsel-Service	<input type="checkbox"/> AdBlue®
<input type="checkbox"/> Inspektion	<input checked="" type="checkbox"/> Bremsflüssigkeit
<input checked="" type="checkbox"/> mit Motorölwechsel	<input type="checkbox"/> Dieselmotortofffilter
<input type="checkbox"/> mit erweitertem Inspektionsumfang	<input type="checkbox"/> Gasfilter
<input checked="" type="checkbox"/> LongLife Motoröl verwendet	<input type="checkbox"/> Getriebeöl: DSG®, ATF
<input checked="" type="checkbox"/> Karosserieprüfung	<input type="checkbox"/> Haldekupplung: Öl
<input type="checkbox"/> Reparaturempfehlung	<input type="checkbox"/> Luftfilterersatz
<input type="checkbox"/> Kundenwunsch (auch auf dem Auftrag vermerken)	<input type="checkbox"/> Reifenfüllflasche (Dichtmittel)
Service durchgeführt am: <b>20.05.2014</b>	<input type="checkbox"/> Staub- und Pollenfilterersatz
bei km-Stand: <b>94751</b>	<input type="checkbox"/> Zahnriemen
Rechnungsnummer: <b>A 2486</b>	<input checked="" type="checkbox"/> Zündkerzen
Service durchgeführt von: 	<input type="checkbox"/> ..... LongLife Mobilitätsgarantie:
<b>141 / 49883</b> Autohaus Neutraubling GmbH 93073 Neutraubling	 <b>141 / 49883</b> Autohaus Neutraubling GmbH 93073 Neutraubling
Stempel des Fachbetriebs	Stempel des Volkswagen-Partners

**Ihr nächster Service-Termin**

nach Service-Intervall-Anzeige  
oder  
am (Datum): .....  
oder  
bei (km-Stand): .....

Welcher Service/Zusatzumfang ist als nächster erforderlich?  
..... *Reinigungsleistung* .....

am (Datum): **05.10.14**  
oder  
bei (km-Stand): .....

### Dokumentation der Karosserieprüfung

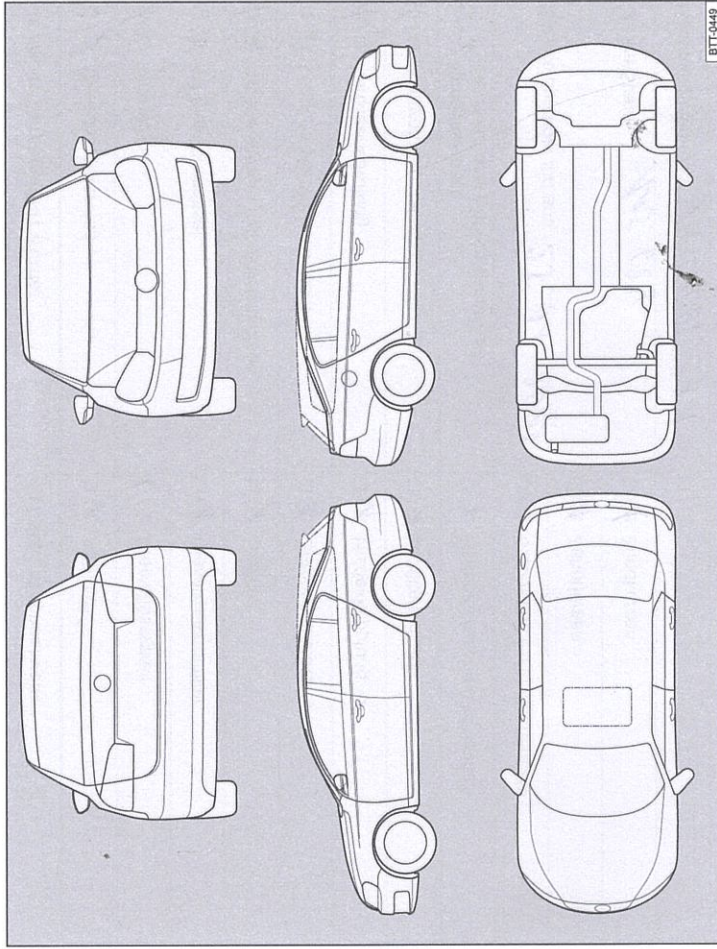

**Abb. 6** Prinzipdarstellung. Gilt für alle Fahrzeuge und Karosserieformen.

Ihr Fachbetrieb markiert in Abb. 6 beschädigte Teile durch folgende Symbole:

- ✕ Kratzer
- Beule/Delle
- Korrosion
- △ Steinschlag

Mängel festgestellt?	Ja: <input type="checkbox"/>	Nein: <input checked="" type="checkbox"/>
Beschreibung der Mängel:		
Stempel des Fachbetriebs		

142.5D3.PKW/01

**Service-Nachweis 5**

Ja / Nein. Durchgeführt wurde:	Ja / Nein. Wechsel von:
<input checked="" type="checkbox"/> Ölwechsel-Service	<input checked="" type="checkbox"/> AdBlue®
<input checked="" type="checkbox"/> Inspektion	<input checked="" type="checkbox"/> Bremsflüssigkeit
<input checked="" type="checkbox"/> mit Motorölwechsel	<input checked="" type="checkbox"/> Dieselkraftstofffilter
<input checked="" type="checkbox"/> mit erweitertem Inspektionsumfang	<input checked="" type="checkbox"/> Gasfilter
<input checked="" type="checkbox"/> LongLife Motoröl verwendet	<input checked="" type="checkbox"/> Getriebeöl: DSG®, ATF
<input checked="" type="checkbox"/> Karosserieprüfung	<input checked="" type="checkbox"/> Haldekupplung: Öl
<input checked="" type="checkbox"/> Reparaturenempfehlung	<input checked="" type="checkbox"/> Luftfilterersatz
<input checked="" type="checkbox"/> Kundenwunsch (auch auf dem Auftrag vermerken)	<input checked="" type="checkbox"/> Reifenfüllflasche (Dichtmittel)
Service durchgeführt am: <i>25.01.2018</i>	<input checked="" type="checkbox"/> Staub- und Pollenfilterersatz
bei km-Stand: <i>115.624</i>	<input checked="" type="checkbox"/> Zahnriemen
Rechnungsnummer: <i>APR 0000251</i>	<input checked="" type="checkbox"/> Zündkerzen
Service durchgeführt von: <b>Autohaus Rheims</b> <b>Volkswagen Servicepartner</b> Im Meerfeld 52-86 47445 Moers Telefon (02241) 75001 Telefax (02241) 75441 E-Mail: service@autohaus-rheims.de Service-Nummer 133 21793	LongLife Mobilitätsgarantie: <b>Autohaus Rheims</b> <b>Volkswagen Servicepartner</b> Im Meerfeld 52-86 47445 Moers Telefon (02241) 75001 Telefax (02241) 75441 E-Mail: service@autohaus-rheims.de Service-Nummer 133 21793
Stempel des Fachbetriebs	Stempel des Volkswagen-Partners

<b>Ihr nächster Service-Termin</b>	Welcher Service/Zusatzumfang ist als nächster erforderlich?
<input checked="" type="checkbox"/> nach Service-Intervall-Anzeige	.....
oder	am (Datum): <i>07/12/18</i>
oder	bei (km-Stand): <i>115.624</i>

**Dokumentation der Karosserieprüfung**

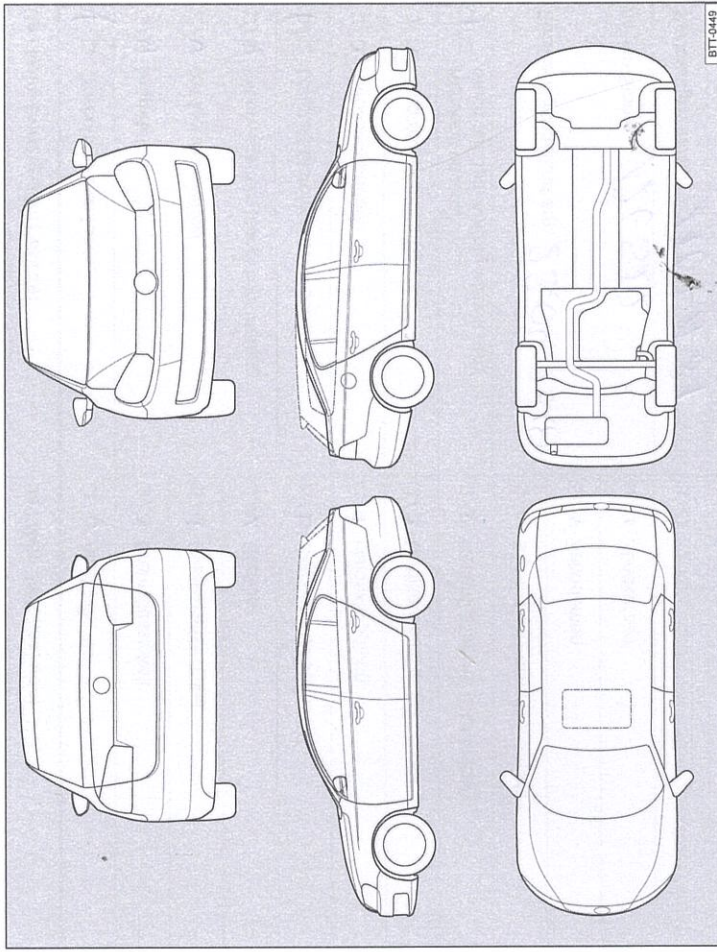

**Abb. 7** Prinzipdarstellung. Gilt für alle Fahrzeuge und Karosserieformen.

Ihr Fachbetrieb markiert in Abb. 7 beschädigte Teile durch folgende Symbole:

- Kratzer
- Beule/Delle
- Korrosion
- Steinschlag

Mängel festgestellt?	Ja: <input type="checkbox"/>	Nein: <input checked="" type="checkbox"/>
Beschreibung der Mängel:		
Stempel des Fachbetriebs		

142.5D3.PKW/01

### Service-Nachweis 6

Ja / Nein. Durchgeführt wurde:		Ja / Nein. Wechsel von:	
<input checked="" type="checkbox"/> / <input type="checkbox"/>	Ölwechsel-Service	<input type="checkbox"/> / <input checked="" type="checkbox"/>	AdBlue®
<input type="checkbox"/> / <input checked="" type="checkbox"/>	Inspektion	<input type="checkbox"/> / <input checked="" type="checkbox"/>	Bremsflüssigkeit
<input checked="" type="checkbox"/> / <input type="checkbox"/>	mit Motorölwechsel	<input type="checkbox"/> / <input checked="" type="checkbox"/>	Dieselmotorkraftstofffilter
<input type="checkbox"/> / <input checked="" type="checkbox"/>	mit erweitertem Inspektionsumfang	<input type="checkbox"/> / <input checked="" type="checkbox"/>	Gasfilter
<input checked="" type="checkbox"/> / <input type="checkbox"/>	LongLife Motoröl verwendet	<input type="checkbox"/> / <input checked="" type="checkbox"/>	Getriebeöl: DSG®, ATF
<input type="checkbox"/> / <input checked="" type="checkbox"/>	Karosserieprüfung	<input type="checkbox"/> / <input checked="" type="checkbox"/>	Haldexkupplung: Öl
<input type="checkbox"/> / <input checked="" type="checkbox"/>	Reparaturempfehlung	<input type="checkbox"/> / <input checked="" type="checkbox"/>	Luftfiltereinsatz
<input checked="" type="checkbox"/> / <input type="checkbox"/>	Kundenwunsch (auch auf dem Auftrag vermerken)	<input type="checkbox"/> / <input checked="" type="checkbox"/>	Reifenfüllflasche (Dichtmittel)
Service durchgeführt am: <b>23.04.2018</b>		<input type="checkbox"/> / <input checked="" type="checkbox"/>	Staub- und Pollenfiltereinsatz
bei km-Stand: <b>126522</b>		<input type="checkbox"/> / <input checked="" type="checkbox"/>	Zahnriemen
Rechnungsnummer: <b>1107A 81</b>		<input type="checkbox"/> / <input checked="" type="checkbox"/>	Zündkerzen
Service durchgeführt von: <b>Autohaus Rheims Volkswagen Servicepartner</b>		<input type="checkbox"/> / <input type="checkbox"/>	.....
<b>Autohaus Rheims</b> Im Meerfeld 82-86 47445 Moers Telefon (02841) 76001 Telefax (02841) 76441 info@autohaus-rheims.de Betriebsnummer 133 21793			
Stempel des Fachbetriebs 			

<b>Ihr nächster Service-Termin</b>	
<input checked="" type="checkbox"/> nach Service-Intervall-Anzeige	Welcher Service/Zusatzumfang ist als nächster erforderlich?
oder	<b>inspektion</b>
am (Datum): <b>08/2019</b>	am (Datum): .....
oder	oder
bei (km-Stand): <b>155.900</b>	bei (km-Stand): .....

### Dokumentation der Karosserieprüfung

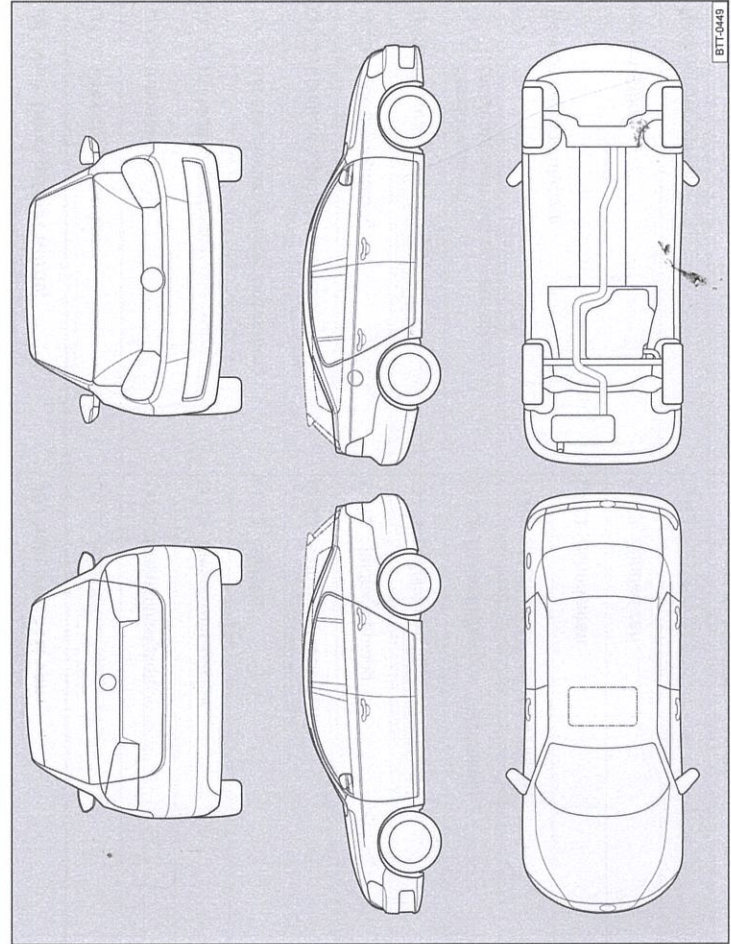

**Abb. 8** Prinzipdarstellung. Gilt für alle Fahrzeuge und Karosserieformen.

Ihr Fachbetrieb markiert in Abb. 8 beschädigte Teile durch folgende Symbole:

- x** Kratzer
- Beule/Delle
- Korrosion
- Steinschlag

<b>Mängel festgestellt?</b>	Ja: <input type="checkbox"/>	Nein: <input type="checkbox"/>
Beschreibung der Mängel:		
Stempel des Fachbetriebs		