



Serviceplan

PKW

Serviceplan Deutschland



Fahrzeuginhaltsträger

1	<input type="checkbox"/>	VWZZZAU 2 FW543294	<input type="checkbox"/>
2	<input type="checkbox"/>	AM1 36X	<input type="checkbox"/>
3	<input type="checkbox"/>	Sportsvan 2.0 CLBMT 110 KW FTDI M6F CRLB LY3D	<input type="checkbox"/>
4	<input type="checkbox"/>	B0A C3N G0K HH7 J2D DN4 Q2J - IAT 1G8 2ZH 1NL 5RQ 5SL TR1 ØBN 3S0 3U1 Q16 I8D 8GU 8ZH IKE 1ZE - G01 7MM ØY1 4UP 4X3 4R4 4I2 N3F 5MB BRM 2JB E0A ØAE ØBN 2UA 2G5 1JA LØ7 ØYF	<input type="checkbox"/>

Abb. 1: 1. Fahrzeug-Identifizierungsnummer; 2. Fahrzeugtyp, Motorleistung, Getriebe; 3. Motorleibbuchstabe, Getriebeleibbuchstabe; 4. Lechnummer, Innenaussattung; 4: Mehr-Ausstattungen, PR-Nummern.

Übergabe-Inspektion wurde durchgeführt am: Datum der Auslieferung/Erstzulassung: a)

Kath Autohaus GmbH & Co. KG Volkswagen Partner 1. Klausen Straße 5 2. Postfach Telefon +49 4431 83530 Telefax +49 4431 835399 info@kathautohaus.de kathautohaus.de	Kath Autohaus GmbH & Co. KG Volkswagen Partner Klausen Straße 5 25663 Husum Telefon +49 4431 83530 Telefax +49 4431 835399 info@kathautohaus.de kathautohaus.de
Stempel des Volkswagen Partners 2.10.14	Stempel des Volkswagen Partners 2.10.14

a) Je nachdem, was zuerst eintrifft

Der Volkswagen Service

Für welche Fahrzeuge gilt dieser Serviceplan

Dieser Serviceplan ist für folgende Fahrzeuge gültig:

- CC
- Golf Sportvan
- Eos
- Golf
- Golf Cabriolet
- Golf GTD
- Golf GTE
- Golf GTI
- Sharan
- The Beetle
- The Beetle Cabriolet
- Tiguan
- Touareg
- Touran
- up!
- Passat
- Passat Variant
- Polo
- Scirocco

Die Bedeutung des Serviceplans

Durch die im Umschlag eingeklebten Fahrzeugdaten Abb. 1 ist sichergestellt, dass Sie jederzeit die richtigen Volkswagen Original Teile® in Ihr Fahrzeug einbauen lassen können. Außerdem ist dadurch festgelegt, welche Service-Art für Ihr Fahrzeug in Frage kommt.

- Im Serviceplan wird die **Erstzulassung oder das Auslieferungsdatum**, die Übergabe-Inspektion, und damit der Beginn der Gewährleistung für Ihr Fahrzeug bestätigt.
- Der Serviceplan sagt Ihnen, wann welcher Service durchgeführt werden muss. Da die durchzuführenden Serviceumfänge von Fahrzeug zu Fahrzeug variieren, können die fahrzeugindividuellen Tätigkeiten beim Fachbetrieb erfragt werden.
- Ihr Fachbetrieb dokumentiert im Serviceplan alle service-relevanten Arbeiten.

Damit Sie den Serviceplan immer zur Hand haben, wenn Sie ihn brauchen, sollte er im Bordbuch aufbewahrt werden.

Bitte denken Sie auch daran, den Serviceplan beim Verkauf des Fahrzeuges dem nächsten Besitzer mitzugeben.

⚠️ WARNUNG

- Unzureichender oder kein Service und das Missachten der Service-Intervalle kann zum Liegenbleiben im Straßenverkehr, zu Unfällen sowie schweren Verletzungen führen.
- Service-Arbeiten beim Fachbetrieb durchführen lassen.
- Betriebsanleitung beachten.



📌 HINWEIS

Volkswagen ist nicht verantwortlich für Schäden am Fahrzeug, die aufgrund von minderwertigem Kraftstoff, falscher Ölart, unzureichendem Service oder mangelnder Teileverfügbarkeit entstehen.

Regelmäßige Service-Arbeiten am Fahrzeug dienen nicht nur der Werterhaltung des Fahrzeuges, sondern tragen auch zur Betriebs- und Verkehrssicherheit bei. Lassen Sie deshalb Service-Arbeiten gemäß den Vorgaben der Wartungsstabellen durchführen. Ihr Fachbetrieb berät Sie gern.



Service-Nachworts 1

Ja / Nein, Durchgeführt wurde:		Ja / Nein, Zusatzarbeiten - Wechsel von:	
<input checked="" type="checkbox"/> Ölwechsel-Service	<input type="checkbox"/> AdBlue®	<input type="checkbox"/> Bremsflüssigkeit	
<input checked="" type="checkbox"/> Inspektion	<input type="checkbox"/> Dieselmotorkraftstofffilter	<input type="checkbox"/> Dieselmotorkraftstofffilter	
<input type="checkbox"/> mit Motorwechsel	<input type="checkbox"/> Gasfilter	<input type="checkbox"/> Gasfilter	
<input type="checkbox"/> mit erweiterten Inspektionsumfang	<input type="checkbox"/> Getriebeöl: DSG®, ATF	<input type="checkbox"/> Getriebeöl: DSG®, ATF	
<input type="checkbox"/> Längl im Motoröl verwendet	<input type="checkbox"/> Halterkupplung: Öl	<input type="checkbox"/> Halterkupplung: Öl	
<input type="checkbox"/> Karosserieprüfung	<input type="checkbox"/> Luftfiltereinheit	<input type="checkbox"/> Luftfiltereinheit	
<input type="checkbox"/> Reparaturempfehlung	<input type="checkbox"/> Reifenfüllmaschine (Dichtmittel)	<input type="checkbox"/> Reifenfüllmaschine (Dichtmittel)	
<input type="checkbox"/> Kundenwunsch (auch auf dem Auftrag vermerken)	<input type="checkbox"/> Staub- und Pollenfiltereinheit	<input type="checkbox"/> Staub- und Pollenfiltereinheit	
Service durchgeführt am: 11.9.15	<input type="checkbox"/> Zahnräder	<input type="checkbox"/> Zahnräder	
bei km-Stand: 30402	<input type="checkbox"/> Zündkerzen	<input type="checkbox"/> Zündkerzen	
Rechnungsnummer: 38026	<input type="checkbox"/>	<input type="checkbox"/>	
Service durchgeführt von:  123/22283 Senger Holstein GmbH Hamburg, Str. 85 Tel. 04531/29 99-0 22243 Bad Oldesloe	Längl-Mobilitätsgarantie:  123/22283 Senger Holstein GmbH Hamburg, Str. 85 Tel. 04531/29 99-0 22243 Bad Oldesloe Stempel des Fachbetriebs		
Ihr nächster Service-Termin		Zusatzarbeiten	
nach Service-Intervall-Anzeige oder am (Datum): 10/17 oder bei (km-Stand): 60000		am (Datum): oder bei (km-Stand):	

Dokumentation der Karosserieprüfung





Abb. 3 Prinzipdarstellung. Gilt für alle Fahrzeuge und Karosserieformen.

Ihr Fachbetrieb markiert in Abb. 3 beschädigte Teile durch folgende Symbole:

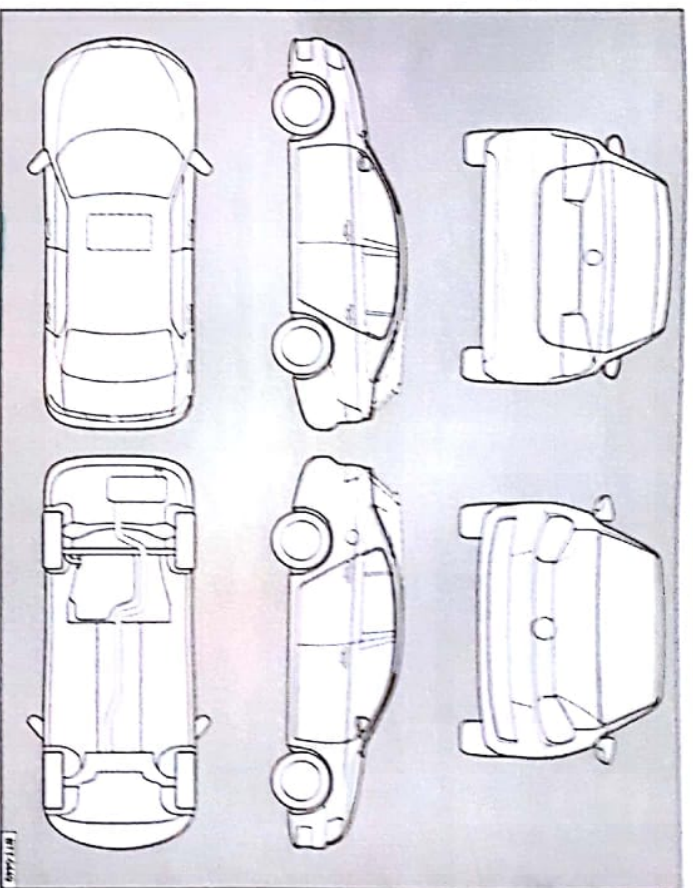

- * Kratzer
- Beulen/Delle
- Korrosion

Mangel festgestellt? Ja: Nein:

Beschreibung der Mängel:

	Stempel des Fachbetriebs  123/22283 Senger Holstein GmbH Hamburg, Str. 85 Tel. 04531/29 99-0 22243 Bad Oldesloe

Service-Nachweis 2

Ja / Nein, Durchgeführt wurde:	Ja / Nein, Zusatzarbeiten – Wechsel von:
<input type="checkbox"/> Ölwechsel-Service	<input type="checkbox"/> Adblue®
<input checked="" type="checkbox"/> Inspektion	<input type="checkbox"/> Bremsflüssigkeit
<input checked="" type="checkbox"/> mit Motorwechsel	<input type="checkbox"/> Dieselmotorschwefel
<input checked="" type="checkbox"/> mit erweitertem Inspektionsumfang	<input type="checkbox"/> Gasfilter
<input checked="" type="checkbox"/> Longlife Motorl verwendet	<input type="checkbox"/> Getriebeöl: DSG®, ATF
<input type="checkbox"/> Karosserieprüfung	<input type="checkbox"/> Haldekupplung: Öl
<input type="checkbox"/> Reparaturempfehlung	<input type="checkbox"/> Luftfiltereinsatz
<input type="checkbox"/> Kundenwunsch	<input type="checkbox"/> Reifenfüllmaschine (Dichtmittel)
<input type="checkbox"/> (auch auf dem Auftrag vermerken)	<input checked="" type="checkbox"/> Staub- und Pollenfiltereinsatz
Service durchgeführt am: 7/2016	<input type="checkbox"/> Zahnriemen
bei km-Stand: 60377	<input type="checkbox"/> Zündkerzen
Rechnungsnummer:	<input type="checkbox"/> / /
Service durchgeführt von:	Leadtelle-Motorenpartner:
 129/22283 Senger Holzstein GmbH Hamburger Str. 85 Tel. 04531/89 99-0 22843 Bad Oldesloe Volkswagen Partners	 129/22283 Senger Holzstein GmbH Hamburger Str. 85 Tel. 04531/89 99-0 22843 Bad Oldesloe Volkswagen Partners
Ihr nächster Service-Termin	Zusatzarbeiten
<input type="checkbox"/> nach Service-Intervall-Anzeige oder am (Datum):	am (Datum):
oder bei (km-Stand):	oder bei (km-Stand):

Dokumentation der Karosserieprüfung



Abb. 4 Prinzipdarstellung. Gilt für alle Fahrzeuge und Karosserieformen.



Ihr Fachbetrieb markiert in Abb. 4 beschädigte Teile durch folgende Symbole:

- x Kratzer
- o Beule/Delle
- Korrosion
- △ Steinschlag

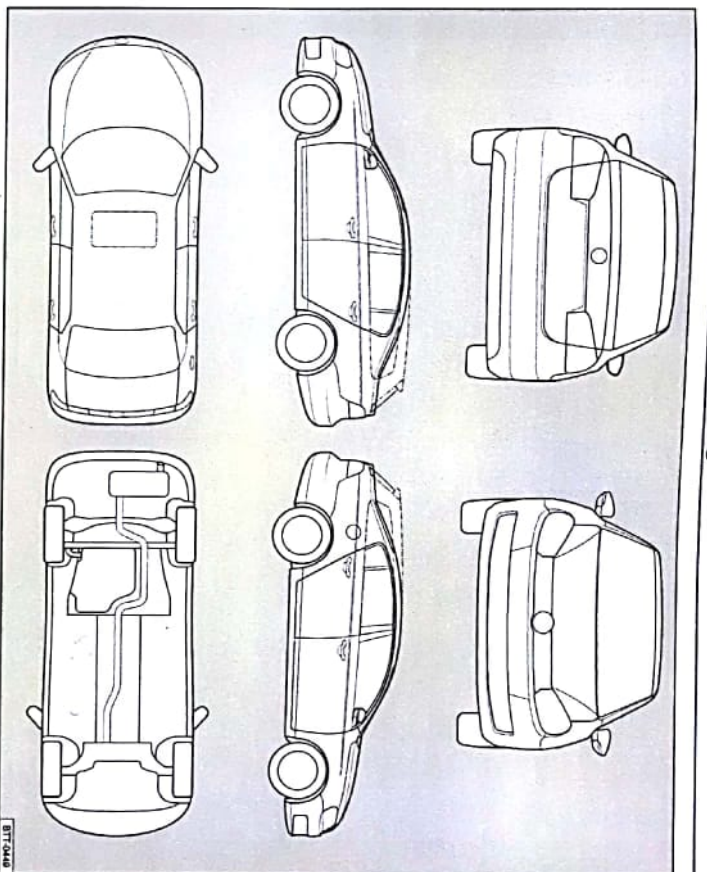
Mängel festgestellt?	Ja: <input type="checkbox"/>	Nein: <input type="checkbox"/>	
Beschreibung der Mängel:			

Stempel des Fachbetriebs

Service-Nachweis 3

Ja / Nein. Durchgeföhrt wurde:		Ja / Nein. Zusatzarbeiten - Wechsel von:	
<input checked="" type="checkbox"/> <input type="checkbox"/>	Ölwechsel-Service	<input type="checkbox"/> <input checked="" type="checkbox"/>	AdBlue®
<input checked="" type="checkbox"/> <input type="checkbox"/>	Inspektion	<input type="checkbox"/> <input checked="" type="checkbox"/>	Bremsflüssigkeit
<input checked="" type="checkbox"/> <input type="checkbox"/>	mit Motorölwechsel	<input checked="" type="checkbox"/> <input type="checkbox"/>	Dieselfrakterstoffilter
<input checked="" type="checkbox"/> <input type="checkbox"/>	mit erweitertem Inspektionsumfang	<input type="checkbox"/> <input checked="" type="checkbox"/>	Gasfilter
<input type="checkbox"/> <input checked="" type="checkbox"/>	Langleige Motoröl verwendet	<input type="checkbox"/> <input checked="" type="checkbox"/>	Getriebeöl: DSG®, ATF
<input type="checkbox"/> <input checked="" type="checkbox"/>	Karosseriewerlung	<input type="checkbox"/> <input checked="" type="checkbox"/>	Halderkupplung: Öl
<input type="checkbox"/> <input checked="" type="checkbox"/>	Flüssigkeitsentwässerung	<input checked="" type="checkbox"/> <input type="checkbox"/>	Luftfiltereinsatz
<input type="checkbox"/> <input checked="" type="checkbox"/>	Kundenwunsch (auch auf dem Auftrag vermerkt)	<input type="checkbox"/> <input checked="" type="checkbox"/>	Referentflasche (Dichtmittel)
Service durchgeführt am: 14.7.17		<input type="checkbox"/> <input checked="" type="checkbox"/>	Staub- und Pollenfiltereinsatz
Kilometerstand: 92601		<input type="checkbox"/> <input checked="" type="checkbox"/>	Zahnriemen
Reparaturnummer: 40375		<input type="checkbox"/> <input checked="" type="checkbox"/>	Zurücksetzen
 Senger Holstein GmbH Hamburger Straße 25 22943 Bad Oldesloe Steingasse 42 22948 Walsenbühl Pflanzers		 Senger Holstein GmbH Hamburger Straße 25 22943 Bad Oldesloe	
Ihr Motor-Service-Technik Name: 3/116 am Datum: 10/117 MSt: 110 00 0 Ihr Kundendienst: 110 00 0		Zusatzarbeiten 87-Bruch am Datum: 10/117 MSt: 110 00 0 Ihr Kundendienst: 110 00 0	

Dokumentation der Karosserieprüfung

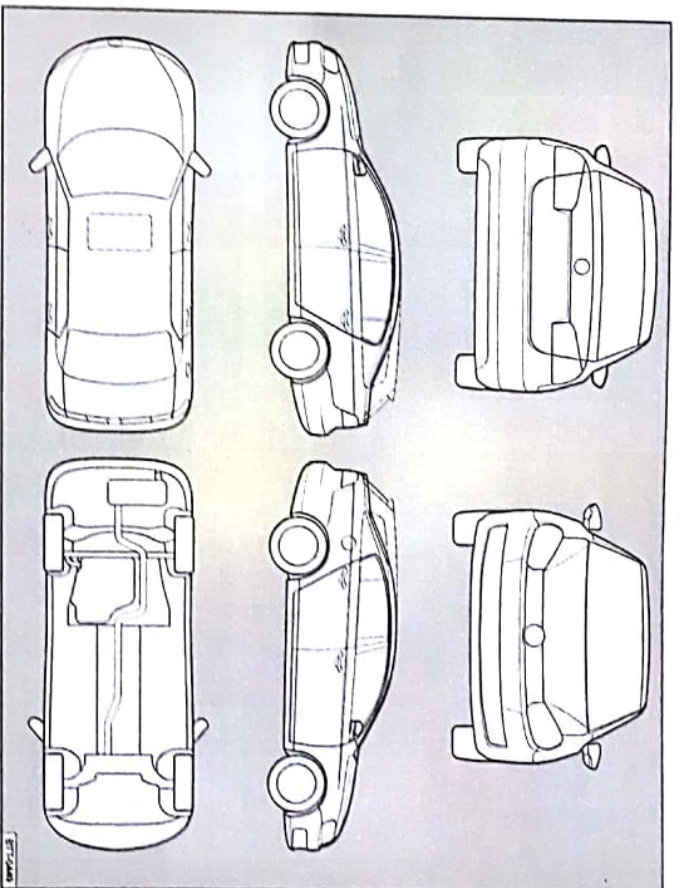

Abb. 5 Prinzipdarstellung. Gilt für alle Fahrzeuge und Karosserieformen.

Ihr Fachbetrieb markiert in Abb. 5 beschädigte Teile durch folgende Symbole:

- Kratzer
- Beul-/Delle
- Korrosion
- Steinschlag

Mängel festgestellt?	Ja: <input type="checkbox"/>	Nein: <input type="checkbox"/>	
Bestreibung der Mängel:			
	Stempel des Fachbetriebs		