



Serviceplan

Volkswagen
Deutschland

Serviceplan:
Volkswagen
Stand: 05.03.2015
Deutsch: 05.2015
Artikel-Nr.: 161.5D3.PKW.01
Teile-Nr.: 3G0012701SC



3G0012701SC

4.04/2015





Fahrzeugdatenträger

| | | | | | | | | |
|---|--------|--------|-----|----------|-----|---------|--|-----|
| 1 | WVGZZZ | 5N | z | GW526455 | | | | |
| | | 5N2 | | 29R | | | | |
| 2 | Tiguan | 2.0BMT | | SPORT | | | | |
| | 135 KW | TDI | | D7A | | | | |
| 3 | CUWA | | | QYQ | | | | |
| | LD7PL | | | 60 | | | | |
| 4 | B0A | C3P | G1D | HV1 | J2D | DK7 | | |
| | 1AT | 1G8 | 2FQ | 1NP | 5RQ | 5SL T0N | | |
| | 0BE | 3S1 | 3U1 | Q16 | 8AY | 8GU 8ZH | | |
| | 1KU | 1LJ | 3FU | | G02 | 7MM | | |
| | 0Y1 | 4UF | 4X3 | | 4K3 | N2Z 5MB | | |
| | 8RM | 2JN | E15 | 0AK | 0BE | 2UA | | 2G5 |
| | 1JA | L05 | 0YF | | | | | |

Abb. 1 1: Fahrzeug-Identifizierungsnummer; 2: Fahrzeugtyp, Motorleistung, Getriebe; 3: Motorkennbuchstabe, Getriebekennbuchstabe, Lacknummer, Innenausstattung; 4: Mehr-Ausstattungen, PR-Nummern.

Übergabe-Inspektion wurde durchgeführt am: 15.9.2015

Datum der Auslieferung/Erstzulassung:^{a)} 15.9.2015

142 / 21235
Volkswagen Automobile Frankfurt GmbH
Donaustr. 32
63452 Hanau

Stempel des Volkswagen Partners

Stempel des Volkswagen Partners

a) Je nachdem, was zuerst eintritt.

Der Volkswagen Service

Für welche Fahrzeuge gilt dieser Serviceplan

Dieser Serviceplan ist für folgende Fahrzeuge gültig:

- CC
- Eos
- Golf
- Golf Cabriolet
- Golf GTD
- Golf GTE
- Golf GTI
- Golf Sportsvan
- Golf Variant
- Jetta
- Passat
- Passat GTE
- Passat Variant
- Passat Variant GTE
- Polo
- Scirocco
- Sharan
- The Beetle
- The Beetle Cabriolet
- Tiguan
- Touareg
- Touran
- up!

Die Bedeutung des Serviceplans

Durch die im Umschlag eingeklebten Fahrzeugdaten Abb. 1 ist sichergestellt, dass Sie jederzeit die richtigen Volkswagen Original Teile® in Ihr Fahrzeug einbauen lassen können. Außerdem ist dadurch festgelegt, welche Service-Art für Ihr Fahrzeug in Frage kommt.

Im Serviceplan wird die **Erstzulassung** oder das **Auslieferungsdatum**, die **Übergabe-Inspektion**, und damit der Beginn der Gewährleistung für Ihr Fahrzeug bestätigt.

Der Serviceplan sagt Ihnen, wann welcher Service durchgeführt werden muss. Da die durchzuführenden Serviceumfänge von Fahrzeug zu Fahrzeug variieren, können die fahrzeugindividuellen Tätigkeiten beim Fachbetrieb erfragt werden.

Ihr Fachbetrieb dokumentiert im Serviceplan alle service-relevanten Arbeiten. Damit Sie den Serviceplan immer zur Hand haben, wenn Sie ihn brauchen, sollte er im Bordbuch aufbewahrt werden.

Bitte denken Sie auch daran, den Serviceplan beim Verkauf des Fahrzeugs dem nächsten Besitzer mitzugeben.

! WARNUNG

Unzureichender oder kein Service und das Missachten der Service-Intervalle kann zum Liegenbleiben im Straßenverkehr, zu Unfällen sowie schweren Verletzungen führen.

- Service-Arbeiten beim Fachbetrieb durchführen lassen.
- Betriebsanleitung beachten.

! HINWEIS

Volkswagen ist nicht verantwortlich für Schäden am Fahrzeug, die aufgrund von minderwertigem Kraftstoff, falscher Ölnorm, unzureichendem Service oder mangelnder Teileverfügbarkeit entstehen.

Regelmäßige Service-Arbeiten am Fahrzeug dienen nicht nur der Werterhaltung des Fahrzeuges, sondern tragen auch zur Betriebs- und Verkehrssicherheit bei. Lassen Sie deshalb Service-Arbeiten gemäß den Vorgaben der Wartungstabellen durchführen. Ihr Fachbetrieb berät Sie gern.



3G0012701SC

3G0012701SC

Service-Nachweis 1

| | |
|---|--|
| Ja / Nein. Durchgeführt wurde: | Ja / Nein. Zusatzarbeiten – Wechsel von: |
| <input type="checkbox"/> Ölwechsel-Service | <input type="checkbox"/> AdBlue® |
| <input checked="" type="checkbox"/> Inspektion | <input checked="" type="checkbox"/> Bremsflüssigkeit |
| <input checked="" type="checkbox"/> mit Motorölwechsel | <input checked="" type="checkbox"/> Dieselmotorschutzmittel |
| <input checked="" type="checkbox"/> mit erweitertem Inspektionsumfang | <input checked="" type="checkbox"/> Getriebeöl: DSG®, ATF |
| <input checked="" type="checkbox"/> LongLife Motoröl verwendet | <input checked="" type="checkbox"/> Haldekupplung: Öl |
| <input checked="" type="checkbox"/> Korrosions- und Dichtheitsprüfung der Erdgasanlage | <input checked="" type="checkbox"/> Keilrippenriemen |
| <input checked="" type="checkbox"/> Prüfung der Scheinwerfer-Einstellung | <input checked="" type="checkbox"/> Luftfiltereinsatz |
| <input checked="" type="checkbox"/> Reparaturempfehlung | <input checked="" type="checkbox"/> Reifenfüllflasche (Dichtmittel) |
| <input checked="" type="checkbox"/> Kundenwunsch (auch auf dem Auftrag vermerken) | <input checked="" type="checkbox"/> Staub- und Pollenfiltereinsatz |
| Service durchgeführt am: <i>30.11.16</i> | <input checked="" type="checkbox"/> Zahnriemen |
| bei km-Stand: <i>30312</i> | <input checked="" type="checkbox"/> Zündkerzen |
| Rechnungsnummer: | <input type="checkbox"/> |
| Service durchgeführt von: | LongLife Mobilitätsgarantie: |
|  12320982 REEDER 21682 Stade |  12320982 REEDER |
| Stempel des Fachbetriebs | Stempel des Volkswagen Partners |

| | |
|--|-----------------------|
| Ihre nächsten Service-Termine | Zusatzarbeiten |
| <input checked="" type="checkbox"/> nach Service-Intervall-Anzeige | <i>9/18</i> |
| oder | |
| am (Datum): | am (Datum): |
| oder | oder |
| bei (km-Stand): <i>30000</i> | bei (km-Stand): |

Dokumentation der Karosserieprüfung





Abb. 3 Prinzipdarstellung. Gilt für alle Fahrzeuge und Karosserieformen.

Ihr Fachbetrieb markiert in Abb. 3 beschädigte Teile durch folgende Symbole:

- Kratzer
- Beule/Delle
- Korrosion
- Steinschlag

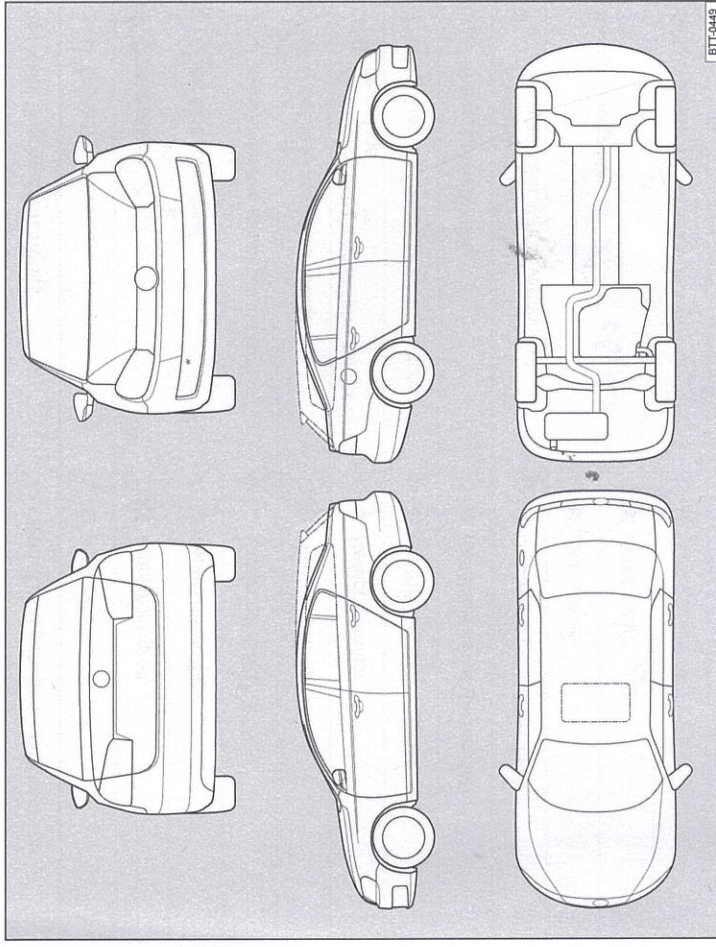
| | | |
|---|------------------------------|---|
| Mängel festgestellt? | Ja: <input type="checkbox"/> | Nein: <input checked="" type="checkbox"/> |
| Beschreibung der Mängel: | | |
| | | |
|  12320982 REEDER 21682 Stade Stempel des Fachbetriebs | | |

3G0012701SC

Service-Nachweis 2

| | |
|--|---|
| Ja / Nein. Durchgeführt wurde: | Ja / Nein. Zusatzarbeiten – Wechsel von: |
| <input checked="" type="checkbox"/> Ölwechsel-Service | <input checked="" type="checkbox"/> AdBlue® |
| <input checked="" type="checkbox"/> Inspektion | <input type="checkbox"/> Bremsflüssigkeit |
| <input checked="" type="checkbox"/> mit Motorölwechsel | <input type="checkbox"/> Dieselmotorschwefel |
| <input checked="" type="checkbox"/> mit erweitertem Inspektionsumfang | <input checked="" type="checkbox"/> Getriebeöl: DSG®, ATF |
| <input checked="" type="checkbox"/> LongLife Motoröl verwendet | <input type="checkbox"/> Haldekkupplung: Öl |
| <input checked="" type="checkbox"/> Korrosions- und Dichtheitsprüfung der Erdgasanlage | <input checked="" type="checkbox"/> Keilrippenriemen |
| <input checked="" type="checkbox"/> Prüfung der Scheinwerfer-Einstellung | <input checked="" type="checkbox"/> Luftfiltereinsatz |
| <input checked="" type="checkbox"/> Reparaturempfehlung | <input checked="" type="checkbox"/> Reifenfüllflasche (Dichtmittel) |
| <input checked="" type="checkbox"/> Kundenwunsch (auch auf dem Auftrag vermerken) | <input checked="" type="checkbox"/> Staub- und Pollenfiltereinsatz |
| Service durchgeführt am: 12.05.17 | <input type="checkbox"/> Zahnriemen |
| bei km-Stand: 59464 | <input checked="" type="checkbox"/> Zündkerzen |
| Rechnungsnummer: | <input type="checkbox"/> <input type="checkbox"/> |
| Service durchgeführt von: [Stempel] | <input type="checkbox"/> LongLife Mobilitätsgarantie: |
| Stempel des Fachbetriebs | [Stempel des Volkswagen Partners] |

| | |
|--|-----------------------|
| Ihre nächsten Service-Termine | Zusatzarbeiten |
| nach Service-Intervall-Anzeige oder | |
| am (Datum): | am (Datum): |
| oder | oder |
| bei (km-Stand): | bei (km-Stand): |

Dokumentation der Karosserieprüfung



Abb. 4 Prinzipdarstellung. Gilt für alle Fahrzeuge und Karosserieformen.

Ihr Fachbetrieb markiert in Abb. 4 beschädigte Teile durch folgende Symbole:

- ✖ Kratzer
- Beule/Delle
- Korrosion
- △ Steinschlag

| | | |
|--------------------------|------------------------------|--------------------------------|
| Mängel festgestellt? | Ja: <input type="checkbox"/> | Nein: <input type="checkbox"/> |
| Beschreibung der Mängel: | | |
| | | |
| | | |
| | | |
| | | |
| Stempel des Fachbetriebs | | |

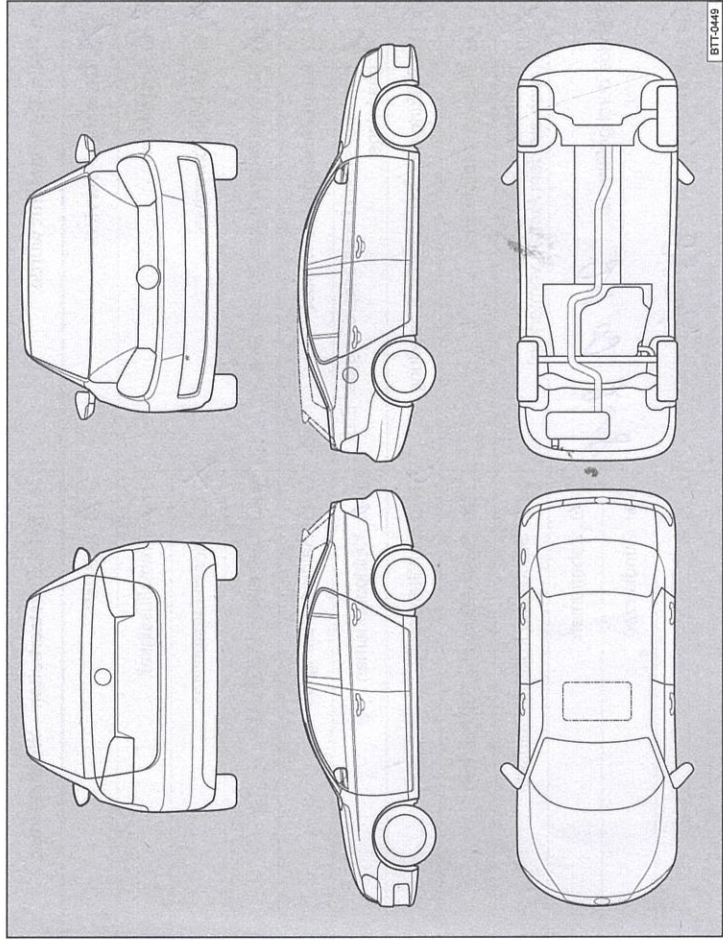
3G0012701SC

Service-Nachweis 3

| | |
|--|---|
| Ja / Nein. Durchgeführt wurde: | Ja / Nein. Zusatzarbeiten – Wechsel von: |
| <input checked="" type="checkbox"/> Ölwechsel-Service | <input checked="" type="checkbox"/> AdBlue® |
| <input checked="" type="checkbox"/> Inspektion | <input checked="" type="checkbox"/> Bremsflüssigkeit |
| <input checked="" type="checkbox"/> mit Motorölwechsel | <input checked="" type="checkbox"/> Dieselpartikelfilter |
| <input checked="" type="checkbox"/> mit erweitertem Inspektionsumfang | <input checked="" type="checkbox"/> Getriebeööl: DSG®, ATF |
| <input checked="" type="checkbox"/> LongLife Motoröl verwendet | <input checked="" type="checkbox"/> Haldekupplung: Öl |
| <input checked="" type="checkbox"/> Korrosions- und Dichtheitsprüfung der Erdgasanlage | <input checked="" type="checkbox"/> Keilrippenriemen |
| <input checked="" type="checkbox"/> Prüfung der Scheinwerfer-Einstellung | <input checked="" type="checkbox"/> Luftfiltereinsatz |
| <input checked="" type="checkbox"/> Reparaturempfehlung | <input checked="" type="checkbox"/> Reifenfüllflasche (Dichtmittel) |
| <input checked="" type="checkbox"/> Kundenwunsch (auch auf dem Auftrag vermerken) | <input checked="" type="checkbox"/> Staub- und Pollenfiltereinsatz |
| Service durchgeführt am: <i>21.02.2017</i> | <input checked="" type="checkbox"/> Zahnriemen |
| bei km-Stand: <i>88040</i> | <input checked="" type="checkbox"/> Zündkerzen |
| Rechnungsnummer: <i># 5172</i> | <input checked="" type="checkbox"/> Volkswagen Automobile |
| Service durchgeführt von: <i>[Signature]</i> | Lothar Mobil Servicepartner |
| Volkswagen-Servicepartner | Volkswagen-Servicepartner |
| Betrieb: Harburg | Betrieb: Harburg |
| Großmoorbogen 1 | Großmoorbogen 1 |
| 21079 Hamburg | 21079 Hamburg |
| Telefon (040) 766 07-0 | Telefon (040) 766 07-0 |
| Telefax (040) 766 07-104 | Telefax (040) 766 07-104 |
| www.volkswagen-hamburg.de | Stempel des Fachbetriebs Volkswagen-Servicepartners |
| Partner-Nr.: 123 20907 | Partner-Nr.: 123 20907 |
| Ihre nächsten Service-Termine | Zusatzarbeiten |
| <input checked="" type="checkbox"/> nach Service-Intervall-Anzeige | |
| oder | am (Datum): |
| am (Datum): <i>02.11.17</i> | oder |
| oder | bei (km-Stand): |
| bei (km-Stand): <i>118040</i> | |

3G0012701SC

Dokumentation der Karosserieprüfung

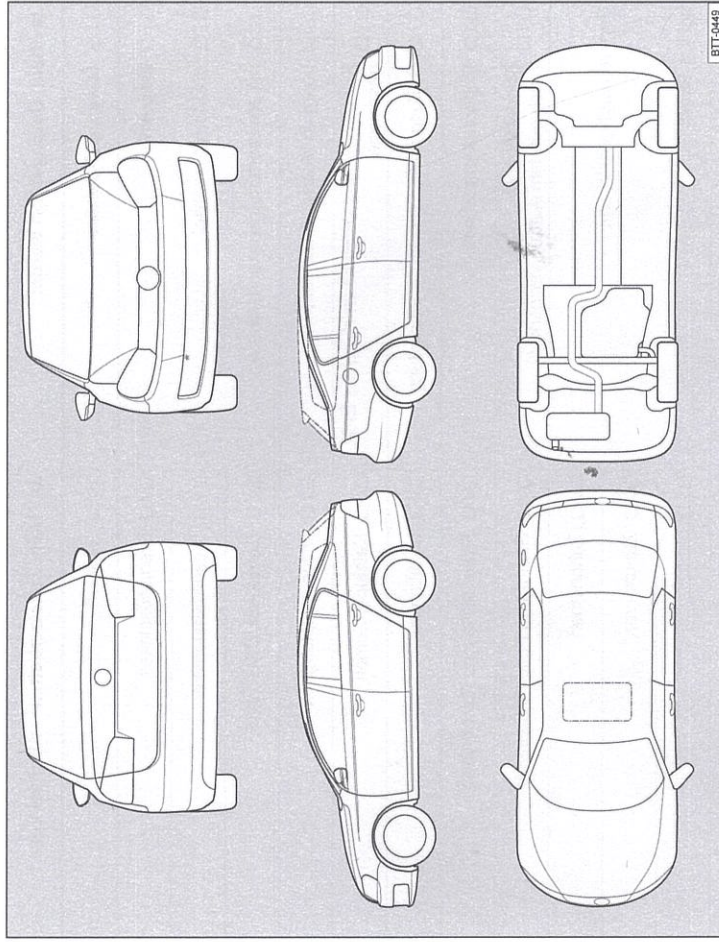

Abb. 5 Prinzipdarstellung. Gilt für alle Fahrzeuge und Karosserieformen.

Ihr Fachbetrieb markiert in Abb. 5 beschädigte Teile durch folgende Symbole:

- x** Kratzer
- Beule/Delle
- Korrosion
- Steinenschlag

| | | |
|--------------------------|------------------------------|--------------------------------|
| Mängel festgestellt? | Ja: <input type="checkbox"/> | Nein: <input type="checkbox"/> |
| Beschreibung der Mängel: | | |
| | | |
| | | |
| | | |
| | | |
| Stempel des Fachbetriebs | | |