



Serviceplan

Volkswagen
Deutschland



Serviceplan:
Volkswagen
Stand: 05.03.2015
Deutsch: 05.2015
Artikel-Nr.: 161.5D3.PKW.01
Teile-Nr.: 3G0012701SC



3G0012701SC

Fahrzeugdatenträger

| | | |
|---|-------------|----------|
| 1 | WVWZZZ30Z | GE071458 |
| | 3G5 | 38X |
| 2 | PASSAT Var. | CLBMT |
| | 140 kW | TDI M6F |
| 3 | DFC A | OEY |
| | LB7W | TD |

| | | | | | | |
|---|-----|-----|-----|-----|-----|-----|
| 4 | BOA | F86 | GOK | HI1 | J2D | DES |
| | 1AT | 1G2 | 2ZH | 5RQ | 55L | TR1 |
| | 355 | 8TB | Q16 | 18H | 8GV | |
| | BRM | 1ZA | L13 | OYE | G02 | 7MM |

BT-0007

Abb. 1: 1; Fahrzeug-Identifizierungsnummer, 2; Fahrzeugtyp, Motorleistung, Getriebe, 3; MotorKennbuchstabe, 4; Motorbuchstabe, Lacknummer, Innenausstattung, 5; Mehr-Ausstattungen, PR-Nummern.

| | |
|---|--|
| Übergabe-Inspektion wurde durchgeführt am: <i>11.2015</i> | Datum der Auslieferung/Erstzulassung: ^{a)} <i>23.11.2015</i> |
| Franke Automobile GmbH & Co. KG Verkauf - Service - Ersatzteile Brander Str. 71 • 09599 Freiberg Tel. 03731/678100 • Fax 678150 | |
| 146 / 79000 Franke Automobile GmbH & Co. KG Brander Strasse 71 09599 Freiberg Tel. 03731/678100 | Stempel des Volkswagen Partners |

a) Je nachdem, was zuerst eintritt.

Der Volkswagen Service

Für welche Fahrzeuge gilt dieser Serviceplan

Dieser Serviceplan ist für folgende Fahrzeuge gültig:

- CC
- Eos
- Golf
- Golf Cabriolet
- Golf GTD
- Golf GTE
- Golf GTI
- Golf Sportsvan
- Golf Variant
- Jetta
- Passat
- Passat GTE
- Passat Variant
- Passat Variant GTE
- Polo
- Scirocco
- Sharan
- The Beetle
- The Beetle Cabriolet
- Tiguan
- Touareg
- Touran
- up!

Die Bedeutung des Serviceplans

Durch die im Umschlag eingeklebten Fahrzeugdaten Abb. 1 ist sichergestellt, dass Sie jederzeit die richtigen Volkswagen Original Teile® in Ihr Fahrzeug einbauen lassen können. Außerdem ist dadurch festgelegt, welche Service-Art für Ihr Fahrzeug in Frage kommt.

- Im Serviceplan wird die **Erstzulassung** oder das **Auslieferungsdatum**, die **Übergabe-Inspektion**, und damit der Beginn der Gewährleistung für Ihr Fahrzeug bestätigt.

- Der Serviceplan sagt Ihnen, wann welcher Service durchgeführt werden muss. Da die durchzuführenden Serviceumfänge von Fahrzeug zu Fahrzeug variieren, können die fahrzeugindividuellen Tätigkeiten beim Fachbetrieb erfragt werden.
- Ihr Fachbetrieb dokumentiert im Serviceplan alle service-relevanten Arbeiten.

Damit Sie den Serviceplan immer zur Hand haben, wenn Sie ihn brauchen, sollte er im Bordbuch aufbewahrt werden.

Bitte denken Sie auch daran, den Serviceplan beim Verkauf des Fahrzeugs dem nächsten Besitzer mitzugeben.

⚠️ WARNUNG

Unzureichender oder kein Service und das Missachten der Service-Intervalle kann zum Liegenbleiben im Straßenverkehr, zu Unfällen sowie schweren Verletzungen führen.

- Service-Arbeiten beim Fachbetrieb durchführen lassen.
- Betriebsanleitung beachten.

📌 HINWEIS

Volkswagen ist nicht verantwortlich für Schäden am Fahrzeug, die aufgrund von minderwertigem Kraftstoff, falscher Ölart, unzureichendem Service oder mangelnder Teileverfügbarkeit entstehen.

- 📌 Regelmäßige Service-Arbeiten am Fahrzeug dienen nicht nur der Werterhaltung des Fahrzeugs, sondern tragen auch zur Betriebssicherheit und Verlässlichkeit bei. Lassen Sie deshalb Service-Arbeiten gemäß den Vorgaben der Wartungsarbeiten durchführen. Ihr Fachbetrieb berät Sie gern.



Service-Nachweis 2

| | |
|---|--|
| Ja / Nein. Durchgeführt wurde: | Ja / Nein. Zusatzarbeiten – Wechsel von: |
| <input checked="" type="checkbox"/> Ölwechsel-Service | <input checked="" type="checkbox"/> AdBlue® |
| <input checked="" type="checkbox"/> Inspektion | <input type="checkbox"/> Bremsflüssigkeit |
| <input checked="" type="checkbox"/> mit Motorölwechsel | <input type="checkbox"/> Dieseldieselfilter |
| <input checked="" type="checkbox"/> mit erweitertem Inspektionsumfang | <input type="checkbox"/> Getriebeöl: DSG®, ATF |
| <input checked="" type="checkbox"/> LongLife Motoröl verwendet | <input type="checkbox"/> Haldekupplung: Öl |
| <input type="checkbox"/> Korrosions- und Dichtheitsprüfung der Erdgasanlage | <input type="checkbox"/> Keilrippenriemen |
| <input checked="" type="checkbox"/> Prüfung der Scheinwerfer-Einstellung | <input type="checkbox"/> Luftfiltereinsatz |
| <input type="checkbox"/> Reparaturempfehlung | <input type="checkbox"/> Reifenfüllflasche (Dichtmittel) |
| <input type="checkbox"/> Kundenwunsch (auch auf dem Auftrag vermerken) | <input checked="" type="checkbox"/> Staub- und Pollenfiltereinsatz |
| Service durchgeführt am: 7.11.17 | <input type="checkbox"/> Zahnriemen |
| bei km-Stand: 54987 | <input type="checkbox"/> Zündkerzen |
| Rechnungsnummer: | <input type="checkbox"/> |
| Service durchgeführt von: | LongLife Mobilitätsgarantie: |
| 146/79090 FRANKE AUTOMOBILE | 146/79090 FRANKE AUTOMOBILE |
| 09599 Freiberg 03731-678 100 | 09599 Freiberg 03731-678 100 |
| Stempel des Fachbetriebs | Stempel des Volkswagen Partners |
| Ihre nächsten Service-Termine | Zusatzarbeiten |
| nach Service-Intervall-Anzeige oder | |
| am (Datum): 11-18 | am (Datum): |
| oder | oder |
| bei (km-Stand): 54900 | bei (km-Stand): 5000 |

3G00127015C

Dokumentation der Karosserieprüfung



Abb. 4 Prinzipdarstellung. Gilt für alle Fahrzeuge und Karosserieformen.

Ihr Fachbetrieb markiert in Abb. 4 beschädigte Teile durch folgende Symbole:

- ✘ Kratzer
- Beule/Delle
- Korrosion
- △ Steinschlag

| | | |
|--------------------------|------------------------------|---|
| Mängel festgestellt? | Ja: <input type="checkbox"/> | Nein: <input checked="" type="checkbox"/> |
| Beschreibung der Mängel: | | |
| | | |
| Stempel des Fachbetriebs | | |

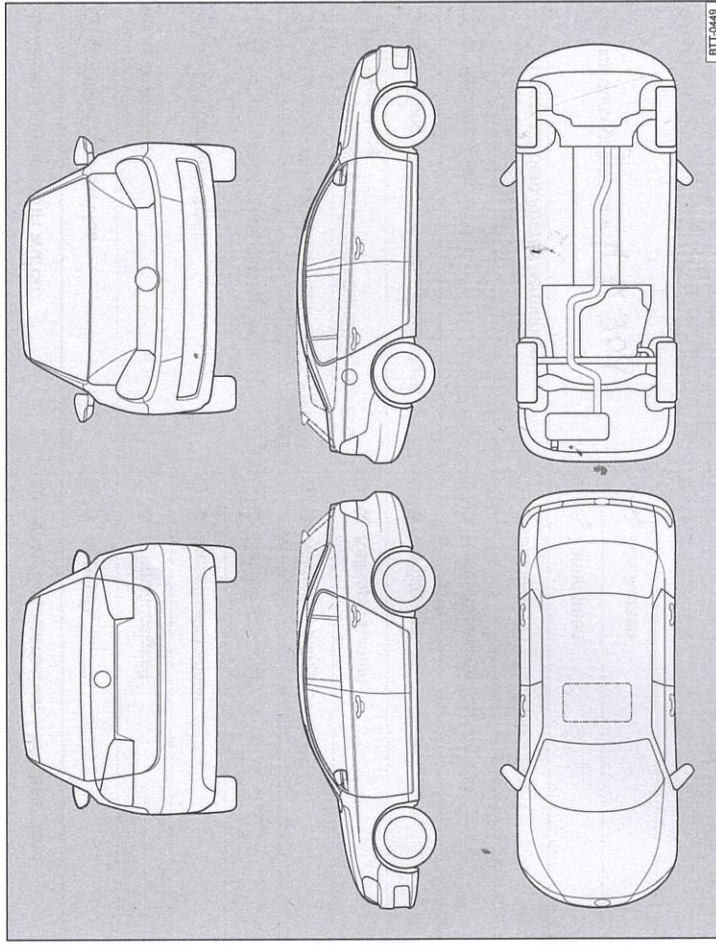
Service-Nachweis 3

| | |
|--|--|
| Ja / Nein. Durchgeführt wurde: | Ja / Nein. Zusatzarbeiten – Wechsel von: |
| <input type="checkbox"/> Ölwechsel-Service | <input type="checkbox"/> AdBlue® |
| <input checked="" type="checkbox"/> Inspektion | <input checked="" type="checkbox"/> Bremsflüssigkeit |
| <input checked="" type="checkbox"/> mit Motorölwechsel | <input type="checkbox"/> Dieseldieselfilter |
| <input type="checkbox"/> mit erweitertem Inspektionsumfang | <input type="checkbox"/> Getriebeöl: DSG®, ATF |
| <input checked="" type="checkbox"/> LongLife Motoröl verwendet | <input type="checkbox"/> Haldekkupplung: Öl |
| <input type="checkbox"/> Korrosions- und Dichtheitsprüfung der Erdgasanlage | <input type="checkbox"/> Keilrippenriemen |
| <input checked="" type="checkbox"/> Prüfung der Scheinwerfer-Einstellung | <input type="checkbox"/> Luftfiltereinsatz |
| <input checked="" type="checkbox"/> Reparaturempfehlung | <input type="checkbox"/> Reifenfüllflasche (Dichtmittel) |
| <input type="checkbox"/> Kundenwunsch (auch auf dem Auftrag vermerken) | <input type="checkbox"/> Staub- und Pollenfiltereinsatz |
| Service durchgeführt am: 4.12.2016 | <input type="checkbox"/> Zahnräder |
| bei km-Stand: 82265 | <input type="checkbox"/> Zündkerzen |
| Rechnungsnummer Auftrag 17505 | <input type="checkbox"/> |
| Service durchgeführt von: | <input type="checkbox"/> |
| | LongLife Mobilitätsgarantie: 146/79090 FRANKE AUTOSERVICE |
| Stempel des Fachbetriebs: 146/79090 FRANKE AUTOSERVICE Stempel des Fachbetriebs: Freiberg 09731-678-100 Stempel des Volkswagen Partners | |
| Ihre nächsten Service-Termine | Zusatzarbeiten |
| <input checked="" type="checkbox"/> nach Service-Intervall-Anzeige | |
| oder | am (Datum): |
| am (Datum): 09.01.2017 | oder |
| oder | bei (km-Stand): |
| bei (km-Stand): | |

3G0012701SC

Dokumentation der Karosserieprüfung



Abb. 5 Prinzipdarstellung. Gilt für alle Fahrzeuge und Karosserieformen.

Ihr Fachbetrieb markiert in Abb. 5 beschädigte Teile durch folgende Symbole:

- ✘ Kratzer
- Beule/Delle
- Korrosion
- △ Steinschlag

| | | |
|--------------------------|------------------------------|--------------------------------|
| Mängel festgestellt? | Ja: <input type="checkbox"/> | Nein: <input type="checkbox"/> |
| Beschreibung der Mängel: | | |
| | | |
| | | |
| | | |
| | | |
| | | |
| Stempel des Fachbetriebs | | |

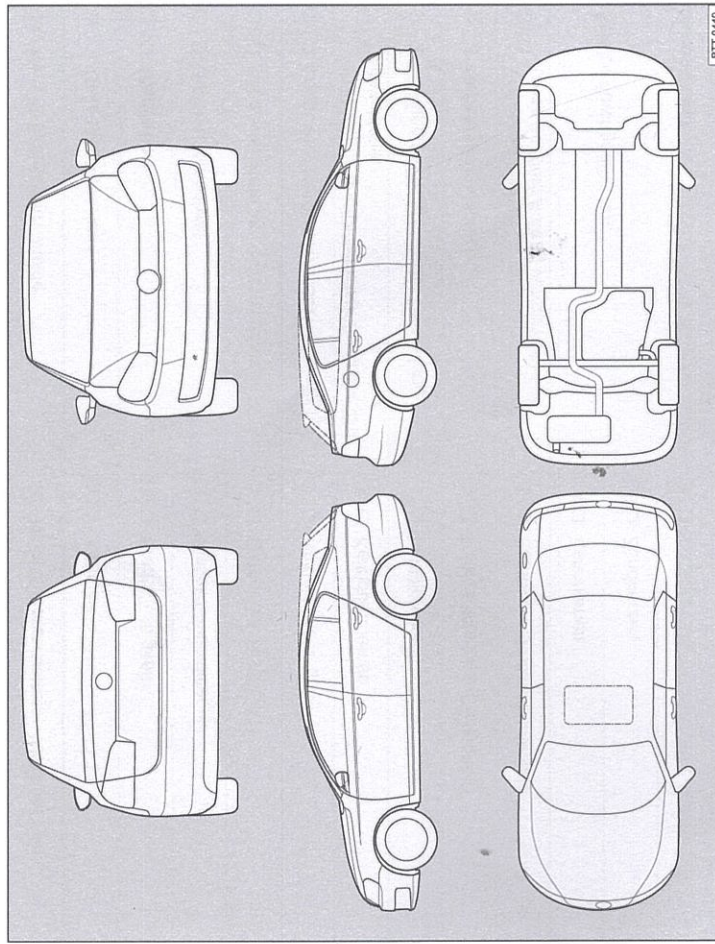
Eintragungen der Werkstatt

Auf den folgenden Eintragungsfeldern kann Ihr Fachbetrieb Arbeiten an Ihrem Fahrzeug dokumentieren, die nicht zu den festgelegten Service-Umfängen gehören (beispielsweise den Austausch

eines Airbag-Moduls, Arbeiten an der Klimaanlage, Umcodierung des flexiblen Service auf den festen Service).

| | |
|---|-----------------|
| Datum: 12.10.16 | km-Stand: 18974 |
| Bemerkungen: 23 S3 24 CP | |
|  | |
| Stempel des Fachbetriebs | |

| | |
|---|-----------------|
| Datum: 12.10.17 | km-Stand: 50765 |
| Bemerkungen: 6667 64Eh | |
|  | |
| Stempel des Fachbetriebs | |

| | |
|--------------------------|-----------|
| Datum: | km-Stand: |
| Bemerkungen: | |
| Stempel des Fachbetriebs | |

| | |
|--------------------------|-----------|
| Datum: | km-Stand: |
| Bemerkungen: | |
| Stempel des Fachbetriebs | |

| | |
|--------------------------|-----------|
| Datum: | km-Stand: |
| Bemerkungen: | |
| Stempel des Fachbetriebs | |

| | |
|--------------------------|-----------|
| Datum: | km-Stand: |
| Bemerkungen: | |
| Stempel des Fachbetriebs | |

3G0012701SC