



Serviceplan

Volkswagen
Deutschland

Serviceplan:
Volkswagen
Stand: 04.08.2014
Deutsch: 11.2014
Artikel-Nr.: 153.5D3.PKW.01
Teile-Nr.: 3G0012701SB



3G0012701SB

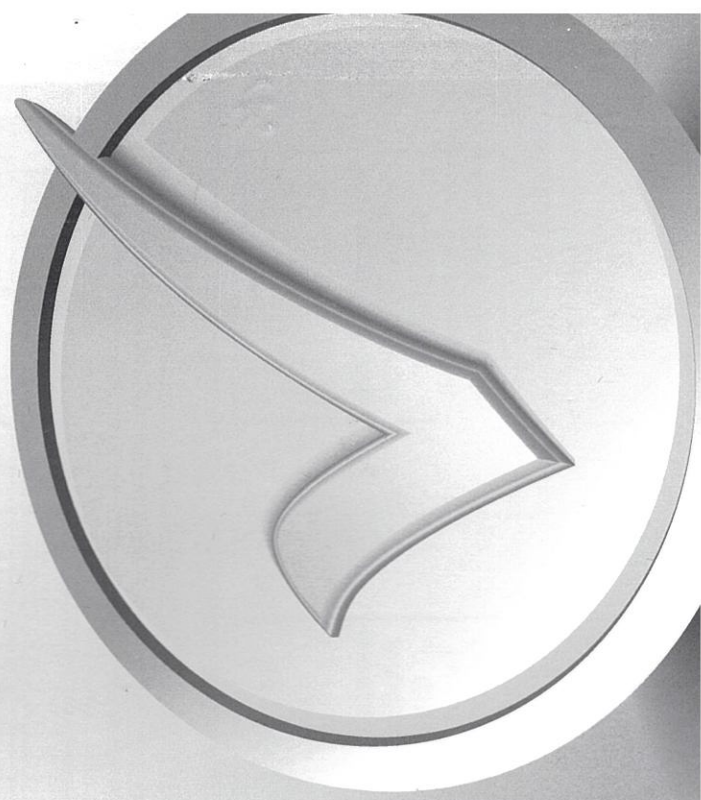

4.09/2014



Fahrzeugdatenträger

1	WVWZZZ3C Z	FE496016	
	3G5	35Y	
2	PASSAT Var.	CLBMT	
	110 kW	TDI D6F	
3	CRL B	PZN	
	LC9X	TO	
4	BOA FB6 G1A H3Y J2D DN4	5RQ 5BL TR1	
	1AT 1GB 1XX	IBE 8GU	
	352 8TB Q16	1ZA L34 OYC G01 7MM	
	9VC		

Abb. 1: 1: Fahrzeug-Identifizierungsnummer; 2: Fahrzeugtyp, Motorleistung, Getriebe; 3: Motorkennbuchstabe, Getriebekennbuchstabe, Lacknummer, Innenausstattung; 4: Mehr-Ausstattungen, PR-Nummern.

<p>Übergabe-Inspektion wurde durchgeführt am:</p> <p><i>13.05.15</i></p> <p><i>W. D. S.</i></p> <p></p> <p>Betriebs-Nr.: 142-35084 Autohaus Best GmbH 63165 Müllheim Tel.: 06108 / 6002-0 Fax: 06108 / 6002-22</p>	<p>Datum der Auslieferung/Erstzulassung:^{a)}</p> <p><i>13.05.15</i></p> <p></p> <p>Betriebs-Nr.: 142-35084 Autohaus Best GmbH 63165 Müllheim Tel.: 06108 / 6002-0 Fax: 06108 / 6002-22</p>
Stempel des Volkswagen Partners	Stempel des Volkswagen Partners

a) Je nachdem, was zuerst eintrifft.

Der Volkswagen Service

Für welche Fahrzeuge gilt dieser Serviceplan

Dieser Serviceplan ist für folgende Fahrzeuge gültig:

- CC
- Eos
- Golf
- Golf Cabriolet
- Golf GTD
- Golf GTE
- Golf GTI
- Golf Sportsvan
- Golf Variant
- Jetta
- Passat
- Passat Variant
- Polo
- Scirocco
- Sharan
- The Beetle
- The Beetle Cabriolet
- Tiguan
- Touareg
- Touran
- up!

Die Bedeutung des Serviceplans

Durch die im Umschlag eingeklebten Fahrzeugdaten Abb. 1 ist sichergestellt, dass Sie jederzeit die richtigen Volkswagen Original Teile® in Ihr Fahrzeug einbauen lassen können. Außerdem ist dadurch festgelegt, welche Service-Art für Ihr Fahrzeug in Frage kommt.

- Im Serviceplan wird die **Erstzulassung oder das Auslieferungsdatum**, die **Übergabe-Inspektion**, und damit der Beginn der Gewährleistung für Ihr Fahrzeug bestätigt.
- Der Serviceplan sagt Ihnen, wann welcher Service durchgeführt werden muss. Da die durchzuführenden Serviceumfänge von Fahrzeug zu Fahrzeug variieren, können die fahrzeugindividuellen Tätigkeiten beim Fachbetrieb erfragt werden.
- Ihr Fachbetrieb dokumentiert im Serviceplan alle service-relevanten Arbeiten.

Damit Sie den Serviceplan immer zur Hand haben, wenn Sie ihn brauchen, sollte er im Bordbuch aufbewahrt werden.

Bitte denken Sie auch daran, den Serviceplan beim Verkauf des Fahrzeugs dem nächsten Besitzer mitzugeben.

⚠️ WARNUNG

Unzureichender oder kein Service und das Missachten der Service-Intervalle kann zum Liegenbleiben im Straßenverkehr, zu Unfällen sowie schweren Verletzungen führen.

- Service-Arbeiten beim Fachbetrieb durchführen lassen.
- Betriebsanleitung beachten.

ℹ️ HINWEIS

Volkswagen ist nicht verantwortlich für Schäden am Fahrzeug, die aufgrund von minderwertigem Kraftstoff, falscher Ölnorm, unzureichendem Service oder mangelnder Teileverfügbarkeit entstehen.

ℹ️ Regelmäßige Service-Arbeiten am Fahrzeug dienen nicht nur der Werterhaltung des Fahrzeugs, sondern tragen auch zur Betriebs- und Verkehrssicherheit bei. Lassen Sie deshalb Service-Arbeiten gemäß den Vorgaben der Wartungstabelle durchführen. Ihr Fachbetrieb berät Sie gern.



Service-Nachweis 1

Ja / Nein. Durchgeführt wurde:	Ja / Nein. Zusatzarbeiten – Wechsel von:
<input checked="" type="checkbox"/> Ölwechsel-Service	<input checked="" type="checkbox"/> AdBlue®
<input checked="" type="checkbox"/> Inspektion	<input checked="" type="checkbox"/> Bremsflüssigkeit
<input checked="" type="checkbox"/> mit Motorölwechsel	<input checked="" type="checkbox"/> Dieselmotorschwefel
<input checked="" type="checkbox"/> mit erweitertem Inspektionsumfang	<input checked="" type="checkbox"/> Getriebeöl: DSG®, ATF
<input checked="" type="checkbox"/> LongLife Motoröl verwendet	<input checked="" type="checkbox"/> Haldekupplung: Öl
<input checked="" type="checkbox"/> Korrosions- und Dichtheitsprüfung der Erdgasanlage	<input checked="" type="checkbox"/> Keilrippenriemen
<input checked="" type="checkbox"/> Prüfung der Scheinwerfer-Einstellung	<input checked="" type="checkbox"/> Luftfiltersatz
<input checked="" type="checkbox"/> Reparaturempfehlung	<input checked="" type="checkbox"/> Reifenfüllflasche (Dichtmittel)
<input checked="" type="checkbox"/> Kundenwunsch (auch auf dem Auftrag vermerken)	<input checked="" type="checkbox"/> Staub- und Pollenfiltersatz
Service durchgeführt am: 2.12.2017	<input checked="" type="checkbox"/> Zahnriemen
bei km-Stand: 79432	<input checked="" type="checkbox"/> Zündkerzen
Rechnungsnummer:	<input type="checkbox"/>
Service durchgeführt von: Volkswagen Zentrum Fulda GmbH & Co. KG Leipziger Straße 151 36039 Fulda Telefon +49 661 6007-0 Telefax +49 661 6007-799 Stempel des VwF@betriebeber.de Betriebsnummer 143 27570	Volkswagen Mobilitätsgarantie: fulda GmbH & Co. KG Leipziger Straße 151 36039 Fulda Telefon +49 661 6007-0 Telefax +49 661 6007-799 fulda.vw@otzartwbeber.de Bei Stempel des Volkswagen Partners

Ihre nächsten Service-Termine	Zusatzarbeiten
<input checked="" type="checkbox"/> Next Service-Intervall-Anzeige	<i>WS-Bankh</i>
oder	am (Datum): <i>21.12.2017</i>
oder	am (Datum): <i>21.12.2017</i>
bei (km-Stand): <i>60.000</i>	oder
bei (km-Stand): <i>60.000</i>	bei (km-Stand) <i>60.000</i>

360127018S

Dokumentation der Karosserieprüfung



Abb. 3 Prinzipdarstellung. Gilt für alle Fahrzeuge und Karosserieformen.

Ihr Fachbetrieb markiert in Abb. 3 beschädigte Teile durch folgende Symbole:

- * Kratzer
- Beule/Delle
- Korrosion
- △ Steinschlag

Mängel festgestellt?	Ja: <input type="checkbox"/>	Nein: <input type="checkbox"/>
Beschreibung der Mängel:	 	
	Stempel des Fachbetriebs	

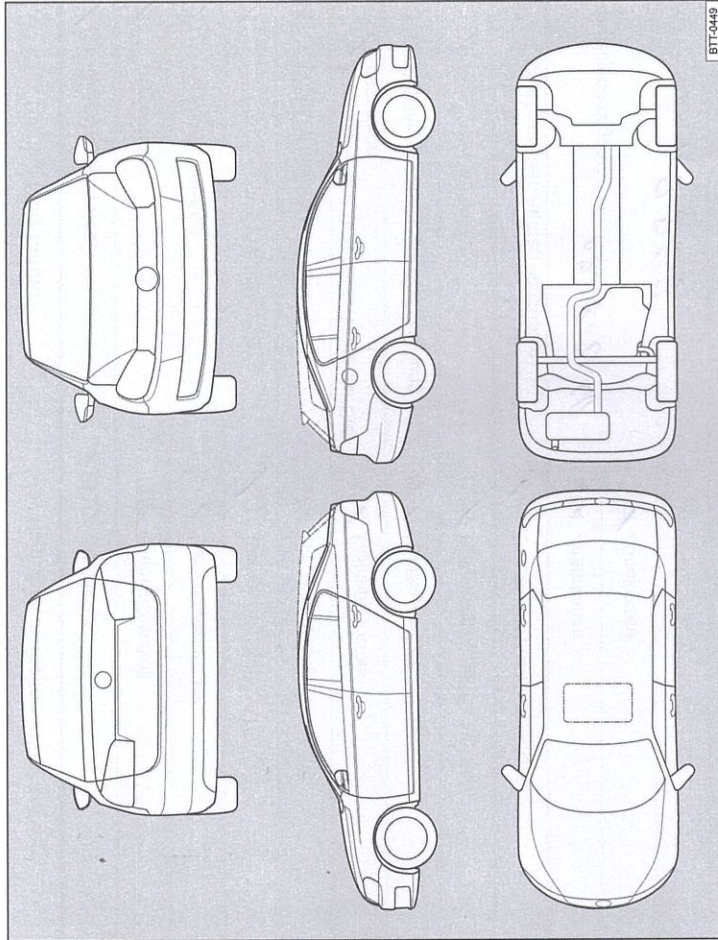
Service-Nachweis 2

<p>Ja / Nein. Durchgeführt wurde:</p> <p><input checked="" type="checkbox"/> Ölwechsel-Service</p> <p><input checked="" type="checkbox"/> Inspektion</p> <p><input checked="" type="checkbox"/> mit Motorölwechsel</p> <p><input checked="" type="checkbox"/> mit erweitertem Inspektionsumfang</p> <p><input checked="" type="checkbox"/> LongLife Motoröl verwendet</p> <p><input checked="" type="checkbox"/> Korrosions- und Dichtheitsprüfung der Erdgasanlage</p> <p><input checked="" type="checkbox"/> Prüfung der Scheinwerfer-Einstellung</p> <p><input type="checkbox"/> Reparaturempfehlung</p> <p><input type="checkbox"/> Kundenwunsch (auch auf dem Auftrag vermerken)</p> <p>Service durchgeführt am: 08-08-2016</p> <p>bei km-Stand: 63853</p> <p>Rechnungsnummer:</p> <p>Service Volkswagen Zentrum Fulda GmbH & Co. KG Leipziger Straße 151 36039 Fulda Telefon +49 661 6007-0 Telefax +49 661 6007-799 fulda.vw@atzer-weber.de Stempel des Fachbetriebs</p>	<p>Ja / Nein. Zusatzarbeiten – Wechsel von:</p> <p><input type="checkbox"/> AdBlue®</p> <p><input type="checkbox"/> Bremsflüssigkeit</p> <p><input type="checkbox"/> Dieselpartikelfilter</p> <p><input checked="" type="checkbox"/> Getriebeöl: DSG®, ATF</p> <p><input type="checkbox"/> Haldekkupplung: Öl</p> <p><input type="checkbox"/> Keilrippenriemen</p> <p><input type="checkbox"/> Luftfiltersatz</p> <p><input type="checkbox"/> Reifenfüllflasche (Dichtmittel)</p> <p><input checked="" type="checkbox"/> Staub- und Pollenfiltersatz</p> <p><input type="checkbox"/> Zahnriemen</p> <p><input type="checkbox"/> Zündkerzen</p> <p><input type="checkbox"/></p> <p><input type="checkbox"/></p> <p>LongLife Mobilitätsgarantie: Volkswagen Zentrum Fulda GmbH & Co. KG Leipziger Straße 151 36039 Fulda Telefon +49 661 6007-0 Telefax +49 661 6007-799 Stempel des Fachbetriebs</p> <p>Ihre nächsten Service-Termine</p> <p>Service-Ereignis</p> <p>nach Service-Intervall-Anzeige oder am (Datum): 08-2018</p> <p>oder bei (km-Stand): 93000</p>
--	---

Dokumentation der Karosserieprüfung



Abb. 4 Prinzipdarstellung. Gilt für alle Fahrzeuge und Karosserieformen.

Ihr Fachbetrieb markiert in Abb. 4 beschädigte Teile durch folgende Symbole:

- Kratzer
 Beule/Delle
 Korrosion
 Steinschlag

<p>Mängel festgestellt? Ja: <input type="checkbox"/> Nein: <input type="checkbox"/></p> <p>Beschreibung der Mängel:</p>	<p>Stempel des Fachbetriebs</p>
---	---------------------------------

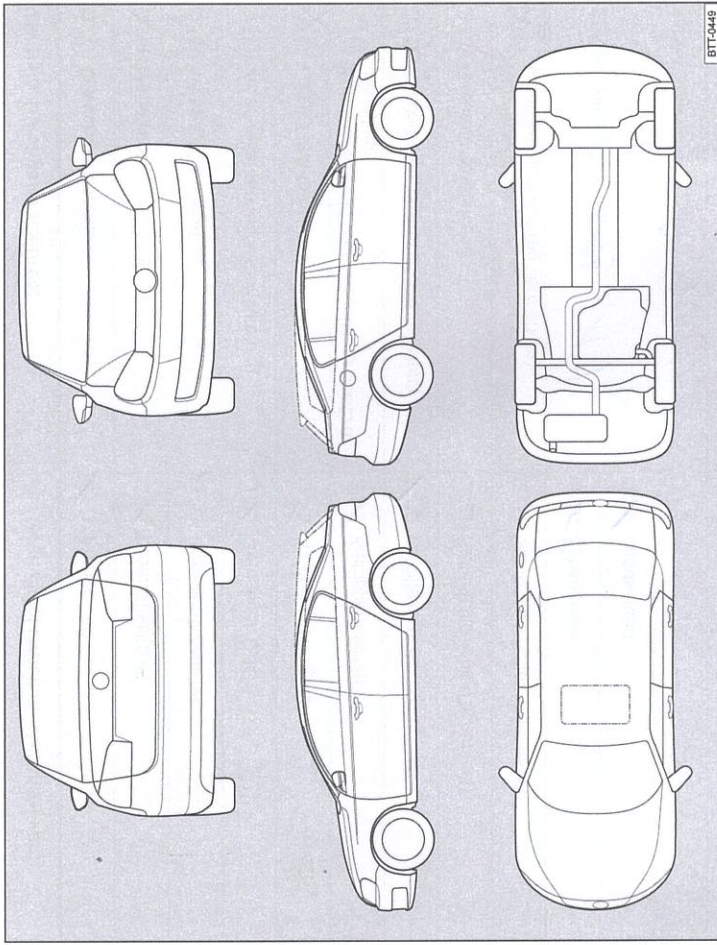
3G00127018B

Service-Nachweis 3

Ja / Nein. Durchgeführt wurde:	Ja / Nein. Zusatzarbeiten – Wechsel von:
<input type="checkbox"/> Ölwechsel-Service	<input checked="" type="checkbox"/> AdBlue®
<input checked="" type="checkbox"/> Inspektion	<input type="checkbox"/> Bremsflüssigkeit
<input checked="" type="checkbox"/> mit Motorölwechsel	<input checked="" type="checkbox"/> Dieselmotorschwächler
<input checked="" type="checkbox"/> mit erweitertem Inspektionsumfang	<input checked="" type="checkbox"/> Getriebeöl: DSG®, ATF
<input checked="" type="checkbox"/> LongLife Motoröl verwendet	<input checked="" type="checkbox"/> Halbdaxkupplung: Öl
<input checked="" type="checkbox"/> Korrosions- und Dichtheitsprüfung der Erdgasanlage	<input checked="" type="checkbox"/> Keilrippenriemen
<input type="checkbox"/> Prüfung der Scheinwerfer-Einstellung	<input checked="" type="checkbox"/> Luftfiltereinsatz
<input type="checkbox"/> Reparaturempfehlung	<input type="checkbox"/> Reifenfüllflasche (Dichtmittel)
<input checked="" type="checkbox"/> Kundenwunsch (auch auf dem Auftrag vermerken)	<input type="checkbox"/> Staub- und Pollenfiltereinsatz
Service durchgeführt am: 15.3.17	<input checked="" type="checkbox"/> Zahnriemen
bei km-Stand: 95200	<input checked="" type="checkbox"/> Zündkerzen
Rechnungsnummer:	<input type="checkbox"/>
Service durchgeführt von: Volkswagen Zentrum Fulda GmbH & Co. KG Leipziger Straße 151 36039 Fulda Telefon +49 661 6007-0 Telefax +49 661 6007-799 fulda.vw@atzer-weber.de	<input type="checkbox"/> Volkswagen Zentrum Fulda Leipziger Straße 151 36039 Fulda Telefon +49 661 6007-0 Telefax +49 661 6007-799 fulda.vw@atzer-weber.de
Stempel des Fachbetriebs: Stempel des Volkswagen Partners	<input type="checkbox"/> Stempel des Fachbetriebs
Ihre nächstbesten Service-Termine	
Service-Ereignis	Zusatzarbeiten
nach Service-Intervall-Anzeige oder am (Datum): 20.3.17	am (Datum):
oder bei (km-Stand): 115200	oder bei (km-Stand):

3G00127018S

Dokumentation der Karosserieprüfung



Abb. 5 Prinzipdarstellung. Gilt für alle Fahrzeuge und Karosserieformen.

Ihr Fachbetrieb markiert in Abb. 5 beschädigte Teile durch folgende Symbole:

- Kratzer
- Beule/Delle
- Korrosion
- Steinschlag

Mängel festgestellt?	Ja: <input type="checkbox"/>	Nein: <input type="checkbox"/>
Beschreibung der Mängel:		
[Handwritten notes in blue ink describing damage, including 'Beule/Delle' and 'Kratzer' on various parts of the car.]		
		Stempel des Fachbetriebs

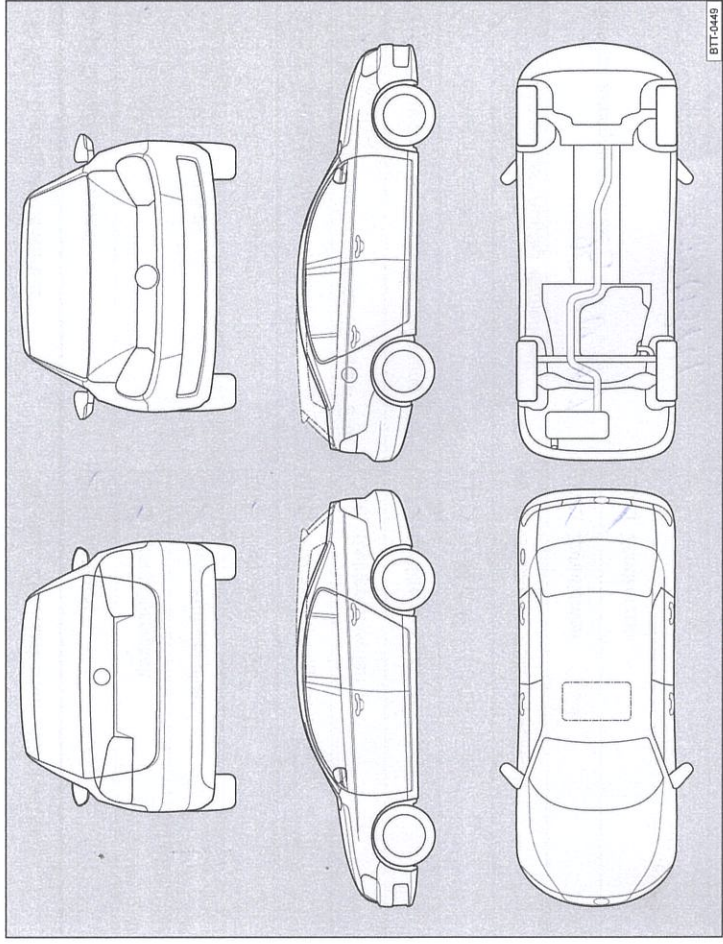
Service-Nachweis 4

Ja / Nein. Durchgeführt wurde:	Ja / Nein. Zusatzarbeiten – Wechsel von:
<input checked="" type="checkbox"/> Ölwechsel-Service	<input checked="" type="checkbox"/> AdBlue®
<input checked="" type="checkbox"/> Inspektion	<input checked="" type="checkbox"/> Bremsflüssigkeit
<input checked="" type="checkbox"/> mit Motorölwechsel	<input checked="" type="checkbox"/> Dieselfkraftstofffilter
<input checked="" type="checkbox"/> mit erweitertem Inspektionsumfang	<input checked="" type="checkbox"/> Getriebeöl: DSG®, ATF
<input checked="" type="checkbox"/> LongLife Motoröl verwendet	<input checked="" type="checkbox"/> Haldekkupplung: Öl
<input type="checkbox"/> Korrosions- und Dichtheitsprüfung der Erdgasanlage	<input checked="" type="checkbox"/> Keilrippenriemen
<input checked="" type="checkbox"/> Prüfung der Scheinwerfer-Einstellung	<input checked="" type="checkbox"/> Luftfiltereinsatz
<input checked="" type="checkbox"/> Reparaturrempfehlung	<input checked="" type="checkbox"/> Reifenfüllflasche (Dichtmittel)
<input checked="" type="checkbox"/> Kundenwunsch (auch auf dem Auftrag vermerken)	<input checked="" type="checkbox"/> Staub- und Pollenfiltereinsatz
Service durchgeführt am: 25.10.17	<input checked="" type="checkbox"/> Zahnriemen
bei km-Stand: 126311	<input checked="" type="checkbox"/> Zündkerzen
Rechnungsnummer:	<input type="checkbox"/> ...
Service durchgeführt von: Volkswagen Zentrum Fulda GmbH & Co. KG Leipziger Straße 151 36039 Fulda Telefon +49 661 6007-0 Telefax +49 661 6007-799 Stempel des Fachbetriebs	Service durchgeführt von: Volkswagen Mobilitätszentrale Fulda GmbH & Co. KG Leipziger Straße 151 36039 Fulda Telefon +49 661 6007-0 Telefax +49 661 6007-799 fulda.vw@atzer-wober.de Stempel des Volkswagen Partners
Ihre nächsten Service-Termine	Zusatzarbeiten
Service-Ereignis	am (Datum): 10.11.17
Nach Service-Intervall-Anzeige	oder
am (Datum): 10.11.17	am (Datum): Insp. Station
oder	oder
bei (km-Stand): 156300	bei (km-Stand): 156300

3G0012701SB

Dokumentation der Karosserieprüfung

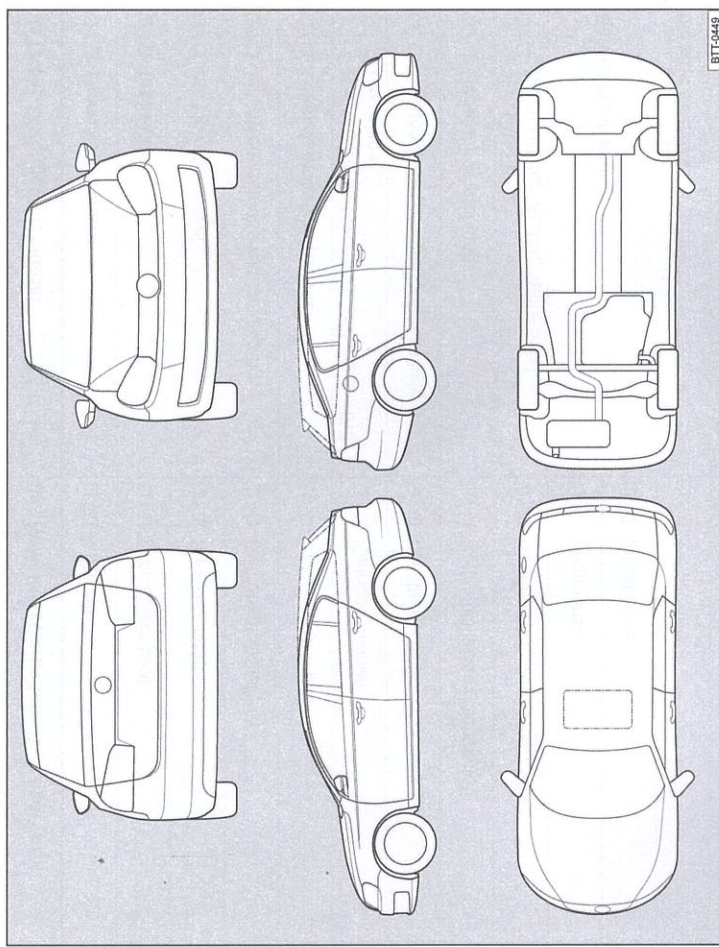

Abb. 6 Prinzipdarstellung. Gilt für alle Fahrzeuge und Karosserieformen.

Ihr Fachbetrieb markiert in Abb. 6 beschädigte Teile durch folgende Symbole:

- ✗ Kratzer
- Beule/Delle
- Korrosion
- △ Steinschlag

Mängel festgestellt?	Ja: <input type="checkbox"/>	Nein: <input type="checkbox"/>
Beschreibung der Mängel:		
Stempel des Fachbetriebs		