



## Serviceplan

CC, Eos, Golf, Golf Cabriolet, Golf GTD, Golf GTI, Golf Plus, Passat, Passat Variant, Polo, Scirocco, Sharan, Tiguan, Touran, Touareg, up!

Serviceplan:  
CC, Eos, Golf, Golf Cabriolet, Golf GTD, Golf GTI, Golf Plus, Passat, Passat Variant, Polo, Scirocco,  
Sharan, Tiguan, Touran, Touareg, up!  
Stand: 28.03.2012  
Deutsch: 05.2012  
Artikel-Nr.: 131.5D3.PKW.01



1315D3PKW01

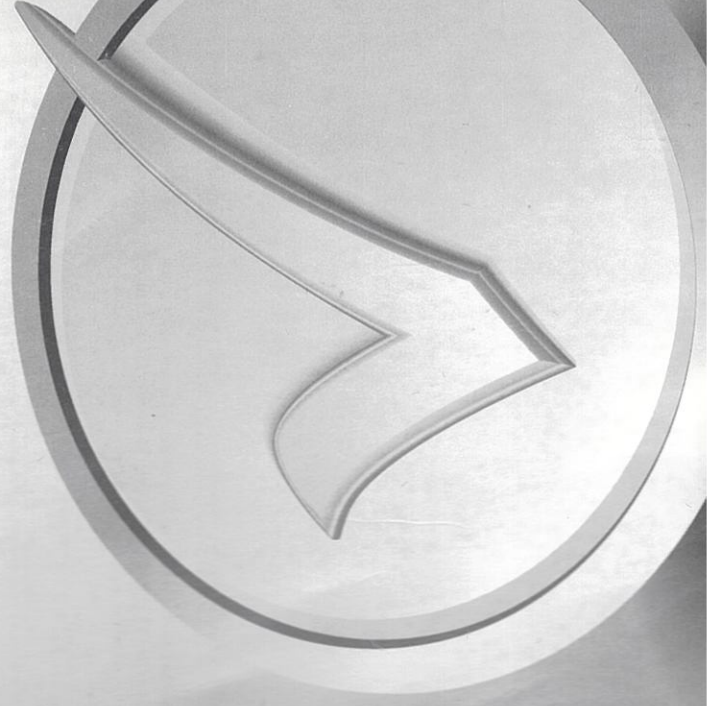





**Service-Nachweis 1**

Ja / Nein. Durchgeführt wurde:	Ja / Nein. Wechsel von:
<input checked="" type="checkbox"/> Ölwechsel-Service	<input checked="" type="checkbox"/> AdBlue®
<input checked="" type="checkbox"/> im Verbund	<input checked="" type="checkbox"/> Bremsflüssigkeit
<input checked="" type="checkbox"/> Intervall-Service inklusive Motorölwechsel	<input checked="" type="checkbox"/> Dieselmotortoffilter
<input checked="" type="checkbox"/> im Verbund	<input checked="" type="checkbox"/> Gasfilter
<input checked="" type="checkbox"/> Inspektions-Service	<input checked="" type="checkbox"/> Getriebeöl: DSG®, ATF
<input checked="" type="checkbox"/> LongLife Motoröl verwendet	<input checked="" type="checkbox"/> Haldekupplung: Öl
<input checked="" type="checkbox"/> Korrosionsschutz der Karosserie prüfen	<input checked="" type="checkbox"/> Luftfiltereinsatz
<input checked="" type="checkbox"/> Reparaturenempfehlung	<input checked="" type="checkbox"/> Reifenfüllflasche
<input checked="" type="checkbox"/> Kundenwunsch (auch auf dem Auftrag vermerken)	<input checked="" type="checkbox"/> Staub- und Pollenfiltereinsatz
Service durchgeführt am: <b>03.03.2015</b>	<input checked="" type="checkbox"/> Zahnriemen
bei km-Stand: <b>30467</b>	<input checked="" type="checkbox"/> Zündkerzen
Rechnungsnummer: <b>272592</b>	<input type="checkbox"/> .....

Service durchgeführt von:

**142/44245 VW**  
**kaufmann**  
 Autohaus Kaufmann GmbH  
 Rheingastr. 130, 65719 Hofheim

Stempel des Volkswagen Partners

LongLife Mobilitätsgarantie:

**142/44245 VW**  
**kaufmann**  
 Autohaus Kaufmann GmbH  
 Rheingastr. 130, 65719 Hofheim

Stempel des Volkswagen Partners

**Ihr nächster Service-Termin**

ist am (Datum): **03-2016**

oder

bei (km-Stand): **60 000**

Welcher Service ist als nächster erforderlich?  
*Inspektion Serv.*

**Dokumentation der Karosserieprüfung (auf Korrosion)**

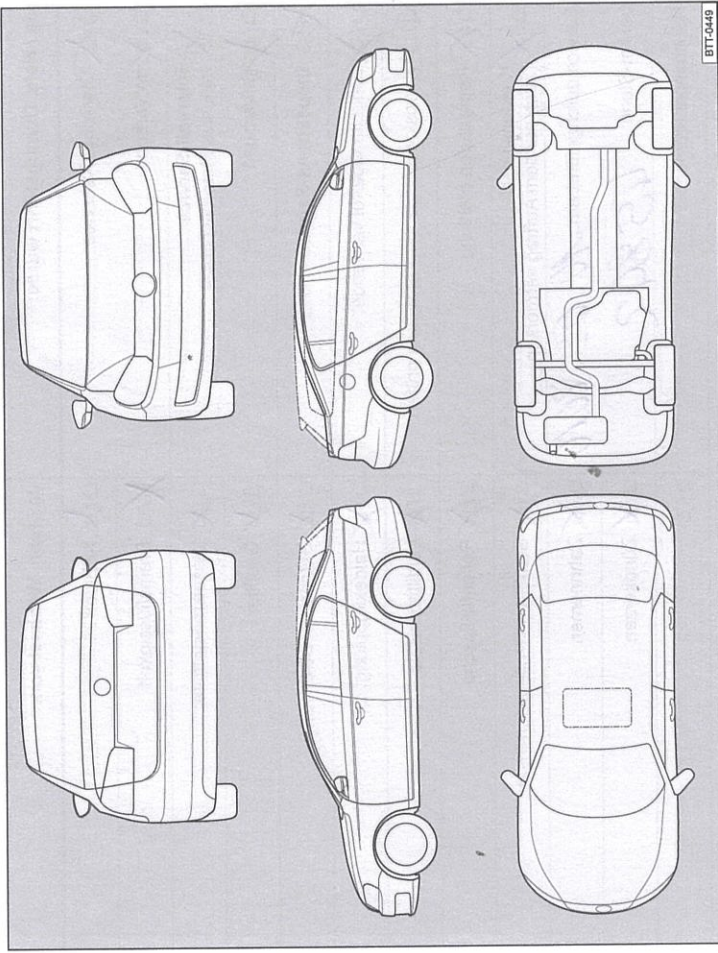

**Abb. 4** Prinzipdarstellung. Gilt für alle Fahrzeuge und Karosserieformen.

Ihr Fachbetrieb markiert in Abb. 4 beschädigte Teile durch folgende Symbole:

- Kratzer
- Beule/Delle
- Lackschaden
- Steinschlag

Mängel festgestellt? Ja:  Nein:

Beschreibung der Mängel:

**142/44245 VW**  
**kaufmann**  
 Autohaus Kaufmann GmbH  
 Rheingastr. 130, 65719 Hofheim

Stempel des Volkswagen Partners



**Service-Nachweis 2**

Ja / Nein. Durchgeführt wurde: <input checked="" type="checkbox"/> Ölwechsel-Service <input checked="" type="checkbox"/> im Verbund <input checked="" type="checkbox"/> Intervall-Service inklusive Motorölwechsel <input checked="" type="checkbox"/> im Verbund <input checked="" type="checkbox"/> Inspektions-Service <input checked="" type="checkbox"/> LongLife Motoröl verwendet <input checked="" type="checkbox"/> Korrosionsschutz der Karosserie prüfen <input checked="" type="checkbox"/> Reparaturempfehlung <input checked="" type="checkbox"/> Kundenwunsch (auch auf dem Auftrag vermerken) Service durchgeführt am: <b>10.03.2016</b> bei km-Stand: <b>45842</b> Rechnungsnummer:	Ja / Nein. Wechsel von: <input checked="" type="checkbox"/> AdBlue® <input checked="" type="checkbox"/> Bremsflüssigkeit <input checked="" type="checkbox"/> Dieselloststofffilter <input checked="" type="checkbox"/> Gasfilter <input checked="" type="checkbox"/> Getriebeöl: DSG®, ATF <input checked="" type="checkbox"/> Halidexkupplung: Öl <input checked="" type="checkbox"/> Luftfiltereinsatz <input checked="" type="checkbox"/> Reifenfüllflasche <input checked="" type="checkbox"/> Staub- und Pollenfiltereinsatz <input checked="" type="checkbox"/> Zahnriemen <input checked="" type="checkbox"/> Zündkerzen <input type="checkbox"/> ..... LongLife Mobilitätsgarantie:
Stempel des Volkswagen Partners 	Stempel des Volkswagen Partners

Ihr nächster Service-Termin ist am (Datum): <b>03/2017</b> oder bei (km-Stand): <b>nach Anzeige</b>	Welcher Service ist als nächster erforderlich? <b>Intervall-Service</b>
--	--

**Dokumentation der Karosserieprüfung (auf Korrosion)**

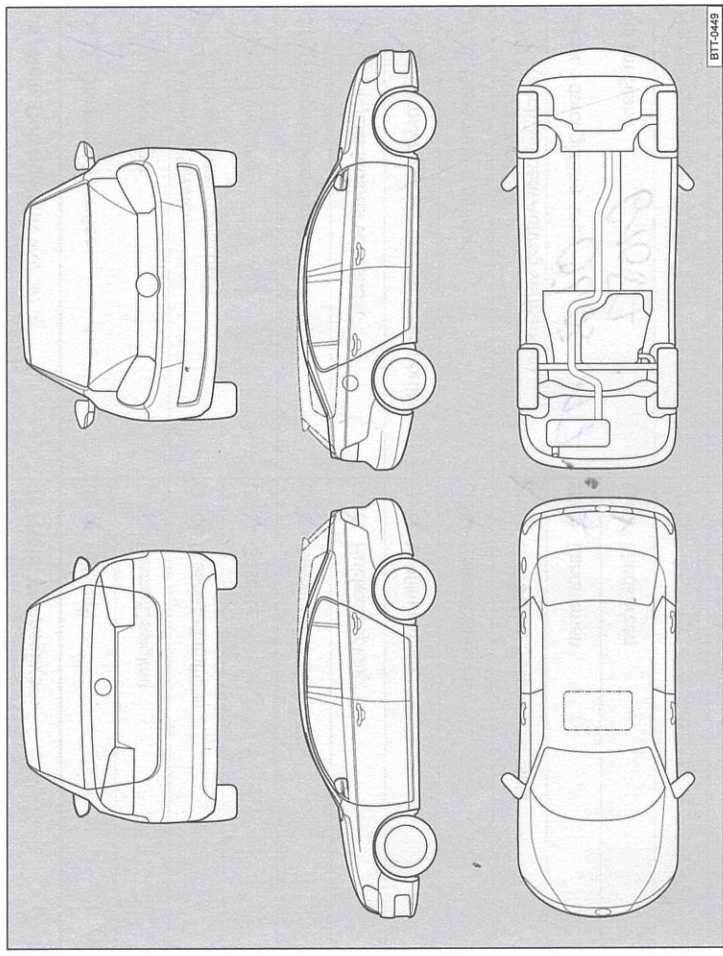



**Abb. 5** Prinzipdarstellung. Gilt für alle Fahrzeuge und Karosserieformen.

Ihr Fachbetrieb markiert in Abb. 5 beschädigte Teile durch folgende Symbole:  
 \* Kratzer    ○ Beule/Delle    □ Lackschaden    △ Steinschlag

Mängel festgestellt?    Ja: <input type="checkbox"/> Nein: <input type="checkbox"/> Beschreibung der Mängel:	Stempel des Volkswagen Partners
---	---------------------------------



**Service-Nachweis 3**

Ja / Nein. Durchgeführt wurde:	Ja / Nein. Wechsel von:
<input checked="" type="checkbox"/> Ölwechsel-Service	<input checked="" type="checkbox"/> AdBlue®
<input checked="" type="checkbox"/> im Verbund	<input checked="" type="checkbox"/> Bremsflüssigkeit
<input checked="" type="checkbox"/> Intervall-Service inklusive Motorölwechsel	<input checked="" type="checkbox"/> Dieselmotorschutzfilter
<input checked="" type="checkbox"/> im Verbund	<input checked="" type="checkbox"/> Gasfilter
<input checked="" type="checkbox"/> Inspektions-Service	<input checked="" type="checkbox"/> Getriebeöl: DSG®, ATF
<input checked="" type="checkbox"/> LongLife Motoröl verwendet	<input checked="" type="checkbox"/> Haldekupplung: Öl
<input checked="" type="checkbox"/> Korrosionsschutz der Karosserie prüfen	<input checked="" type="checkbox"/> Luftfiltereinsatz
<input checked="" type="checkbox"/> Reparaturempfehlung	<input checked="" type="checkbox"/> Reifenfüllflasche
<input checked="" type="checkbox"/> Kundenwunsch (auch auf dem Auftrag vermerken)	<input checked="" type="checkbox"/> Staub- und Pollenfiltereinsatz
Service durchgeführt am: <b>02.03.17</b>	<input checked="" type="checkbox"/> Zahnriemen
bei km-Stand: <b>61057</b>	<input checked="" type="checkbox"/> Zündkerzen
Rechnungsnummer:	<input type="checkbox"/> / <input type="checkbox"/>
Service durchgeführt von:	LongLife Mobilitätsgarantie:
 142/44245 VW Kaufmann Autohaus Kaufmann GmbH Rheingastr. 130, 65719 Hofheim	 142/44245 VW Kaufmann Autohaus Kaufmann GmbH Rheingastr. 130, 65719 Hofheim
Stempel des Volkswagen Partners	Stempel des Volkswagen Partners

<b>Ihr nächster Service-Termin</b>	Weicher Service ist als nächster erforderlich?
ist am (Datum): <b>03.04.17</b>	<b>INSPEKTION</b>
oder	
bei (km-Stand): <b>109000</b>	

**Dokumentation der Karosserieprüfung (auf Korrosion)**

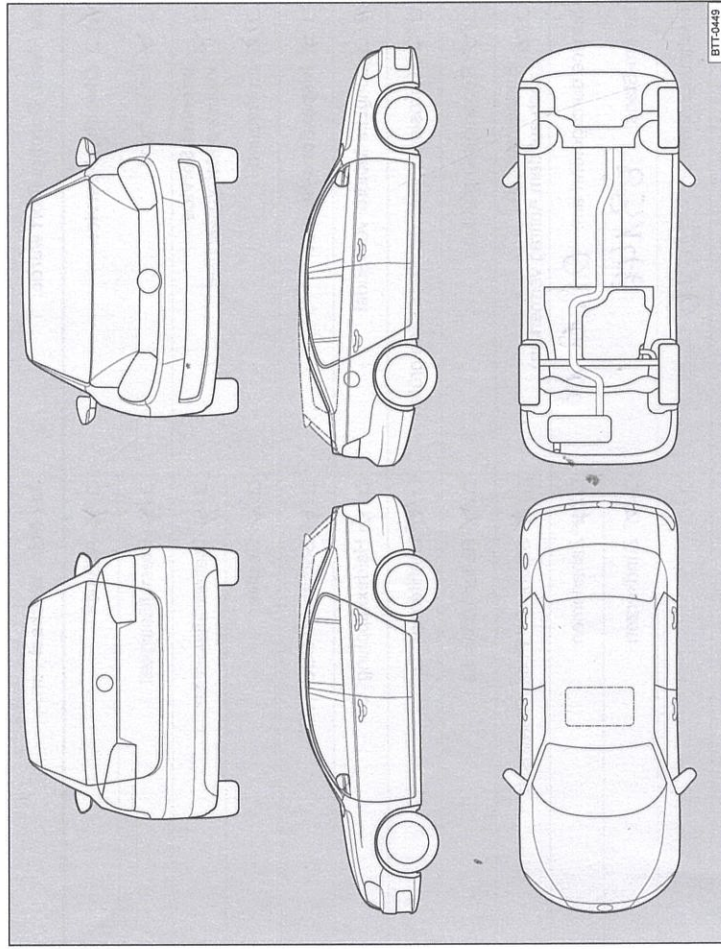

**Abb. 6** Prinzipdarstellung. Gilt für alle Fahrzeuge und Karosserieformen.

Ihr Fachbetrieb markiert in Abb. 6 beschädigte Teile durch folgende Symbole:

- \* Kratzer
- Beule/Delle
- Lackschaden
- △ Steinschlag

<b>Mängel festgestellt?</b>	Ja: <input type="checkbox"/>	Nein: <input type="checkbox"/>
Beschreibung der Mängel:		
Stempel des Volkswagen Partners		



**Service-Nachweis 4**

Ja / Nein. Durchgeführt wurde:	Ja / Nein. Wechsel von:
<input checked="" type="checkbox"/> Ölwechsel-Service	<input checked="" type="checkbox"/> AdBlue®
<input checked="" type="checkbox"/> im Verbund	<input checked="" type="checkbox"/> Bremsflüssigkeit
<input checked="" type="checkbox"/> Intervall-Service inklusive Motorölwechsel	<input checked="" type="checkbox"/> Dieselmotorschwächler
<input checked="" type="checkbox"/> im Verbund	<input checked="" type="checkbox"/> Gasfilter
<input checked="" type="checkbox"/> Inspektions-Service	<input checked="" type="checkbox"/> Getriebeöl: DSG®, ATF
<input checked="" type="checkbox"/> LongLife Motoröl verwendet	<input checked="" type="checkbox"/> Haldekupplung: Öl
<input checked="" type="checkbox"/> Korrosionsschutz der Karosserie prüfen	<input checked="" type="checkbox"/> Luftfiltereinsatz
<input checked="" type="checkbox"/> Reparaturempfehlung	<input checked="" type="checkbox"/> Reifenfüllflasche
<input checked="" type="checkbox"/> Kundenwunsch (auch auf dem Auftrag vermerken)	<input checked="" type="checkbox"/> Staub- und Pollenfiltereinsatz
Service durchgeführt am: <b>08.12.18</b>	<input checked="" type="checkbox"/> Zahnriemen
bei km-Stand: <b>83148</b>	<input checked="" type="checkbox"/> Zündkerzen
Rechnungsnummer: <b>2026</b>	<input type="checkbox"/>

Service durchgeführt von: **LongLife Mobilitätsgarantie:**

**SCHNEIDER**  
**KFZ-MEISTERBETRIEB**  
 Nassauerstraße 39  
 85711 Hohenheim - Wallau  
 Tel. +49 6122 7278868 Fax +49 6122 7278869

Stempel des Volkswagen Partners

Stempel des Volkswagen Partners

**Ihr nächster Service-Termin**

Ist am (Datum):

oder

bei (km-Stand):

Welcher Service ist als nächster erforderlich?

**Dokumentation der Karosserieprüfung (auf Korrosion)**

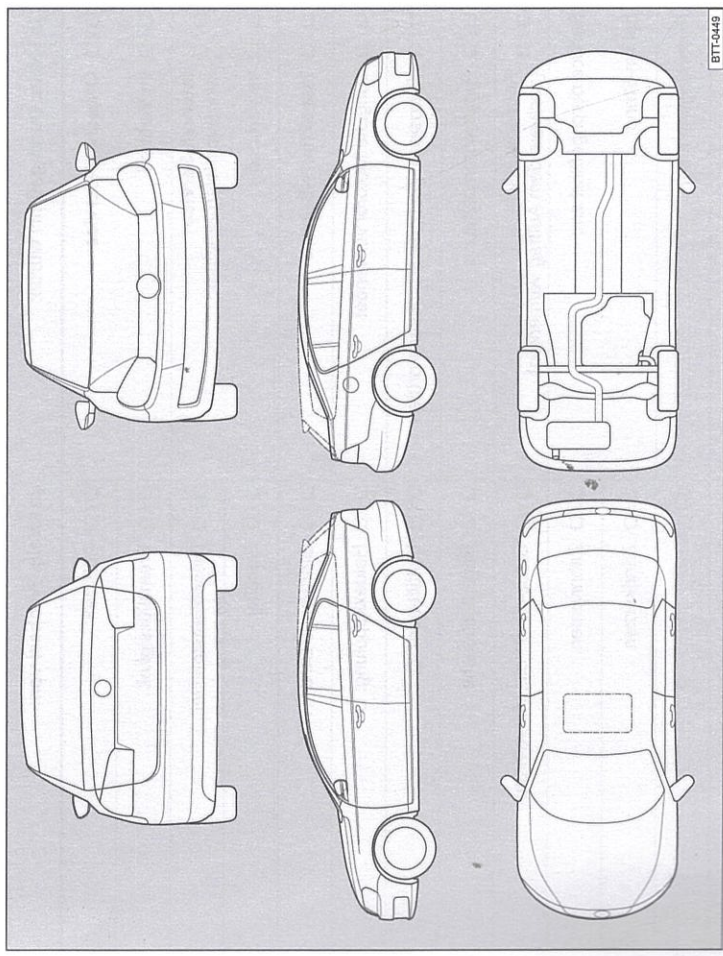

**Abb. 7** Prinzipdarstellung. Gilt für alle Fahrzeuge und Karosserieformen.

Ihr Fachbetrieb markiert in Abb. 7 beschädigte Teile durch folgende Symbole:

- ✖ Kratzer
- Beule/Delle
- Lackschaden
- △ Steinschlag

**Mängel festgestellt?** Ja:  Nein:

Beschreibung der Mängel:

---



---



---



---



---



---

Stempel des Volkswagen Partners