



Bei Panne oder Unfall:



OSTERMAIER
Ihre Auto-Familie

0800/9633-999

Wir sind 24 Stunden für Sie bereit

Serviceplan
Volkswagen
Deutschland



Serviceplan:
Volkswagen
Stand: 16.03.2016
Deutsch: 05.2016
Teile-Nr.: 3G0012701SD



3G0012701SD

WVG ZZZ 1T z HWØ12179

1	5T1	37Y								
	TOURAN 2.0	CLBMT								
2	11Ø KW TDI	D6F								
	DFGA	QMM								
3	LC9X	BG								
4	BØA C1E G1A HS4 J2D DN4 Q4H									
	- 1AT 1G8 1XX 1NL 5RQ 5SL TR1									
	ØBP 3S2 3U2 QG1	I8H 8GV 8ZH								
	1KE 1ZA -	GØ4 7MM								
	ØY1 4UP 4X3	4I2 NØR 5MJ								
	8RM 2JP EØA ØAL ØBP	2G5								
	1JA LØ9 ØYH									

Abb. A 1: Fahrzeug-Identifizierungsnummer; 2: Fahrzeugtyp, Motorleistung, Getriebe; 3: Motorkennbuchstabe, Getriebekennbuchstabe, Lacknummer, Innenausstattung; 4: Mehr-Ausstattungen, PR-Nummern.

Übergabe-Inspektion wurde durchgeführt am: 11.08.2015

Datum der Auslieferung/Erstzulassung:^{a)} 15. Aug. 2016

Stempel des Volkswagen Partners

Stempel des Volkswagen Partners

Stempel des Volkswagen Partners

a) Je nachdem, was zuerst eintritt.

Der Volkswagen Service

Für welche Fahrzeuge gilt dieser Serviceplan

Dieser Serviceplan ist für folgende Fahrzeuge gültig:

- CC
- Jetta
- Golf
- Passat
- Golf GTD
- Passat GTE
- Golf GTE
- Passat Variant
- Golf GTI
- Passat Variant GTE
- Golf Sportsvan
- Polo
- Golf Variant
- Scirocco
- Sharan
- The Beetle
- The Beetle Cabriolet
- Tiguan
- Touareg
- Touran
- up!

Die Bedeutung des Serviceplans

Durch die im Umschlag eingeklebten Fahrzeugdaten Abb. 1 ist sichergestellt, dass Sie jederzeit die richtigen Volkswagen Original Teile in Ihr Fahrzeug einbauen lassen können. Außerdem ist dadurch festgelegt, welche Service-Art für Ihr Fahrzeug in Frage kommt.

- Im Serviceplan wird die **Erstzulassung oder das Auslieferungsdatum**, die **Übergabe-Inspektion**, und damit der Beginn der Gewährleistung für Ihr Fahrzeug bestätigt.
- Der Serviceplan sagt Ihnen, wann welcher Service durchgeführt werden muss. Da die durchzuführenden Serviceumfänge von Fahrzeug zu Fahrzeug variieren, können die Fahrzeugindividuellen Tätigkeiten beim Fachbetrieb erfragt werden.
- Ihr Fachbetrieb dokumentiert im Serviceplan alle service-relevanten Arbeiten.

Damit Sie den Serviceplan immer zur Hand haben, wenn Sie ihn brauchen, sollte er im Bordbuch aufbewahrt werden.

Bitte denken Sie auch daran, den Serviceplan beim Verkauf des Fahrzeugs dem nächsten Besitzer mitzugeben.

! WARNUNG

Unzureichender oder kein Service und das Missachten der Service-Intervalle kann zum Liegenbleiben im Straßenverkehr, zu Unfällen sowie schweren Verletzungen führen.

- Service-Arbeiten beim Fachbetrieb durchführen lassen.
- Betriebsanleitung beachten.

! HINWEIS



Volkswagen ist nicht verantwortlich für Schäden am Fahrzeug, die aufgrund von minderwertigem Kraftstoff, falscher Ölnorm, unzureichendem Service oder mangelnder Teileverfügbarkeit entstehen.



Regelmäßige Service-Arbeiten am Fahrzeug dienen nicht nur der Werterhaltung des Fahrzeugs, sondern tragen auch zur Betriebs- und Verkehrssicherheit bei. Lassen Sie deshalb Service-Arbeiten gemäß den Vorgaben der Wartungstabellen durchführen. Ihr Fachbetrieb berät Sie gern.



Service-Nachweis 1

<input checked="" type="checkbox"/> Ölwechsel-Service <input checked="" type="checkbox"/> Inspektion <input checked="" type="checkbox"/> mit Motorölwechsel <input checked="" type="checkbox"/> mit erweitertem Inspektionsumfang <input checked="" type="checkbox"/> LongLife Motoröl verwendet <input checked="" type="checkbox"/> Korrosions- und Dichtheitsprüfung der Erdgasanlage <input checked="" type="checkbox"/> Prüfung der Scheinwerfer-Einstellung <input checked="" type="checkbox"/> Reparaturempfehlung <input checked="" type="checkbox"/> Kundenwunsch (auch auf dem Auftrag vermerken) Service durchgeführt am: 30.01.2017 bei km-Stand: 32020	Ja / Nein. Zusatzarbeiten – Wechsel von: <input checked="" type="checkbox"/> AdBlue® <input checked="" type="checkbox"/> Bremsflüssigkeit <input checked="" type="checkbox"/> Dieselmotortofffilter <input checked="" type="checkbox"/> Getriebeöl: DSG®, ATF <input checked="" type="checkbox"/> Haldekkupplung: Öl <input checked="" type="checkbox"/> Keilrippenriemen <input checked="" type="checkbox"/> Luftfiltereinsatz <input checked="" type="checkbox"/> Reifenfüllflasche (Dichtmittel) <input checked="" type="checkbox"/> Staub- und Pollenfiltereinsatz <input checked="" type="checkbox"/> Zahnriemen <input checked="" type="checkbox"/> Zündkerzen <input type="checkbox"/> LongLife Mobilitätsgarantie:  141 / 73083 Autohs. Neufahrt GmbH & Co. Service-KG Stempel des Volkswagen Partners 65375 Neufahrt
Rechnungsnr.: 10014134 Service durchgeführt von:  141 / 73083 Autohs. Neufahrt GmbH & Co. Service-KG Stempel des Volkswagen Partners 65375 Neufahrt	Ihre nächsten Service-Termine Service-Ereignis <input checked="" type="checkbox"/> nach Service-Intervall-Anzeige oder am (Datum): oder bei (km-Stand):
Zusatzarbeiten am (Datum): oder bei (km-Stand):	

Dokumentation der Karosserieprüfung



Abb. 3 Prinzipdarstellung. Gilt für alle Fahrzeuge und Karosserieformen.



Ihr Fachbetrieb markiert in Abb. 3 beschädigte Teile durch folgende Symbole:

- ✕ Kratzer
- Beule/Delle
- Korrosion
- △ Steinschlag

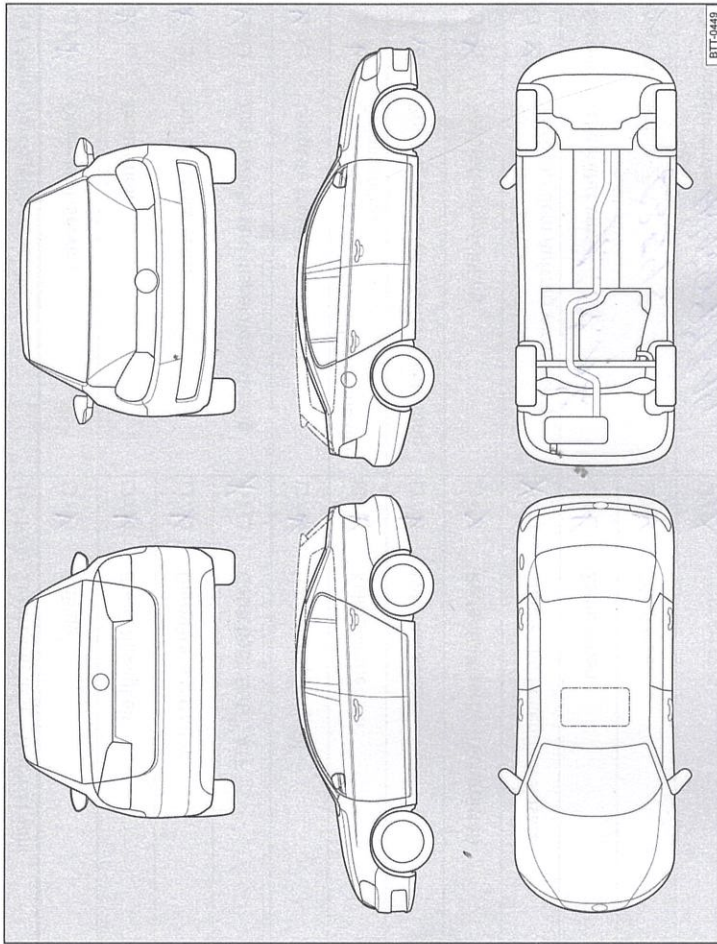
Mängel festgestellt?	Ja: <input type="checkbox"/>	Nein: <input type="checkbox"/>
Beschreibung der Mängel:		
Stempel des Fachbetriebs		

6500122701SD

Service-Nachweis 2

Ja / Nein. Durchgeführt wurde:	Ja / Nein. Zusatzarbeiten – Wechsel von:
<input checked="" type="checkbox"/> Ölwechsel-Service	<input checked="" type="checkbox"/> AdBlue®
<input checked="" type="checkbox"/> Inspektion	<input checked="" type="checkbox"/> Bremsflüssigkeit
<input checked="" type="checkbox"/> mit Motorölwechsel	<input checked="" type="checkbox"/> Dieselmotorschwanz
<input checked="" type="checkbox"/> mit erweitertem Inspektionsumfang	<input checked="" type="checkbox"/> Getriebeöl: DSG®, ATF
<input checked="" type="checkbox"/> LongLife Motoröl verwendet	<input checked="" type="checkbox"/> Halbdexkupplung: Öl
<input checked="" type="checkbox"/> Korrosions- und Dichtheitsprüfung der Erdgasanlage	<input checked="" type="checkbox"/> Keilrippenriemen
<input checked="" type="checkbox"/> Prüfung der Scheinwerfer-Einstellung	<input checked="" type="checkbox"/> Luftfiltereinsatz
<input checked="" type="checkbox"/> Reparaturempfehlung	<input checked="" type="checkbox"/> Reifenfüllflasche (Dichtmittel)
<input checked="" type="checkbox"/> Kundenwunsch (auch auf dem Auftrag vermerken)	<input checked="" type="checkbox"/> Staub- und Pollenfiltereinsatz
Service durchgeführt am: 13.04.17	<input checked="" type="checkbox"/> Zahnriemen
bei km-Stand: 63545	<input checked="" type="checkbox"/> Zündkerzen
Rechnungsnummer: 47170 97874	<input checked="" type="checkbox"/>
Service durchgeführt von:	LongLife Mobilitätsgarantie:
 141/48305 MAHAG Stempel des Fachbetriebs Stoß München	 141/48305 MAHAG Stempel des Volkswagen Partners Stoß München
Ihre nächsten Service-Termine	Zusatzarbeiten
<input checked="" type="checkbox"/> nach Service-Intervall-Anzeige	<i>Luffl / Profst. / Pallenf.</i>
oder	am (Datum): <i>07.05.17 Insp.</i>
am (Datum): <i>07.05.17 Insp.</i>	oder
bei (km-Stand): <i>93545</i>	bei (km-Stand): <i>90000</i>

9300227015D

Dokumentation der Karosserieprüfung



Abb. 4 Prinzipdarstellung. Gilt für alle Fahrzeuge und Karosserieformen.

Ihr Fachbetrieb markiert in Abb. 4 beschädigte Teile durch folgende Symbole:

- Kratzer
- Beule/Delle
- Korrosion
- Steinschlag

Mängel festgestellt?	Ja: <input type="checkbox"/>	Nein: <input type="checkbox"/>
Beschreibung der Mängel:		
Stempel des Fachbetriebs		

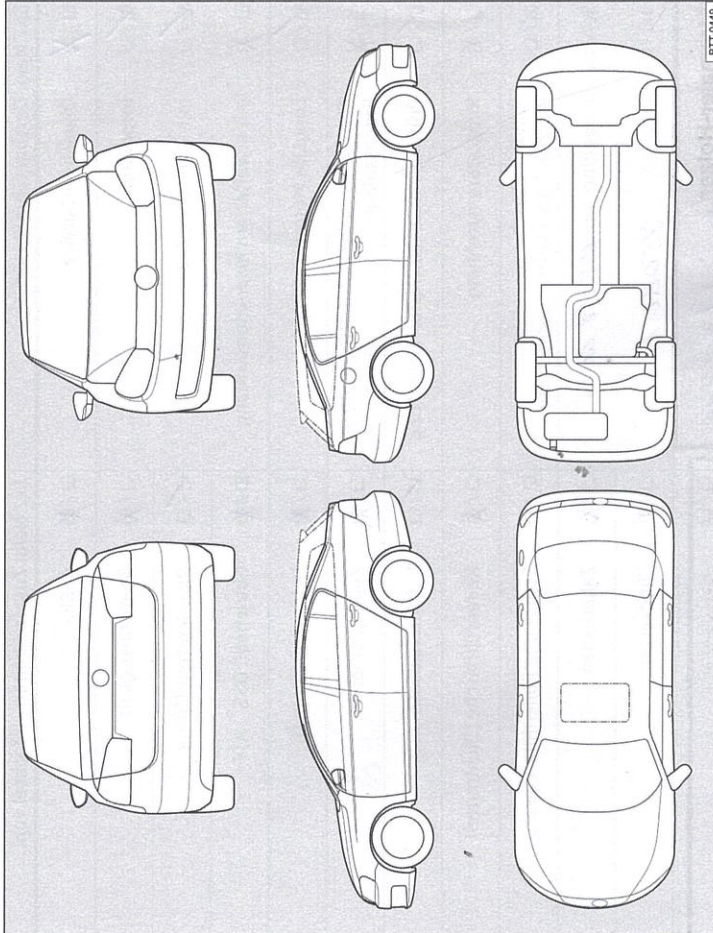
Service-Nachweis 3

Ja / Nein. Durchgeführt wurde:	Ja / Nein. Zusatzarbeiten - Wechsel von:
<input checked="" type="checkbox"/> Ölwechsel-Service	<input checked="" type="checkbox"/> AdBlue®
<input checked="" type="checkbox"/> Inspektion	<input type="checkbox"/> Bremsflüssigkeit
<input checked="" type="checkbox"/> mit Motorölwechsel	<input type="checkbox"/> Dieselmotortofffilter
<input type="checkbox"/> mit erweitertem Inspektionsumfang	<input type="checkbox"/> Getriebeöl: DSG®, ATF
<input checked="" type="checkbox"/> LongLife Motoröl verwendet	<input type="checkbox"/> Haldekkupplung: Öl
<input type="checkbox"/> Korrosions- und Dichtheitsprüfung der Erdgasanlage	<input type="checkbox"/> Keilrippenriemen
<input checked="" type="checkbox"/> Prüfung der Scheinwerfer-Einstellung	<input checked="" type="checkbox"/> Luftfiltereinsatz
<input type="checkbox"/> Reparaturempfehlung	<input type="checkbox"/> Reifenfüllflasche (Dichtmittel)
<input checked="" type="checkbox"/> Kundenwunsch (auch auf dem Auftrag vermerken)	<input type="checkbox"/> Staub- und Pollenfiltereinsatz
Service durchgeführt am: 08.01.2018	<input type="checkbox"/> Zahnriemen
bei km-Stand: 95020 km	<input type="checkbox"/> Zündkerzen
Ostermaier-Holzer GmbH & Co. KG Volkswagen Service Teplitzter Str. 25 84478 Waldkraiburg Telefon 08638 / 950-0 Betriebs-Nr. 141 67024 Stempel des Fachbetriebs	Ostermaier-Holzer GmbH & Co. KG Volkswagen Service Teplitzter Str. 25 84478 Waldkraiburg Telefon 08638 / 950-0 Betriebs-Nr. 141 67024 Stempel des Fachbetriebs
www.ostermaier-holzer.de Ihre nächsten Service-Termine	www.ostermaier-holzer.de Zusatzarbeiten
Service-Ereignis	<i>Getriebeöl / Pollerf.</i>
nach Service-Intervall-Anzeige	am (Datum):
oder	oder
am (Datum): 01/2018	bei (km-Stand): 128000 km
oder	oder
bei (km-Stand): 125000 km	bei (km-Stand): 128000 km

Dokumentation der Karosierprüfung



Abb. 5 Prinzipdarstellung. Gilt für alle Fahrzeuge und Karosierformen.

Ihr Fachbetrieb markiert in → Abb. 5 beschädigte Teile durch folgende Symbole:

- Kratzer
- Beule/Delle
- Korrosion
- Steinschlag

Mängel festgestellt?	Ja: <input checked="" type="checkbox"/> Nein: <input type="checkbox"/>
Beschreibung der Mängel:	<i>Tür v. li. ers.</i>
OSTERMAIER-HOLZER GmbH & Co. KG Volkswagen Service Teplitzter Str. 25 84478 Waldkraiburg Telefon 08638 / 950-0 Betriebs-Nr. 141 67024 <i>Diele Auto-Familie</i> <i>H. Kas</i>	
www.ostermaier-holzer.de	

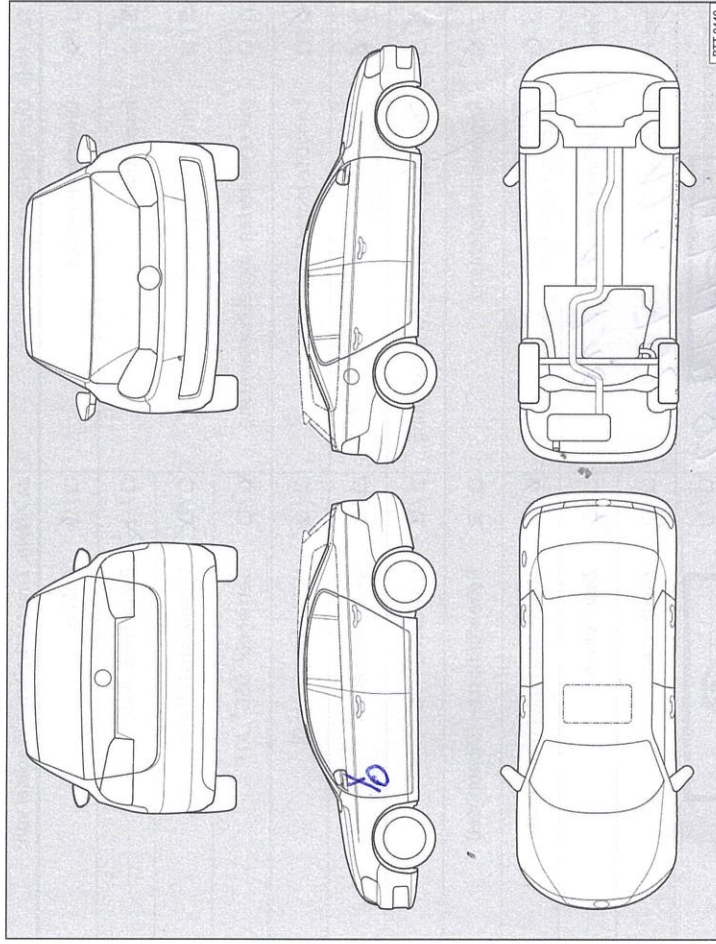
9360127015D

Service-Nachweis 4

Ja / Nein. Durchgeführt wurde:	Ja / Nein. Zusatzarbeiten – Wechsel von:
<input checked="" type="checkbox"/> Ölwechsel-Service	<input checked="" type="checkbox"/> AdBlue®
<input checked="" type="checkbox"/> Inspektion	<input checked="" type="checkbox"/> Bremsflüssigkeit
<input checked="" type="checkbox"/> mit Motorölwechsel	<input checked="" type="checkbox"/> Dieselmotortofffilter
<input checked="" type="checkbox"/> mit erweitertem Inspektionsumfang	<input checked="" type="checkbox"/> Getriebeöl: DSG®, ATF
<input checked="" type="checkbox"/> LongLife Motoröl verwendet	<input checked="" type="checkbox"/> Haldekkupplung: Öl
<input checked="" type="checkbox"/> Korrosions- und Dichtheitsprüfung der Erdgasanlage	<input checked="" type="checkbox"/> Keilrippenriemen
<input checked="" type="checkbox"/> Prüfung der Scheinwerfer-Einstellung	<input checked="" type="checkbox"/> Luftfiltereinsatz
<input checked="" type="checkbox"/> Reparaturrempfehlung	<input checked="" type="checkbox"/> Reifenfüllflasche (Dichtmittel)
<input checked="" type="checkbox"/> Kundenwunsch (auch auf dem Auftrag vermerken)	<input checked="" type="checkbox"/> Staub- und Pollenfiltereinsatz
Service durchgeführt am: 18.7.18	<input type="checkbox"/> Zahnriemen
bei km-Stand: 125'752	<input type="checkbox"/> Zündkerzen
Rechnungsnummer: 47713582	<input type="checkbox"/>
Service durchgeführt von: [Logo] 141/48305 MAHAG 81669 München	LongLife Motorölgarantie: [Logo] 141/48305 MAHAG 81669 München
Stempel des Fachbetriebs	Stempel des Volkswagen Partners

Ihre nächsten Service-Termine	Zusatzarbeiten
Service-Ereignis	
<input checked="" type="checkbox"/> nach Service-Intervall-Anzeige
oder	am (Datum):
am (Datum):	oder
oder	bei (km-Stand):
bei (km-Stand):	

Dokumentation der Karosserieprüfung



Abb. 6 Prinzipdarstellung. Gilt für alle Fahrzeuge und Karosserieformen.

Ihr Fachbetrieb markiert in → Abb. 6 beschädigte Teile durch folgende Symbole:

- ✕ Kratzer
- Beule/Delle
- Korrosion
- △ Steinschlag

Mängel festgestellt?	Ja: <input type="checkbox"/>	Nein: <input type="checkbox"/>
Beschreibung der Mängel:		
Stempel des Fachbetriebs		

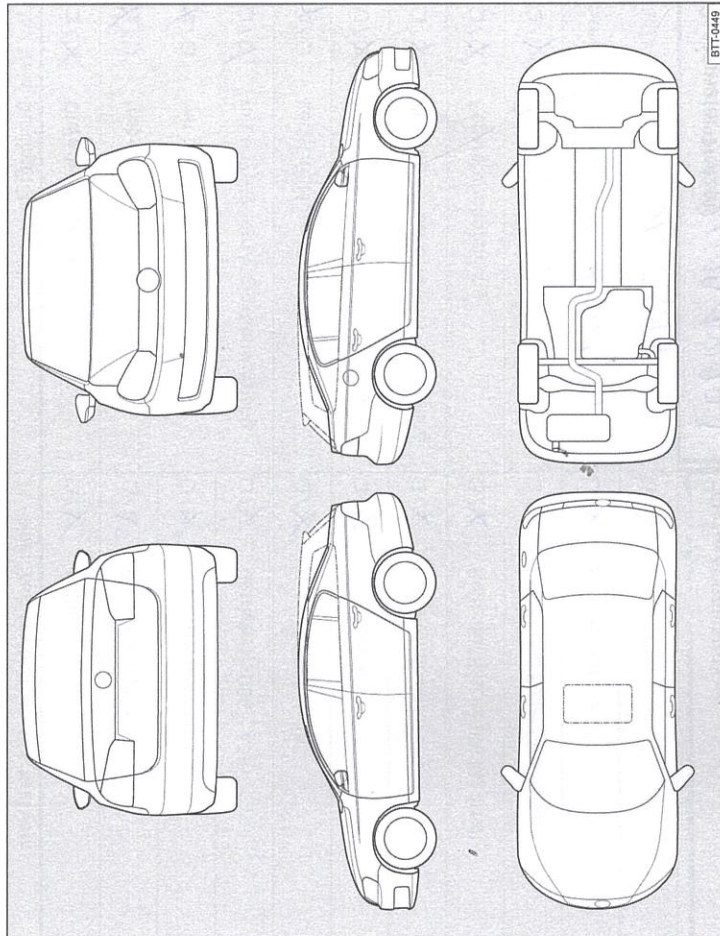
360012701SD

Service-Nachweis 5

Ja / Nein. Durchgeführt wurde:	Ja / Nein. Zusatzarbeiten - Wechsel von:
<input checked="" type="checkbox"/> / <input type="checkbox"/> Ölwechsel-Service	<input checked="" type="checkbox"/> / <input type="checkbox"/> AdBlue®
<input checked="" type="checkbox"/> / <input type="checkbox"/> Inspektion	<input type="checkbox"/> / <input type="checkbox"/> Bremsflüssigkeit
<input checked="" type="checkbox"/> / <input type="checkbox"/> mit Motorölwechsel	<input type="checkbox"/> / <input type="checkbox"/> Dieselmotorschwächler
<input type="checkbox"/> / <input checked="" type="checkbox"/> mit erweitertem Inspektionsumfang	<input type="checkbox"/> / <input checked="" type="checkbox"/> Getriebeöl: DSG®, ATF
<input checked="" type="checkbox"/> / <input type="checkbox"/> LongLife Motoröl verwendet	<input type="checkbox"/> / <input checked="" type="checkbox"/> Haldekupplung: Öl
<input type="checkbox"/> / <input checked="" type="checkbox"/> Korrosions- und Dichtheitsprüfung der Erdgasanlage	<input type="checkbox"/> / <input checked="" type="checkbox"/> Keilrippenriemen
<input type="checkbox"/> / <input checked="" type="checkbox"/> Prüfung der Scheinwerfer-Einstellung	<input type="checkbox"/> / <input checked="" type="checkbox"/> Luftfiltereinsatz
<input type="checkbox"/> / <input checked="" type="checkbox"/> Reparaturempfehlung	<input type="checkbox"/> / <input checked="" type="checkbox"/> Reifenfüllflasche (Dichtmittel)
<input type="checkbox"/> / <input checked="" type="checkbox"/> Kundenwunsch (auch auf dem Auftrag vermerken)	<input type="checkbox"/> / <input checked="" type="checkbox"/> Staub- und Pollenfiltereinsatz
Service durchgeführt am: 28.1.19	<input type="checkbox"/> / <input checked="" type="checkbox"/> Zahnriemen
bei km-Stand: 155593	<input type="checkbox"/> / <input checked="" type="checkbox"/> Zündkerzen

Ostermaier-Holzer
 Gmbh & Co. KG
 Volkswagen Partner
 Wolfgang-Perger-Str. 3
 84453 Mühldorf am Inn
 Telefon 08631 / 370-0
 Betriebs-Nr. 141 48259
 Stempel des Fachbetriebs

Ostermaier-Holzer
 Gmbh & Co. KG
 Volkswagen Partner
 Wolfgang-Perger-Str. 3
 84453 Mühldorf am Inn
 Telefon 08631 / 370-0
 Betriebs-Nr. 141 48259
 Stempel des Fachbetriebs

www.ostermaier-holzer.de

Service-Ereignis	Zusatzarbeiten
<input checked="" type="checkbox"/> nach Service-Intervall-Anzeige oder
am (Datum):	am (Datum):
oder	oder
bei (km-Stand):	bei (km-Stand):

Dokumentation der Karosserieprüfung



Abb. 7 Prinzipdarstellung. Gilt für alle Fahrzeuge und Karosserieformen.

Ihr Fachbetrieb markiert in Abb. 7 beschädigte Teile durch folgende Symbole:

- Kratzer
- Beule/Delle
- Korrosion
- Streinschlag

Mängel festgestellt?	Ja: <input type="checkbox"/>	Nein: <input checked="" type="checkbox"/>
Beschreibung der Mängel:		
<p>OSTERMAIER HOLZER The Acto-Familie</p>		
<p>Ostermaier-Holzer Gmbh & Co. KG Volkswagen Partner Wolfgang-Perger-Str. 3 84453 Mühldorf am Inn Telefon 08631 / 370-0 Betriebs-Nr. 141 48259</p>		
<p>www.ostermaier-holzer.de Stempel des Fachbetriebs</p>		

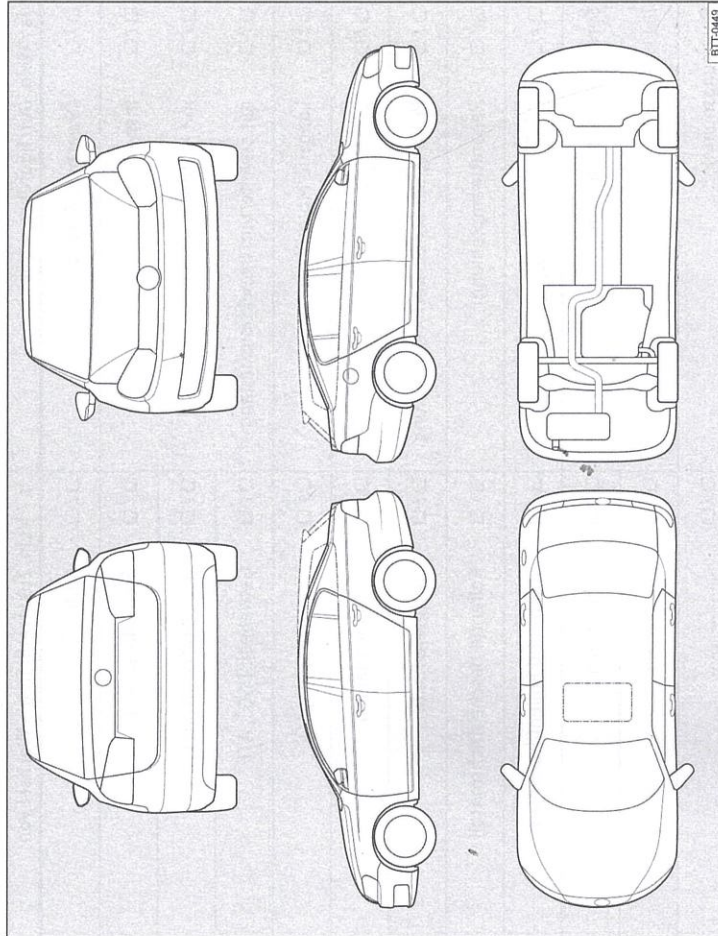
36001270150