



# Serviceplan

Volkswagen

Deutschland



Serviceplan:  
Volkswagen  
Stand: 05.03.2015  
Deutsch: 05.2015  
Artikel-Nr.: 161.5D3.PKW.01  
Teile-Nr.: 3G0012701SC



3G0012701SC

4.09/2015

# Fahrzeugdatenträger

1	WVWZZ3C Z	GE099146	
	3G5	48Y	
2	PASSAT Var.	HLBMT	
	140 kW	TDI D6F	
3	DFC A	PZP	
	LR7H	OH	
4	BOA U16 G1A H4X J2D DE5		
	LAT 1G0 2PK 5RQ 5SL TR1		
	3S1 8TB Q16 I8E 8GU		
	8RM 1ZA L35 OYC G01 7MM		

Abb. 1: 1: Fahrzeug-Identifizierungsnummer; 2: Fahrzeugtyp, Motorleistung, Getriebe; 3: Motorkennbuchstabe, Getriebekennbuchstabe, Lacknummer, Innenausstattung; 4: Mehr-Ausstattungen, PR-Nummern.

Übergabe-Inspektion wurde durchgeführt am: 28.10.15	Datum der Auslieferung/Erstzulassung: <sup>a)</sup>
<b>Autohaus Brass</b> <b>Vertriebs GmbH &amp; Co.KG</b> Volkswagen Partner Paul-Ehrlich-Straße 63128 Dietzenbach Telefon +49 6074 8010 Telefax +49 6074 801137 info.dietzenbach@brass-gruppe.de Betriebsnummer 142 21246	<b>Autohaus Brass</b> <b>Vertriebs GmbH &amp; Co.KG</b> Volkswagen Partner Paul-Ehrlich-Straße 63128 Dietzenbach Telefon +49 6074 8010 Telefax +49 6074 801137 info.dietzenbach@brass-gruppe.de Betriebsnummer 142 21246
Stempel des Volkswagen Partners	Stempel des Volkswagen Partners

a) Je nachdem, was zuerst eintritt.

# Der Volkswagen Service

## Für welche Fahrzeuge gilt dieser Serviceplan

Dieser Serviceplan ist für folgende Fahrzeuge gültig:

- CC
- Golf Variant
- Eos
- Jetta
- Golf
- Passat
- Golf Cabriolet
- Passat GTE
- Golf GTD
- Passat Variant
- Golf GTE
- Passat Variant GTE
- Golf GTI
- Polo
- Golf Sportsvan
- Scirocco

## Die Bedeutung des Serviceplans

Durch die im Umschlag eingeklebten Fahrzeugdaten Abb. 1 ist sichergestellt, dass Sie jederzeit die richtigen Volkswagen Original Teile® in Ihr Fahrzeug einbauen lassen können. Außerdem ist dadurch festgelegt, welche Service-Art für Ihr Fahrzeug in Frage kommt.

Im Serviceplan wird die Erstzulassung oder das Auslieferungsdatum, die Übergabe-Inspektion, und damit der Beginn der Gewährleistung für Ihr Fahrzeug bestätigt.

- Der Serviceplan sagt Ihnen, wann welcher Service durchgeführt werden muss. Da die durchzuführenden Serviceumfänge von Fahrzeug zu Fahrzeug variieren, können die fahrzeugindividuellen Tätigkeiten beim Fachbetrieb erfragt werden.
- Ihr Fachbetrieb dokumentiert im Serviceplan alle service-relevanten Arbeiten.

Damit Sie den Serviceplan immer zur Hand haben, wenn Sie ihn brauchen, sollte er im Bordbuch aufbewahrt werden.

Bitte denken Sie auch daran, den Serviceplan beim Verkauf des Fahrzeugs dem nächsten Besitzer mitzugeben.

**! WARNUNG**

Unzureichender oder kein Service und das Missachten der Service-Intervalle kann zum Liegenbleiben im Straßenverkehr, zu Unfällen sowie schweren Verletzungen führen.

- Service-Arbeiten beim Fachbetrieb durchführen lassen.
- Betriebsanleitung beachten.

**! HINWEIS**

Volkswagen ist nicht verantwortlich für Schäden am Fahrzeug, die aufgrund von minderwertigem Kraftstoff, falscher Ölart, unzureichendem Service oder mangelnder Teileverfügbarkeit entstehen.

**i** Regelmäßige Service-Arbeiten am Fahrzeug dienen nicht nur der Werterhaltung des Fahrzeugs, sondern tragen auch zur Betriebs- und Verkehrssicherheit bei. Lassen Sie deshalb Service-Arbeiten gemäß den Vorgaben der Wartungstabelle durchführen. Ihr Fachbetrieb berät Sie gern.



**Service-Nachweis 1**

Ja / Nein. Durchgeführt wurde: <input checked="" type="checkbox"/> Ölwechsel-Service <input checked="" type="checkbox"/> Inspektion <input checked="" type="checkbox"/> mit Motorölwechsel <input checked="" type="checkbox"/> mit erweitertem Inspektionsumfang <input checked="" type="checkbox"/> LongLife Motoröl verwendet <input type="checkbox"/> Korrosions- und Dichtheitsprüfung der Erdgasanlage <input checked="" type="checkbox"/> Prüfung der Scheinwerfer-Einstellung <input type="checkbox"/> Reparaturempfehlung <input type="checkbox"/> Kundenwunsch (auch auf dem Auftrag vermerken) Service durchgeführt am: <b>11.07.16</b> bei km-Stand: <b>22297</b>	Ja / Nein. Zusatzarbeiten – Wechsel von: <input type="checkbox"/> AdBlue® <input type="checkbox"/> Bremsflüssigkeit <input type="checkbox"/> Dieseldieselfilter <input type="checkbox"/> Getriebeöli: DSG®, ATF <input type="checkbox"/> Haldekupplung: Öl <input type="checkbox"/> Keilrippenriemen <input type="checkbox"/> Luftfiltersatz <input type="checkbox"/> Reifenfüllflasche (Dichtmittel) <input type="checkbox"/> Staub- und Pollenfiltereinsatz <input type="checkbox"/> Zahnriemen <input type="checkbox"/> Zündkerzen <input type="checkbox"/> ..... <input type="checkbox"/> ..... Rechnungsnummer: <b>Volkswagen Zentrum Viersen</b> Service durchgeführt von: <b>Josef Höller GmbH &amp; Co. KG</b> Viersener Straße 137 41751 Viersen - Dülken Telefon (0 21 62) 93 40 - 0 Betr.-Nr. 133-61514 Stempel des Fachbetriebs
Ihre nächsten Service-Termine Service-Ereignis nach Service-Intervall-Anzeige oder am (Datum): ..... oder bei (km-Stand): .....	Zusatzarbeiten ..... am (Datum): ..... oder bei (km-Stand): .....

**Dokumentation der Karosserieprüfung**

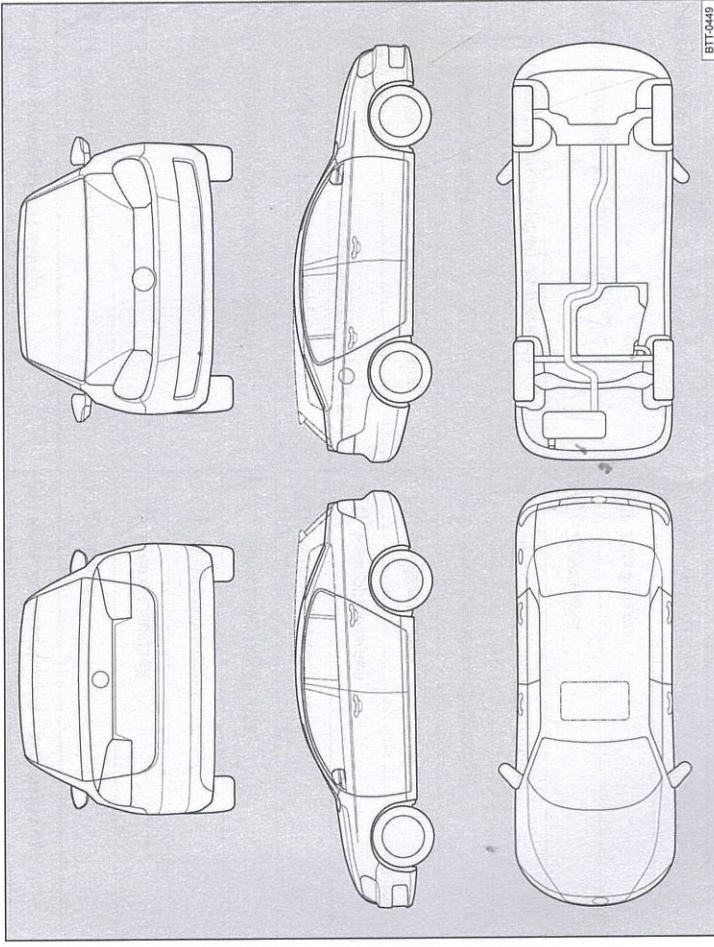

**Abb. 3** Prinzipdarstellung. Gilt für alle Fahrzeuge und Karosserieformen.

Ihr Fachbetrieb markiert in Abb. 3 beschädigte Teile durch folgende Symbole:

- ✱ Kratzer
- Beule/Delle
- Korrosion
- △ Steinschlag

Mängel festgestellt? Beschreibung der Mängel:	Ja: <input type="checkbox"/> Nein: <input checked="" type="checkbox"/>
Stempel des Fachbetriebs <b>Volkswagen Zentrum Viersen</b> Josef Höller GmbH & Co. KG Viersener Straße 137 41751 Viersen - Dülken Telefon (0 21 62) 93 40 - 0 Betr.-Nr. 133-61514	

3G0012701SC

Service-Nachweis 2

Ja / Nein. Durchgeführt wurde:	Ja / Nein. Zusatzarbeiten – Wechsel von:
<input checked="" type="checkbox"/> Ölwechsel-Service	<input checked="" type="checkbox"/> AdBlue®
<input checked="" type="checkbox"/> Inspektion	<input checked="" type="checkbox"/> Bremsflüssigkeit
<input checked="" type="checkbox"/> mit Motorölwechsel	<input checked="" type="checkbox"/> Dieselmotorkraftstofffilter
<input checked="" type="checkbox"/> mit erweitertem Inspektionsumfang	<input checked="" type="checkbox"/> Getriebeöl: DSG®, ATF
<input checked="" type="checkbox"/> LongLife Motoröl verwendet	<input checked="" type="checkbox"/> Haldexkupplung: Öl
<input checked="" type="checkbox"/> Korrosions- und Dichtheitsprüfung der Erdgasanlage	<input checked="" type="checkbox"/> Keilrippenriemen
<input checked="" type="checkbox"/> Prüfung der Scheinwerfer-Einstellung	<input checked="" type="checkbox"/> Luftfiltereinsatz
<input checked="" type="checkbox"/> Reparaturempfehlung	<input checked="" type="checkbox"/> Reifentüllflasche (Dichtmittel)
<input checked="" type="checkbox"/> Kundenwunsch (auch auf dem Auftrag vermerken)	<input checked="" type="checkbox"/> Staub- und Pollenfiltereinsatz
Service durchgeführt am: 09.02.17	<input checked="" type="checkbox"/> Zahnriemen
bei km-Stand: 67859	<input checked="" type="checkbox"/> Zündkerzen
Rechnungsnummer:	<input type="checkbox"/> / <input type="checkbox"/> .....
Service durchgeführt von:	LongLife Mobilitätsgarantie:
<b>Volkswagen Zentrum Viersen</b> Josef Höller GmbH & Co. KG Viersener Straße 137 41751 Viersen - Dülken Telefon (0 21 62) 93 40 - 0 Stempel des Fachbetriebs	<b>Volkswagen Zentrum Viersen</b> Josef Höller GmbH & Co. KG Viersener Straße 137 41751 Viersen - Dülken Telefon (0 21 62) 93 40 - 0 Beitr. Stempel des Volkswagen Partners

Ihre nächsten Service-Termine	Zusatzarbeiten
nach Service-Intervall-Anzeige oder	.....
am (Datum): .....	am (Datum): .....
oder	oder
bei (km-Stand): .....	bei (km-Stand): .....

Dokumentation der Karosserieprüfung



Abb. 4 Prinzipdarstellung. Gilt für alle Fahrzeuge und Karosserieformen.

Ihr Fachbetrieb markiert in Abb. 4 beschädigte Teile durch folgende Symbole:

- Kratzer
- Beule/Delle
- Korrosion
- Steinschlag

Mängel festgestellt?	Ja: <input type="checkbox"/>	Nein: <input checked="" type="checkbox"/>
Beschreibung der Mängel:		
<b>Volkswagen Zentrum Viersen</b> Josef Höller GmbH & Co. KG Viersener Straße 137 41751 Viersen - Dülken Telefon (0 21 62) 93 40 - 0 Beitr.-Nr. 133-61514		
Stempel des Fachbetriebs		

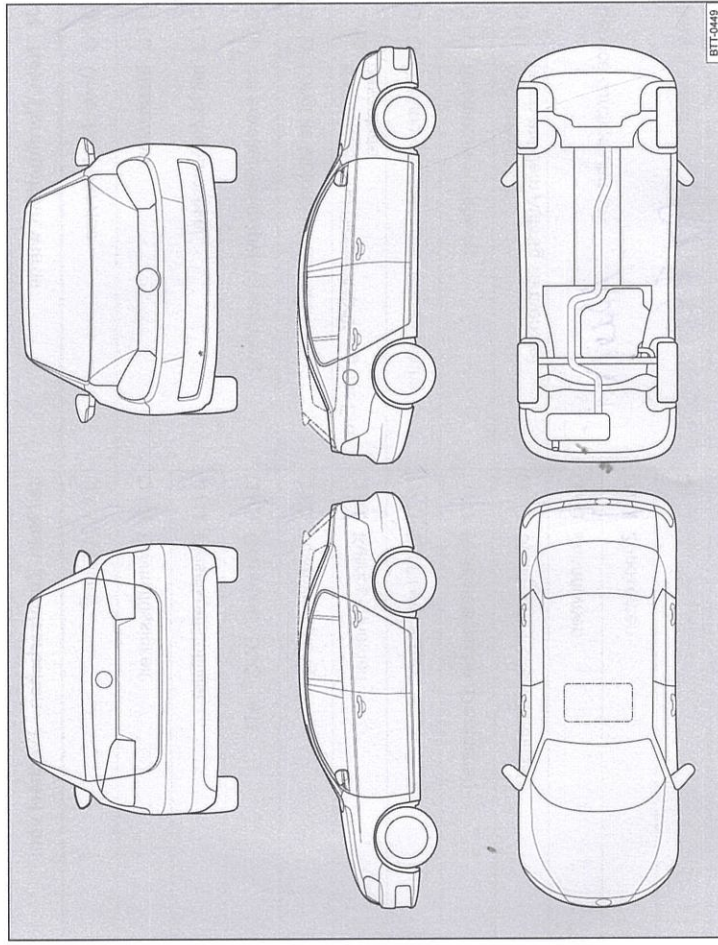
3G0012701SC

Service-Nachweis 3

Ja / Nein. Durchgeführt wurde:	Ja / Nein. Zusatzarbeiten – Wechsel von:
<input checked="" type="checkbox"/> Ölwechsel-Service	<input checked="" type="checkbox"/> AdBlue®
<input checked="" type="checkbox"/> Inspektion	<input checked="" type="checkbox"/> Bremsflüssigkeit
<input checked="" type="checkbox"/> mit Motorölwechsel	<input checked="" type="checkbox"/> Dieselmotorschutzmittel
<input checked="" type="checkbox"/> mit erweitertem Inspektionsumfang	<input checked="" type="checkbox"/> Getriebeöl: DSG®, ATF
<input checked="" type="checkbox"/> LongLife Motoröl verwendet	<input checked="" type="checkbox"/> Haldekupplung: Öl
<input checked="" type="checkbox"/> Korrosions- und Dichtheitsprüfung der Erdgasanlage	<input checked="" type="checkbox"/> Keilrippenriemen
<input checked="" type="checkbox"/> Prüfung der Scheinwerfer-Einstellung	<input checked="" type="checkbox"/> Luftfiltereinsatz
<input checked="" type="checkbox"/> Reparaturempfehlung	<input checked="" type="checkbox"/> Reifenfüllflasche (Dichtmittel)
<input checked="" type="checkbox"/> Kundenwunsch (auch auf dem Auftrag vermerken)	<input checked="" type="checkbox"/> Staub- und Pollenfiltereinsatz
Service durchgeführt am: <b>Dunst</b>	<input checked="" type="checkbox"/> Zahnriemen
bei km-Stand: <b>98767</b>	<input checked="" type="checkbox"/> Zündkerzen
Rechnungsnummer:	<input type="checkbox"/> .....
Service durchgeführt von:	LongLife Mobilitätsgarantie:
<b>Volkswagen Zentrum Viersen</b> Josef Hölter GmbH & Co. KG Viersener Straße 137 41751 Viersen - Dülken Telefon (0 21 62) 93 40 - 0 Stempel Nrs. Fachbetriebs 1 4	<b>Volkswagen Zentrum Viersen</b> Josef Hölter GmbH & Co. KG Viersener Straße 137 41751 Viersen - Dülken Telefon (0 21 62) 93 40 - 0 Betriebs-Nr. 133-61514
Ihre nächsten Service-Termine	Zusatzarbeiten
nach Service-Intervall-Anzeige oder	.....
am (Datum): .....	am (Datum): .....
oder	oder
bei (km-Stand): .....	bei (km-Stand): .....

3G0012701SC

Dokumentation der Karosserieprüfung



Abb. 5 Prinzipdarstellung. Gilt für alle Fahrzeuge und Karosserieformen.

Ihr Fachbetrieb markiert in Abb. 5 beschädigte Teile durch folgende Symbole:

- ✘ Kratzer
- Beule/Delle
- Korrosion
- △ Steinschlag

Mängel festgestellt?	Ja: <input type="checkbox"/>	Nein: <input checked="" type="checkbox"/>
Beschreibung der Mängel:		
Volkswagen Zentrum Viersen Josef Hölter GmbH & Co. KG Viersener Straße 137 41751 Viersen - Dülken Telefon (0 21 62) 93 40 - 0 Betr.-Nr. 133-61514		
		Stempel des Fachbetriebs

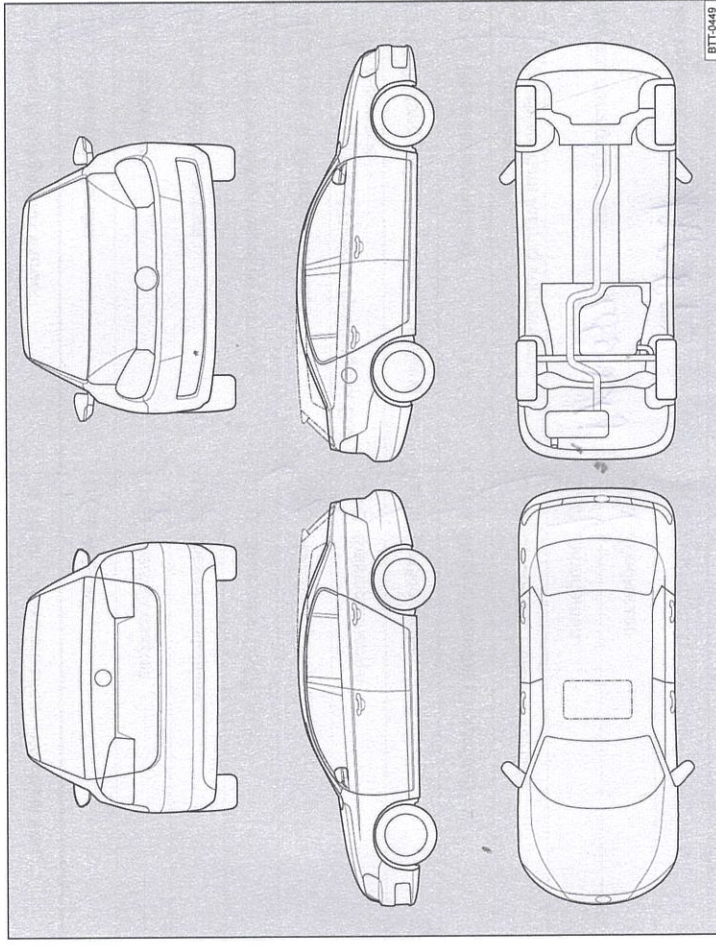
**Service-Nachweis 4**

Ja / Nein. Durchgeführt wurde:	Ja / Nein. Zusatzarbeiten – Wechsel von:
<input checked="" type="checkbox"/> Ölwechsel-Service	<input checked="" type="checkbox"/> AdBlue®
<input checked="" type="checkbox"/> Inspektion	<input type="checkbox"/> Bremsflüssigkeit
<input checked="" type="checkbox"/> mit Motorölwechsel	<input checked="" type="checkbox"/> Dieselmotorschwächler
<input checked="" type="checkbox"/> mit erweitertem Inspektionsumfang	<input checked="" type="checkbox"/> Getriebeöl: DSG®, ATF
<input checked="" type="checkbox"/> LongLife Motoröl verwendet	<input checked="" type="checkbox"/> Haldekkupplung: Öl
<input checked="" type="checkbox"/> Korrosions- und Dichtheitsprüfung der Erdgasanlage	<input type="checkbox"/> Keilrippenriemen
<input checked="" type="checkbox"/> Prüfung der Scheinwerfer-Einstellung	<input checked="" type="checkbox"/> Luftfiltereinsatz
<input checked="" type="checkbox"/> Reparaturempfehlung	<input checked="" type="checkbox"/> Reifenfüllflasche (Dichtmittel)
<input checked="" type="checkbox"/> Kundenwunsch (auch auf dem Auftrag vermerken)	<input checked="" type="checkbox"/> Staub- und Pollenfiltereinsatz
Service durchgeführt am: <b>28.05.18</b>	<input type="checkbox"/> Zahnriemen
bei km-Stand: <b>128875</b>	<input type="checkbox"/> Zündkerzen
Rechnungsnummer:	<input type="checkbox"/> ..... <input type="checkbox"/> .....
Service durchgeführt von: <b>Volkswagen Zentrum Viersen</b> Josef Höller GmbH & Co. KG Viersener Straße 137 41751 Viersen - Dürken Telefon (0 21 62) 93 40 - 0 Betr.-Nr. 133-61514 Stempel des Fachbetriebs	<b>Volkswagen Mobilservicepartner Viersen</b> Josef Höller GmbH & Co. KG Viersener Straße 137 41751 Viersen - Dürken Telefon (0 21 62) 93 40 - 0 Betr.-Nr. 133-61514 Stempel des Volkswagen Partners
Ihre nächsten Service-Termine	Zusatzarbeiten
Service-Ereignis	.....
nach Service-Intervall-Anzeige	am (Datum): .....
oder	oder
am (Datum): .....	bei (km-Stand): .....
bei (km-Stand): .....	

3G0012701SC

**Dokumentation der Karosserieprüfung**

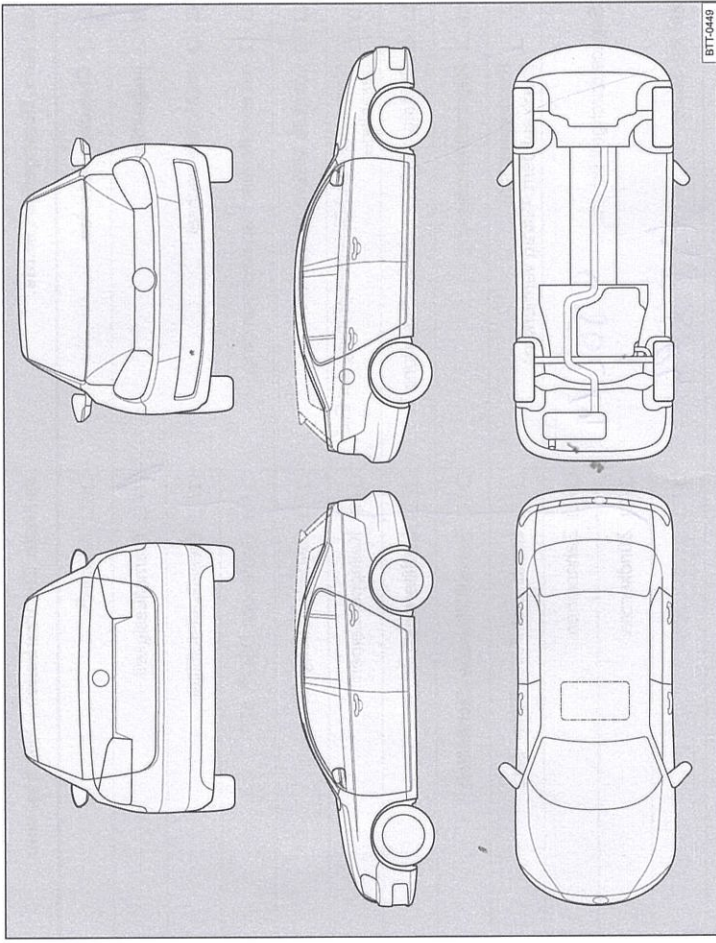

**Abb. 6** Prinzipdarstellung. Gilt für alle Fahrzeuge und Karosserieformen.

Ihr Fachbetrieb markiert in Abb. 6 beschädigte Teile durch folgende Symbole:

- Kratzer
- Beule/Delle
- Korrosion
- Steinschlag

Mängel festgestellt?	Ja: <input type="checkbox"/>	Nein: <input checked="" type="checkbox"/>
Beschreibung der Mängel:		
<b>Volkswagen Zentrum Viersen</b> Josef Höller GmbH & Co. KG Viersener Straße 137 41751 Viersen - Dürken Telefon (0 21 62) 93 40 - 0 Betr.-Nr. 133-61514		
Stempel des Fachbetriebs		

Service-Nachweis 5

Ja / Nein. Durchgeführt wurde:	Ja / Nein. Zusatzarbeiten – Wechsel von:
<input checked="" type="checkbox"/> Ölwechsel-Service	<input type="checkbox"/> AdBlue®
<input checked="" type="checkbox"/> Inspektion	<input checked="" type="checkbox"/> Bremsflüssigkeit
<input checked="" type="checkbox"/> mit Motorölwechsel	<input type="checkbox"/> Dieselmotorkraftstofffilter
<input checked="" type="checkbox"/> mit erweitertem Inspektionsumfang	<input type="checkbox"/> Getriebeöl: DSG®, ATF
<input checked="" type="checkbox"/> LongLife Motoröl verwendet	<input type="checkbox"/> Haldekupplung: Öl
<input checked="" type="checkbox"/> Korrosions- und Dichtheitsprüfung der Erdgasanlage	<input type="checkbox"/> Keilrippenriemen
<input checked="" type="checkbox"/> Prüfung der Scheinwerfer-Einstellung	<input type="checkbox"/> Luftfiltereinsatz
<input type="checkbox"/> Reparaturempfehlung	<input type="checkbox"/> Reifenfüllflasche (Dichtmittel)
<input type="checkbox"/> Kundenwunsch (auch auf dem Auftrag vermerken)	<input type="checkbox"/> Staub- und Pollenfiltereinsatz
Service durchgeführt am: 05.02.19	<input type="checkbox"/> Zahnriemen
bei km-Stand: 158884	<input type="checkbox"/> Zündkerzen
Rechnungsnummer:	<input type="checkbox"/> ..... <input type="checkbox"/> .....
Service durchgeführt von: Josef Hölter GmbH & Co. KG Viersener Straße 137 41751 Viersen - Dülken Telefon (0 21 62) 93 40 - 0 Betr.-Nr. 133-61514 Stempel des Fachbetriebs	LongLife Mobilitätsgarantie: Volkswagen Zentrum Viersen Josef Hölter GmbH & Co. KG Viersener Straße 137 41751 Viersen - Dülken Telefon (0 21 62) 93 40 - 0 Stempel des Volkswagen Partners

Dokumentation der Karosserieprüfung



Abb. 7 Prinzipdarstellung. Gilt für alle Fahrzeuge und Karosserieformen.

Ihr Fachbetrieb markiert in Abb. 7 beschädigte Teile durch folgende Symbole:

- ✕ Kratzer
- Beule/Delle
- Korrosion
- △ Steinschlag

Mängel festgestellt?	Ja: <input type="checkbox"/>	Nein: <input checked="" type="checkbox"/>
Beschreibung der Mängel:		
Volkswagen Zentrum Viersen Josef Hölter GmbH & Co. KG Viersener Straße 137 41751 Viersen - Dülken Telefon (0 21 62) 93 40 - 0 Betr.-Nr. 133-61514		
Stempel des Fachbetriebs		

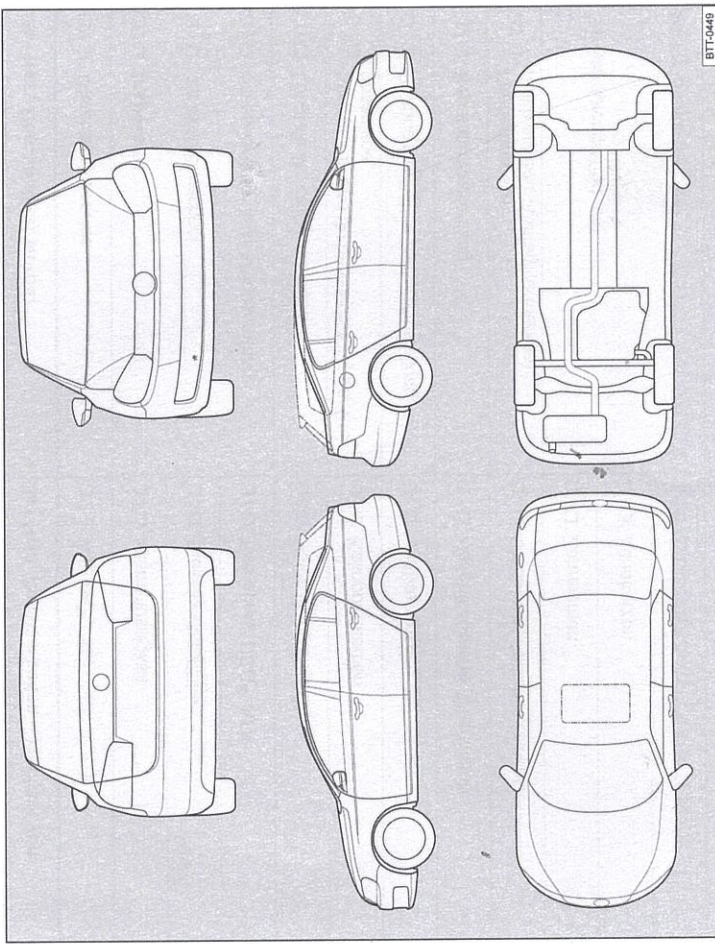
3G0012701SC