



Serviceplan

CC, Eos, Golf, Golf Cabriolet, Golf GTD, Golf
GTI, Golf Plus, Passat, Passat Variant, Polo,
Scirocco, Sharan, Tiguan, Touran, Touareg, up!

Serviceplan:
CC, Eos, Golf, Golf Cabriolet, Golf GTD, Golf GTI, Golf Plus, Passat, Passat Variant, Polo, Scirocco,
Sharan, Tiguan, Touran, Touareg, up!
Stand: 28.03.2012
Deutsch: 05.2012
Artikel-Nr.: 131.5D3.PKW.01



1315D3PKW01



Fahrzeugdatenträger

1	FAHRZG.-IDENT.-NR. VEHICLE-IDENT.-NO.	2913 47-2-5661 182 71	
2	TYP / TYPE	365 38X PASSAT Var. CLBMT	
3	MOTORKB./GETR.KB. ENG. CODE / TRANS. CODE	125 KW M6F CFGB NGD	
4	LACKNR./INNENAUSST. PAINT NO. / INTERIOR	LH5X	
	M.-AUSST./OPTIONS	BOA C4R GOK H4J J2D D93 1AT 1G2 2PP 5RQ 55L TL4 3FU 352 BTC QG1 8AY 8GV BRM 1ZM L03 OYE G15 7MG	

Abb. 1: 1: Fahrzeugidentifizierungsnummer; 2: Fahrzeugtyp, Motorleistung, Getriebe; 3: Motorkennbuchstabe, Getriebekennbuchstabe, Lacknummer, Innenausstattung; 4: Mehr-Ausstattungen, PR-Nummern.

 Volkswagen AG EMDEN Fahrzeug-Vorbereitung	30. NOV. 2012	09. 12. 121
Stempel des Volkswagen Partners	Übergabe-Inspektion wurde durchgeführt am:	Datum der Auslieferung/Erstzulassung: ^{a)}
Stempel des Volkswagen Partners	Stempel des Volkswagen Partners	

a) Je nachdem, was zuerst eintritt.

Der Volkswagen Service

Die Bedeutung des Serviceplans

Durch die im Umschlag eingeklebten Fahrzeugdaten Abb. 1 ist sichergestellt, dass Sie jederzeit die richtigen Volkswagen Original Teile® in Ihr Fahrzeug einbauen lassen können. Außerdem ist dadurch festgelegt, welche Service-Art für Ihr Fahrzeug in Frage kommt.

- Im Serviceplan wird die **Erstzulassung oder das Auslieferungsdatum, die Übergabe-Inspektion**, und damit der Beginn der Gewährleistung für Ihr Fahrzeug bestätigt.
- Der Serviceplan sagt Ihnen, wann welcher Service durchgeführt werden muss. Da die durchzuführenden Tätigkeiten von Fahrzeug zu Fahrzeug variieren, können die fahrzeugindividuellen Tätigkeiten beim Fachbetrieb erfragt werden.
- Ihr Fachbetrieb dokumentiert im Serviceplan alle service-relevanten Arbeiten.

Damit Sie den Serviceplan immer zur Hand haben, wenn Sie ihn brauchen, sollte er im Bordbuch aufbewahrt werden.

Bitte denken Sie auch daran, den Serviceplan beim Verkauf des Fahrzeugs dem nächsten Besitzer mitzugeben.

! WARNUNG

Unzureichender oder kein Service und das Missachten der Service-intervalle kann zum Liegenbleiben im Straßenverkehr, zu Unfällen sowie schweren Verletzungen führen.

- Service-Arbeiten beim Fachbetrieb durchführen lassen.
- Betriebsanleitung beachten.

! HINWEIS

Volkswagen ist nicht verantwortlich für Schäden am Fahrzeug, die aufgrund von minderwertigem Kraftstoff, falscher Ölart, unzureichendem Service oder mangelnder Originalteilverfügbarkeit entstehen.

i Regelmäßige Service-Arbeiten am Fahrzeug dienen nicht nur der Werterhaltung des Fahrzeugs, sondern tragen auch zur Betriebs- und Verkehrssicherheit bei. Lassen Sie deshalb Service-Arbeiten gemäß den Vorgaben der Wartungstabellen durchführen. Ihr Fachbetrieb berät Sie gern.

Zahl immen weid sel bei: 210.000 km



Service-Nachweis 1

Ja / Nein. Durchgeführt wurde:	Ja / Nein. Wechsel von:
<input checked="" type="checkbox"/> Ölwechsel-Service	<input checked="" type="checkbox"/> AdBlue®
<input checked="" type="checkbox"/> im Verbund	<input checked="" type="checkbox"/> Bremsflüssigkeit
<input checked="" type="checkbox"/> Intervall-Service inklusive Motorölwechsel	<input checked="" type="checkbox"/> Dieselmotorschwächler
<input checked="" type="checkbox"/> im Verbund	<input checked="" type="checkbox"/> Gasfilter
<input checked="" type="checkbox"/> Inspektions-Service	<input checked="" type="checkbox"/> Getriebeöl: DSG®, ATF
<input checked="" type="checkbox"/> LongLife Motoröl verwendet	<input checked="" type="checkbox"/> Haldekupplung: Öl
<input checked="" type="checkbox"/> Korrosionsschutz der Karosserie prüfen	<input checked="" type="checkbox"/> Luftfiltereinsatz
<input checked="" type="checkbox"/> Reparaturempfehlung	<input checked="" type="checkbox"/> Reifenfüllflasche
<input checked="" type="checkbox"/> Kundenwunsch (auch auf dem Auftrag vermerken)	<input checked="" type="checkbox"/> Staub- und Pollenfiltereinsatz
Service durchgeführt am: 26.06.13	<input checked="" type="checkbox"/> Zahnriemen
bei km-Stand: 7524	<input checked="" type="checkbox"/> Zündkerzen
Rechnungsnummer: 79441	<input type="checkbox"/>
Service durchgeführt von:	LongLife Mobilitätsgarantie:
AUTOHAUS <i>Wittenberg</i>	
Inh. S. Wittenberg-Sentker Marktstraße 3, Tel. (0 51-28) 3 24 3 1 2 9 H O H E N H A M E L N	
Stempel des Volkswagen Partners	Stempel des Volkswagen Partners

Ihr nächster Service-Termin	Welcher Service ist als nächster erforderlich?
ist am (Datum):	
oder	<i>nach Anzeig</i>
bei (km-Stand):	

Dokumentation der Karosserieprüfung (auf Korrosion)





Abb. 4 Prinzipdarstellung. Gilt für alle Fahrzeuge und Karosserieformen.

Ihr Fachbetrieb markiert in Abb. 4 beschädigte Teile durch folgende Symbole:

✘ Kratzer ○ Beule/Delle □ Lackschaden △ Steinschlag

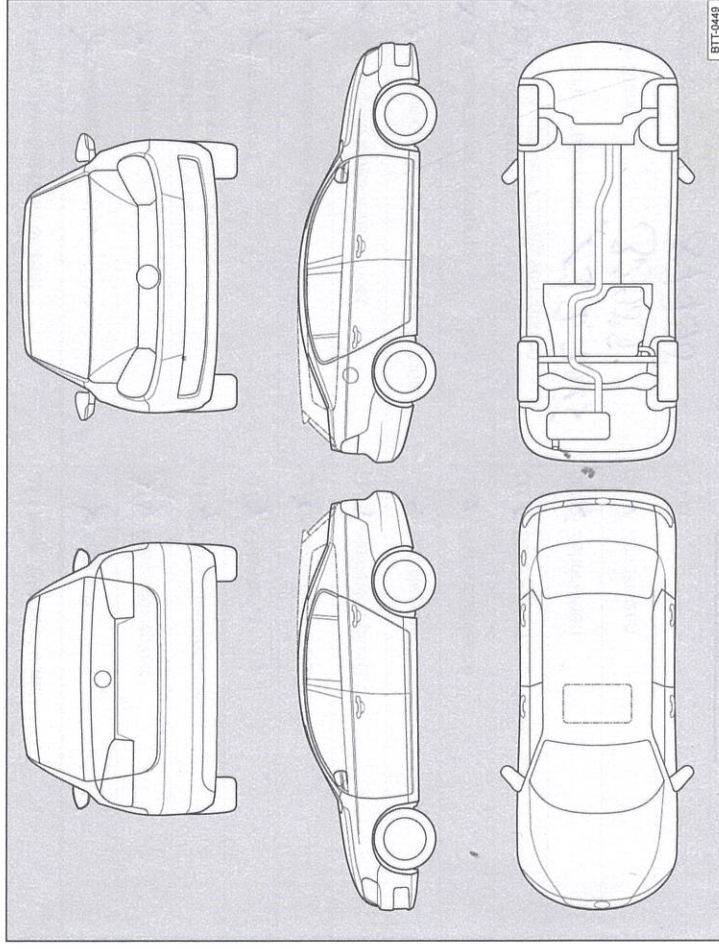
Mängel festgestellt?	Ja: <input type="checkbox"/>	Nein: <input type="checkbox"/>
Beschreibung der Mängel:		
Stempel des Volkswagen Partners		

Service-Nachweis 2

Ja / Nein. Durchgeführt wurde:	Ja / Nein. Wechsel von:
<input checked="" type="checkbox"/> Ölwechsel-Service	<input checked="" type="checkbox"/> AdBlue®
<input checked="" type="checkbox"/> im Verbund	<input checked="" type="checkbox"/> Bremsflüssigkeit
<input checked="" type="checkbox"/> Intervall-Service inklusive Motorölwechsel	<input checked="" type="checkbox"/> Dieselfiltr
<input checked="" type="checkbox"/> im Verbund	<input checked="" type="checkbox"/> Gasfilter
<input checked="" type="checkbox"/> Inspektions-Service	<input checked="" type="checkbox"/> Getriebeöl: DSG®, ATF
<input checked="" type="checkbox"/> LongLife Motoröl verwendet	<input checked="" type="checkbox"/> Haldekkupplung: Öl
<input checked="" type="checkbox"/> Korrosionsschutz der Karosserie prüfen	<input checked="" type="checkbox"/> Luftfiltersatz
<input checked="" type="checkbox"/> Reparaturempfehlung	<input checked="" type="checkbox"/> Reifenfüllflasche
<input checked="" type="checkbox"/> Kundenwunsch (auch auf dem Auftrag vermerken)	<input checked="" type="checkbox"/> Staub- und Pollenfiltersatz
Service durchgeführt am: 13.7.2015	<input checked="" type="checkbox"/> Zahnriemen
bei km-Stand: 32989	<input checked="" type="checkbox"/> Zündkerzen
Rechnungsnummer: 87798	<input type="checkbox"/>
Service durchgeführt von:	longLife Mobilitätsgarantie:
 124 / 64009 Wittenberg Hohenhameln	 124 / 64009 Wittenberg Hohenhameln
Stempel des Volkswagen Partners	Stempel des Volkswagen Partners

Ihr nächster Service-Termin	Welcher Service ist als nächster erforderlich?
ist am (Datum): 12.2015	Inspektions-Service
oder	
bei (km-Stand): 60000 / J1A	

Dokumentation der Karosserieprüfung (auf Korrosion)



Abb. 5 Prinzipdarstellung. Gilt für alle Fahrzeuge und Karosserieformen.

Ihr Fachbetrieb markiert in Abb. 5 beschädigte Teile durch folgende Symbole:

✕ Kratzer ○ Beule/Delle □ Lackschaden △ Steinschlag

Mängel festgestellt?	Ja: <input type="checkbox"/>	Nein: <input type="checkbox"/>
Beschreibung der Mängel:		
Stempel des Volkswagen Partners		

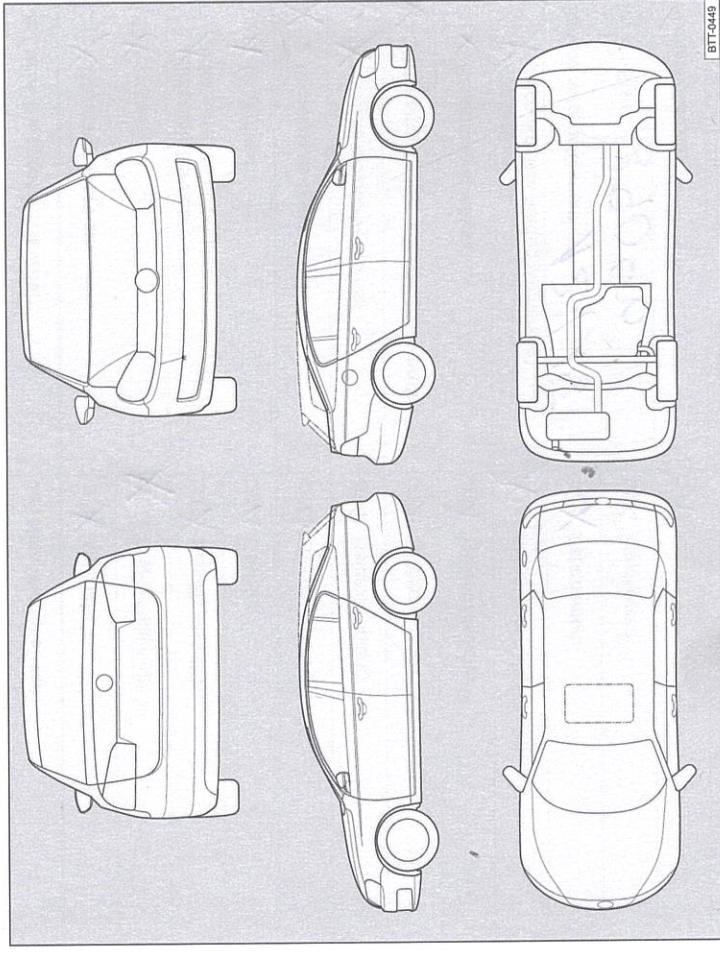
Service-Nachweis 3

Ja / Nein. Durchgeführt wurde:	Ja / Nein. Wechsel von:
<input checked="" type="checkbox"/> Ölwechsel-Service	<input checked="" type="checkbox"/> AdBlue®
<input checked="" type="checkbox"/> im Verbund	<input checked="" type="checkbox"/> Bremsflüssigkeit
<input checked="" type="checkbox"/> Intervall-Service	<input checked="" type="checkbox"/> Dieselmotorschwanzventil
<input checked="" type="checkbox"/> inklusive Motorölwechsel	<input checked="" type="checkbox"/> Gasfilter
<input checked="" type="checkbox"/> im Verbund	<input checked="" type="checkbox"/> Getriebeöl: DSG®, ATF
<input checked="" type="checkbox"/> Inspektions-Service	<input checked="" type="checkbox"/> Haldekupplung: Öl
<input checked="" type="checkbox"/> LongLife Motoröl verwendet	<input checked="" type="checkbox"/> Luftfiltereinsatz
<input checked="" type="checkbox"/> Korrosionsschutz der Karosserie prüfen	<input checked="" type="checkbox"/> Reifenfüllflasche
<input checked="" type="checkbox"/> Reparaturrempfehlung	<input checked="" type="checkbox"/> Staub- und Pollenfiltereinsatz
<input checked="" type="checkbox"/> Kundenwunsch	<input checked="" type="checkbox"/> Zahnriemen
<input checked="" type="checkbox"/> (auch auf dem Auftrag vermerken)	<input checked="" type="checkbox"/> Zündkerzen
Service durchgeführt am: 12/15	<input checked="" type="checkbox"/>
bei km-Stand: 39090
Rechnungsnummer:	LongLife Mobilitätsgarantie:
Service durchgeführt von:	AUTOHAUS
AUTOHAUS	AUTOHAUS
<i>M. Wittenberg</i>	<i>M. Wittenberg</i>
Inh. S. Wittenberg-Sentker	Inh. S. Wittenberg-Sentker
Marktstraße 3 • Tel. (0 51 28) 3 24	Marktstraße 3 • Tel. (0 51 28) 3 24
3 1 2 4 9 H O H E N H A M E L N	3 1 2 4 9 H O H E N H A M E L N
Stempel des Volkswagen Partners	Stempel des Volkswagen Partners

Ihr nächster Service-Termin

ist am (Datum): nach Anzeig

oder

bei (km-Stand):

Welcher Service ist als nächster erforderlich?
Jaoker-Service

Dokumentation der Karosserieprüfung (auf Korrosion)



Abb. 6 Prinzipdarstellung. Gilt für alle Fahrzeuge und Karosserieformen.

Ihr Fachbetrieb markiert in Abb. 6 beschädigte Teile durch folgende Symbole:

- x Kratzer
- o Beule/Delle
- Δ Steinschlag

Mängel festgestellt? Ja: Nein:

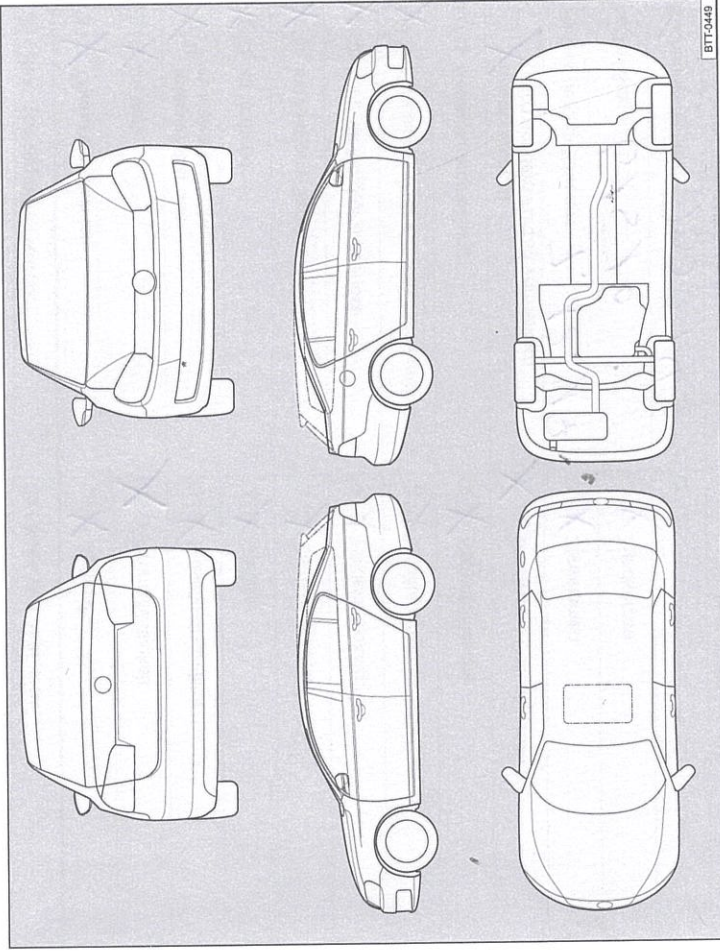
Beschreibung der Mängel:

Stempel des Volkswagen Partners

Service-Nachweis 4

Ja / Nein. Durchgeführt wurde:	Ja / Nein. Wechsel von:
<input checked="" type="checkbox"/> Ölwechsel-Service	<input checked="" type="checkbox"/> AdBlue®
<input checked="" type="checkbox"/> im Verbund	<input checked="" type="checkbox"/> Bremsflüssigkeit
<input checked="" type="checkbox"/> Intervall-Service inklusive Motorölwechsel	<input checked="" type="checkbox"/> Dieselpartikelfilter
<input checked="" type="checkbox"/> im Verbund	<input checked="" type="checkbox"/> Gasfilter
<input checked="" type="checkbox"/> Inspektions-Service	<input checked="" type="checkbox"/> Getriebeöl: DSG®, ATF
<input checked="" type="checkbox"/> LongLife Motoröl verwendet	<input checked="" type="checkbox"/> Haldekupplung: Öl
<input checked="" type="checkbox"/> Korrosionsschutz der Karosserie prüfen	<input checked="" type="checkbox"/> Luftfiltereinsatz
<input type="checkbox"/> Reparaturempfehlung	<input checked="" type="checkbox"/> Reifenfüllflasche
<input checked="" type="checkbox"/> Kundenwunsch (auch auf dem Auftrag vermerken)	<input checked="" type="checkbox"/> Staub- und Pollenfiltereinsatz
Service durchgeführt am: 7.12.17	<input checked="" type="checkbox"/> Zahnriemen
bei km-Stand: 61516	<input checked="" type="checkbox"/> Zündkerzen
Rechnungsnummer: 200874	<input type="checkbox"/>
Service durchgeführt von: Wittenberg Inh. S. Wittenberg, Sentker Marktstraße 31, 31249 Hohenhameln Telefon: (0 51 28) 3 24	LongLife Mobilitätsgarantie: Kess. Hulk - Coburg
Stempel des Volkswagen Partners	Stempel des Volkswagen Partners

Ihr nächster Service-Termin

ist am (Datum): **mad Anzei**

oder

bei (km-Stand): **Jahr. Service**

Welcher Service ist als nächster erforderlich?

Dokumentation der Karosserieprüfung (auf Korrosion)

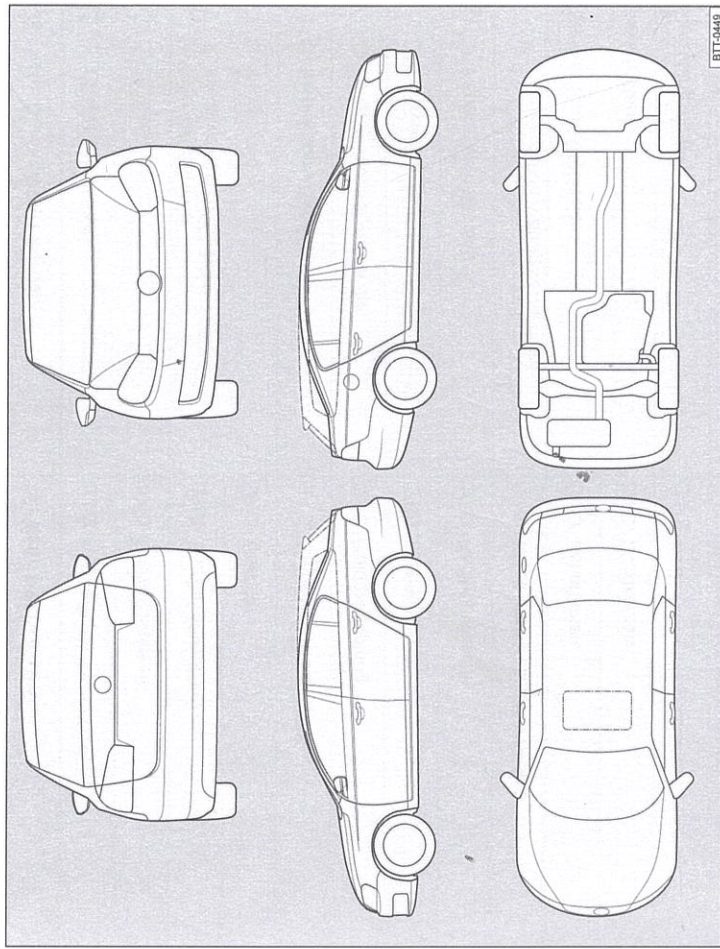

Abb. 7 Prinzipdarstellung. Gilt für alle Fahrzeuge und Karosserieformen.

Ihr Fachbetrieb markiert in Abb. 7 beschädigte Teile durch folgende Symbole:

- ✕ Kratzer
- Beule/Delle
- Lackschaden
- △ Steinschlag

Mängel festgestellt?	Ja: <input type="checkbox"/>	Nein: <input type="checkbox"/>
Beschreibung der Mängel:		
Stempel des Volkswagen Partners		