



# Serviceplan

PKW

Serviceplan Deutschland

Serviceplan:  
PKW  
Stand: 10.03.2014  
Deutsch: 05.2014  
Artikel-Nr.: 151.5D3.PKW.00



1515D3PKW00

4.04/2014



# Fahrzeugdatenträger

1	WVGZZZ5N z FW538017		
	5N2 25R		
2	Tiguan 2.0BMT SPORT		
	130 KW TDI D7A		
3	CFGC	NZS	
	LC9XL-----	0L	
4	B0A C5H G1D H4C J2D DE2		
	- IAT 1G8 2FQ 1NR 5RQ 5SL TL4		
	0BC 3S1 3U1 QI6	8AY 8GU 8ZH	
	1KU 1LJ 3FU	G40 7MJ	
	0Y1 4UF 4X3	4F2 N0K 5MB	
	9VE 2JD E0A 0AE 0BC 2UA	2G5	
	1JN L05 0YG		

Abb. 1 1: Fahrzeug-Identifizierungsnummer; 2: Fahrzeugtyp, Motorleistung, Getriebe; 3: MotorKennbuchstabe, Getriebekennbuchstabe, Lacknummer, Innenausstattung; 4: Mehr-Ausstattungen, PR-Nummern.

Übergabe-Inspektion wurde durchgeführt am:	Datum der Auslieferung/Erstzulassung: <sup>a)</sup>
Stempel des Volkswagen Partners	Stempel des Volkswagen Partners

a) Je nachdem, was zuerst eintrifft.

# Der Volkswagen Service

## Für welche Fahrzeuge gilt dieser Serviceplan

Dieser Serviceplan ist für folgende Fahrzeuge gültig:

- CC
- Eos
- Golf
- Golf Cabriolet
- Golf GTD
- Golf GTE
- Golf GTI
- Golf Sportsvan
- Golf Variant
- Jetta
- Passat
- Passat Variant
- Polo
- Scirocco
- Sharan
- The Beetle
- The Beetle Cabriolet
- Tiguan
- Touareg
- Touran
- up!

## Die Bedeutung des Serviceplans

Durch die im Umschlag eingeklebten Fahrzeugdaten Abb. 1 ist sichergestellt, dass Sie jederzeit die richtigen Volkswagen Original Teile® in Ihr Fahrzeug einbauen lassen können. Außerdem ist dadurch festgelegt, welche Service-Art für Ihr Fahrzeug in Frage kommt.

- Im Serviceplan wird die **Erstzulassung oder das Auslieferungsdatum, die Übergabe-Inspektion**, und damit der Beginn der Gewährleistung für Ihr Fahrzeug bestätigt.
- Der Serviceplan sagt Ihnen, wann welcher Service durchgeführt werden muss. Da die durchzuführenden Serviceumfänge von Fahrzeug zu Fahrzeug variieren, können die fahrzeugindividuellen Tätigkeiten beim Fachbetrieb erfragt werden.
- Ihr Fachbetrieb dokumentiert im Serviceplan alle service-relevanten Arbeiten.

Damit Sie den Serviceplan immer zur Hand haben, wenn Sie ihn brauchen, sollte er im Bordbuch aufbewahrt werden.

Bitte denken Sie auch daran, den Serviceplan beim Verkauf des Fahrzeugs dem nächsten Besitzer mitzugeben.

**! WARNUNG**  
 Unzureichender oder kein Service und das Missachten der Service-Intervalle kann zum Liegenbleiben im Straßenverkehr, zu Unfällen sowie schweren Verletzungen führen.  
 • Service-Arbeiten beim Fachbetrieb durchführen lassen.  
 • Betriebsanleitung beachten.

**! HINWEIS**  
 Volkswagen ist nicht verantwortlich für Schäden am Fahrzeug, die aufgrund von minderwertigem Kraftstoff, falscher Ölnorm, unzureichendem Service oder mangelnder Teileverfügbarkeit entstehen.

**i** Regelmäßige Service-Arbeiten am Fahrzeug dienen nicht nur der Werterhaltung des Fahrzeugs, sondern tragen auch zur Betriebs- und Verkehrssicherheit bei. Lassen Sie deshalb Service-Arbeiten gemäß den Vorgaben der Wartungstabellen durchführen. Ihr Fachbetrieb berät Sie gern.



**Service-Nachweis 1**

Ja / Nein. Durchgeführt wurde:	Ja / Nein. Zusatzarbeiten – Wechsel von:
<input checked="" type="checkbox"/> Ölwechsel-Service	<input type="checkbox"/> AdBlue®
<input checked="" type="checkbox"/> Inspektion	<input type="checkbox"/> Bremsflüssigkeit
<input checked="" type="checkbox"/> mit Motorölwechsel	<input type="checkbox"/> Dieselmotorschwefel
<input type="checkbox"/> mit erweitertem Inspektionsumfang	<input type="checkbox"/> Gasfilter
<input checked="" type="checkbox"/> LongLife Motoröl verwendet	<input type="checkbox"/> Getriebeöl: DSG®, ATF
<input type="checkbox"/> Karosserieprüfung	<input type="checkbox"/> Haldekkupplung: Öl
<input type="checkbox"/> Reparaturempfehlung	<input type="checkbox"/> Luftfiltereinsatz
Kundenwunsch (auch auf dem Auftrag vermerken)	<input type="checkbox"/> Reifenfüllflasche (Dichtmittel)
Service durchgeführt am: <b>28.6.2016</b>	<input checked="" type="checkbox"/> Staub- und Pollenfiltereinsatz
bei km-Stand: <b>30.669</b>	<input type="checkbox"/> Zahnriemen
Rechnungsnummer: <b>WAG-ROSIER GmbH &amp; Co. K</b>	<input type="checkbox"/> Zündkerzen
Service durchgeführt von: <b>WAG-ROSIER GmbH &amp; Co. K</b>	<input type="checkbox"/> .....
Service durchgeführt von: <b>WAG-ROSIER GmbH &amp; Co. K</b>	LongLife Motorölwechsel <b>Volkswagen Partner</b> Arneburger Straße 140 39576 Stendal Telefon (03 9 31) 680 02 Telefax (03 9 31) 68 01 03 www.stendal@rosier.de Telefonnummer 146 77216
Stempel des Fachbetriebs	Stempel des Volkswagen Partners

<b>Ihr nächster Service-Termin</b>	<b>Zusatzarbeiten</b>
<b>Service-Ereignis</b>	.....
Nach Service-Intervall-Anzeige oder	am (Datum): .....
am (Datum): .....	oder
oder	bei (km-Stand): <b>60.000</b>
bei (km-Stand): .....	bei (km-Stand): .....

**Dokumentation der Karosserieprüfung**

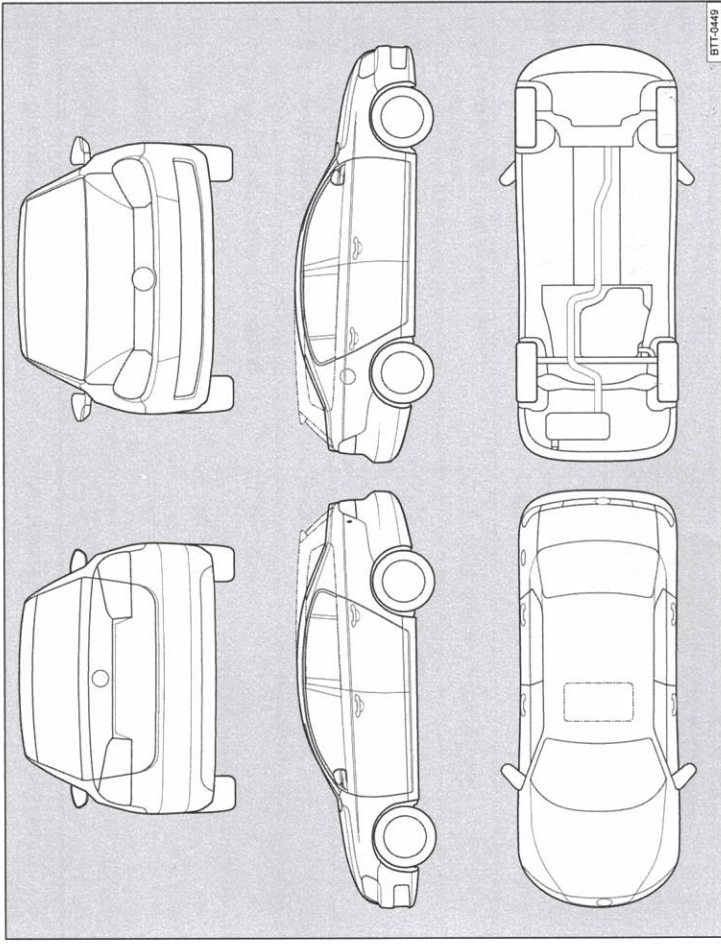

**Abb. 3** Prinzipdarstellung. Gilt für alle Fahrzeuge und Karosserieformen.

Ihr Fachbetrieb markiert in Abb. 3 beschädigte Teile durch folgende Symbole:

✖ Kratzer    ○ Beule/Delle    □ Korrosion    △ Steinschlag

<b>Mängel festgestellt?</b>	<b>Ja:</b> <input type="checkbox"/> <b>Nein:</b> <input type="checkbox"/>
Beschreibung der Mängel:	
Stempel des Fachbetriebs	

151.5D3.PKW.00

### Service-Nachweis 2

Ja / Nein. Durchgeführt wurde:	Ja / Nein. Zusatzarbeiten – Wechsel von:
<input type="checkbox"/> Ölwechsel-Service	<input type="checkbox"/> AdBlue®
<input checked="" type="checkbox"/> Inspektion	<input checked="" type="checkbox"/> Bremsflüssigkeit
<input type="checkbox"/> mit Motorölwechsel	<input type="checkbox"/> Dieselkraftstofffilter
<input type="checkbox"/> mit erweitertem Inspektionsumfang	<input type="checkbox"/> Gasfilter
<input type="checkbox"/> LongLife Motoröl verwendet	<input type="checkbox"/> Getriebeöl: DSS® , ATF
<input type="checkbox"/> Karosserieprüfung	<input type="checkbox"/> Haldekupplung: Öl
<input type="checkbox"/> Reparaturempfehlung	<input type="checkbox"/> Luftfiltereinsatz
<input type="checkbox"/> Kundenwunsch (auch auf dem Auftrag vermerken)	<input type="checkbox"/> Reifenfüllflasche (Dichtmittel)
Service durchgeführt am: <b>11.8.2017</b>	<input type="checkbox"/> Staub- und Pollenfiltereinsatz
bei km-Stand: <b>51916</b>	<input type="checkbox"/> Zahnriemen
Rechnungsnummer: <b>1467726</b>	<input type="checkbox"/> S-Zündkerzen
Service durchgeführt von: <b>A/R/R ROSIER GmbH &amp; Co. KG</b>	<input type="checkbox"/> <b>A/R/R ROSIER GmbH &amp; Co. KG</b>
<b>Zweigbetriebsstätte Stöndal</b>	<b>Zweigbetriebsstätte</b>
<b>Volkswagen Partner</b>	<b>Volkswagen Partner</b>
Arneburger Straße 140	Arneburger Straße 140
39576 Stöndal	39576 Stöndal
Telefon (03 9 31) 6 80 02	Telefon (03 9 31) 6 80 02
Telefax (03 9 31) 6 8 01 06	Telefax (03 9 31) 6 8 01 06
www.stoendal.rosier.de	www.stoendal.rosier.de
Stempel des Fachbetriebs	Rechts-Stempel des Volkswagen Partners

<b>Ihr nächster Service-Termin</b>	<b>Zusatzarbeiten</b>
Service-Ereignis	
nach Service-Intervall-Anzeige	<b>Polierpaste, Motoröl x Öl, PTK</b>
oder	
am (Datum): <b>06/18</b>	am (Datum): <b>10.17</b>
oder	oder
bei (km-Stand): <b>60664</b>	bei (km-Stand): .....

### Dokumentation der Karosserieprüfung



Abb. 4 Prinzipdarstellung. Gilt für alle Fahrzeuge und Karosseriefornen.

Ihr Fachbetrieb markiert in Abb. 4 beschädigte Teile durch folgende Symbole:

- ✕ Kratzer
- Beule/Delle
- Korrosion
- △ Steinschlag

Mängel festgestellt?	Ja: <input type="checkbox"/>	Nein: <input type="checkbox"/>
Beschreibung der Mängel:		
Stempel des Fachbetriebs		

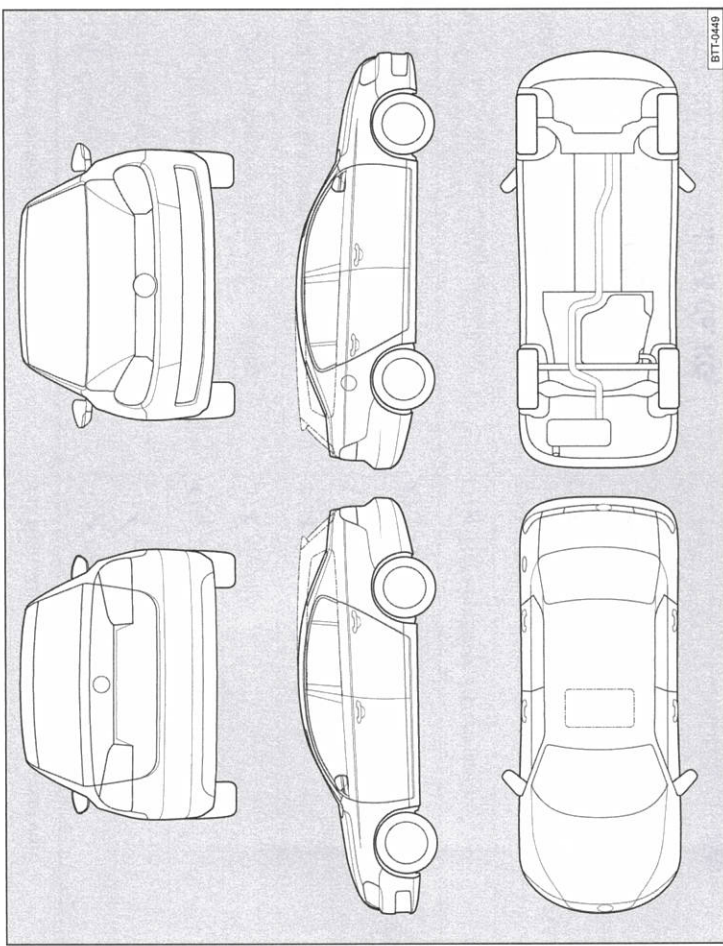
**Service-Nachweis 3**

<b>Ja / Nein. Durchgeführt wurde:</b>	<b>Ja / Nein. Zusatzarbeiten – Wechsel von:</b>
<input checked="" type="checkbox"/> Ölwechsel-Service	<input type="checkbox"/> AdBlue®
<input checked="" type="checkbox"/> Inspektion	<input checked="" type="checkbox"/> Bremsflüssigkeit
<input checked="" type="checkbox"/> mit Motorölwechsel	<input checked="" type="checkbox"/> Dieselmotorkraftstofffilter
<input checked="" type="checkbox"/> mit erweitertem Inspektionsumfang	<input checked="" type="checkbox"/> Gasfilter
<input checked="" type="checkbox"/> LongLife Motoröl verwendet	<input checked="" type="checkbox"/> Getriebeöl: DSG®, ATF
<input checked="" type="checkbox"/> Karosserieprüfung	<input checked="" type="checkbox"/> Halbdexkupplung: Öl
<input checked="" type="checkbox"/> Reparaturempfehlung	<input checked="" type="checkbox"/> Luftfiltereinsatz
<input checked="" type="checkbox"/> Kundenwunsch (auch auf dem Auftrag vermerken)	<input checked="" type="checkbox"/> Reifenfüllflasche (Dichtmittel)
Service durchgeführt am: <b>17.12.2018</b>	<input checked="" type="checkbox"/> Staub- und Pollenfiltereinsatz
bei km-Stand: <b>85508</b>	<input checked="" type="checkbox"/> Zahnriemen
Rechnungsnummer: <b>1538771</b>	<input checked="" type="checkbox"/> Zündkerzen
Service durchgeführt von: <b>AVULOSIER GmbH &amp; Co. KG Langeinriederlassung Stendal Volkswagen Partner</b>	<input type="checkbox"/> ...
Arneburger Straße 140 39576 Stendal Telefon (03931) 6 80 02 Telefax (03931) 68 01 03 vw.stendal@rosier.de <b>Stempel des Fachbetriebs</b>	LongLife Mobilitätsgarantie: <b>Zweiteinsparung Stendal</b> Volkswagen Partner Arneburger Straße 140 39576 Stendal Telefon (03931) 6 80 02 Telefax (03931) 68 01 03 vw.stendal@rosier.de <b>Beitrag des Volkswagen Partners</b>

<b>Ihr nächster Service-Termin</b>	<b>Zusatzarbeiten</b>
<input checked="" type="checkbox"/> Nach Service-Intervall-Anzeige oder am (Datum): ..... oder bei (km-Stand): .....	..... am (Datum): ..... oder bei (km-Stand): .....

**Dokumentation der Karosserieprüfung**

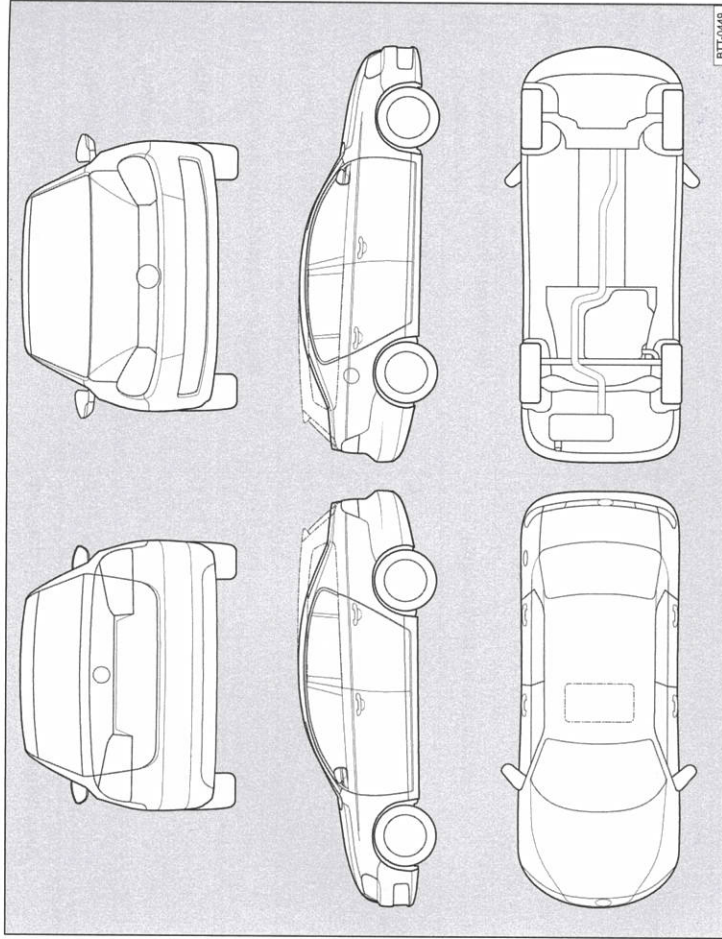

**Abb. 5** Prinzipdarstellung. Gilt für alle Fahrzeuge und Karosserieformen.

Ihr Fachbetrieb markiert in Abb. 5 beschädigte Teile durch folgende Symbole:

- Kratzer       Beule/Delle       Korrosion       Steinschlag

<b>Mängel festgestellt?</b>	<b>Ja:</b> <input type="checkbox"/> <b>Nein:</b> <input type="checkbox"/>
Beschreibung der Mängel:	
Stempel des Fachbetriebs	

151.5D3.PKW.00