



Serviceplan

PKW

Serviceplan Deutschland



Serviceplan:
PKW
Stand: 10.03.2014
Deutsch: 05.2014
Artikel-Nr.: 151.5D3.PKW.00



1515D3PKW00

Fahrzeugdatenträger

1	WVG ZZZ	5N	Z	FW029153
2		5N2		2QY
	Tiguan	1.4BMT		SPORT
	118 Kw	TSI		D6F
3	CTHD			PQC
	LH8ZL			50
4		B0A	C5R	G1A H4C J0T D4L
		-	1AS	1G8 2FQ 1NP 5RQ 5SL TF0
		0BE	3S1	3U1 QG1 8AY 8GU 8ZH
			1KU	1LJ - G03 7MJ
			0Y1	4UF 4X3 4I2 N2Z 5MB
		8RM	2JQ	E6C 0AK 0BE 2UC 2G1
		1JK	L08	0YC Q16

Abb. 1: 1: Fahrzeug-Identifizierungsnummer; 2: Fahrzeugtyp, Motorleistung, Getriebe; 3: Motorkennbuchstabe, Getriebekennbuchstabe, Lacknummer, Innenausstattung; 4: Mehr-Ausstattungen, PR-Nummern.

Übergabe-Inspektion wurde durchgeführt am: **27.08.2014**

Datum der Auslieferung/Erstzulassung: **10.09.2014**

Volkswagen Automobile Leipzig GmbH
Torgauer Straße 331, 04347 Leipzig
Tel. 0341/25000-700, Fax 0341/25000-745

Volkswagen Automobile Leipzig GmbH
Torgauer Straße 331, 04347 Leipzig
Tel. 0341/25000-700, Fax 0341/25000-745

Stempel des Volkswagen Partners

Stempel des Volkswagen Partners

a) Je nachdem, was zuerst eintritt.

Der Volkswagen Service

Für welche Fahrzeuge gilt dieser Serviceplan

Dieser Serviceplan ist für folgende Fahrzeuge gültig:

- | | | |
|------------------|------------------|------------------------|
| - CC | - Golf Sportsvan | - Sharan |
| - Eos | - Golf Variant | - The Beetle |
| - Golf | - Jetta | - The Beetle Cabriolet |
| - Golf Cabriolet | - Passat | - Tiguan |
| - Golf GTD | - Passat Variant | - Touareg |
| - Golf GTE | - Polo | - Touran |
| - Golf GTI | - Scirocco | - up! |

Die Bedeutung des Serviceplans

Durch die im Umschlag eingeklebten Fahrzeugdaten Abb. 1 ist sichergestellt, dass Sie jederzeit die richtigen Volkswagen Original Teile® in Ihr Fahrzeug einbauen lassen können. Außerdem ist dadurch festgelegt, welche Service-Art für Ihr Fahrzeug in Frage kommt.

- Im Serviceplan wird die **Erstzulassung** oder das **Auslieferungsdatum**, die **Übergabe-Inspektion**, und damit der Beginn der Gewährleistung für Ihr Fahrzeug bestätigt.
- Der Serviceplan sagt Ihnen, wann welcher Service durchgeführt werden muss. Da die durchzuführenden Serviceumfänge von Fahrzeug zu Fahrzeug variieren, können die fahrzeugindividuellen Tätigkeiten beim Fachbetrieb erfragt werden.
- Ihr Fachbetrieb dokumentiert im Serviceplan alle service-relevanten Arbeiten.

Damit Sie den Serviceplan immer zur Hand haben, wenn Sie ihn brauchen, sollte er im Bordbuch aufbewahrt werden.

Bitte denken Sie auch daran, den Serviceplan beim Verkauf des Fahrzeuges dem nächsten Besitzer mitzugeben.

! WARNUNG

Unzureichender oder kein Service und das Missachten der Service-Intervalle kann zum Liegenbleiben im Straßenverkehr, zu Unfällen sowie schweren Verletzungen führen.

- Service-Arbeiten beim Fachbetrieb durchführen lassen.
- Betriebsanleitung beachten.

! HINWEIS

Volkswagen ist nicht verantwortlich für Schäden am Fahrzeug, die aufgrund von minderwertigem Kraftstoff, falscher Ölnorm, unzureichendem Service oder mangelnder Teileverfügbarkeit entstehen.

i Regelmäßige Service-Arbeiten am Fahrzeug dienen nicht nur der Werterhaltung des Fahrzeuges, sondern tragen auch zur Betriebs- und Verkehrssicherheit bei. Lassen Sie deshalb Service-Arbeiten gemäß den Vorgaben der Wartungstabelle durchführen. Ihr Fachbetrieb berät Sie gern.



Service-Nachweis 1

Ja / Nein. Durchgeführt wurde:	Ja / Nein. Zusatzarbeiten – Wechsel von:
<input checked="" type="checkbox"/> Ölwechsel-Service	<input checked="" type="checkbox"/> AdBlue®
<input checked="" type="checkbox"/> Inspektion	<input type="checkbox"/> Bremsflüssigkeit
<input checked="" type="checkbox"/> mit Motorölwechsel	<input type="checkbox"/> Dieselmotorkraftstofffilter
<input checked="" type="checkbox"/> mit erweitertem Inspektionsumfang	<input type="checkbox"/> Gasfilter
<input checked="" type="checkbox"/> LongLife Motoröl verwendet	<input checked="" type="checkbox"/> Getriebeöl: DSG®, ATF
<input checked="" type="checkbox"/> Karosserieprüfung	<input type="checkbox"/> Haldekupplung: Öl
<input type="checkbox"/> Reparaturempfehlung	<input type="checkbox"/> Luftfiltereinsatz
Kundenwunsch (auch auf dem Auftrag vermerken)	<input type="checkbox"/> Reifenfüllflasche (Dichtmittel)
Service durchgeführt am: 30.8.2016	<input type="checkbox"/> Staub- und Pollenfiltereinsatz
bei km-Stand: 15321	<input type="checkbox"/> Zahnriemen
Rechnungsnummer: Automobile Leipzig GmbH	<input type="checkbox"/> Zündkerzen
Service durchgeführt von: Service	<input type="checkbox"/> / <input type="checkbox"/>
Mobilitätsgarantie bis 29.8.2017 21072	LongLife Mobilitätsgarantie:
Stempel des Fachbetriebs: Service	Stempel des Volkswagen Partners

Ihr nächster Service-Termin	Zusatzarbeiten
Service-Ereignis	Hilfsarbeiten
nächst Service-Intervall-Anzeige	am (Datum): 9/2017
oder	oder
am (Datum): 29.8.2017	bei (km-Stand):
oder	
bei (km-Stand): 15321	

Ölwechsel wurde am 25.5.2016 bei 12816 km durchgef.

Dokumentation der Karosserieprüfung



Abb. 3 Prinzipdarstellung. Gilt für alle Fahrzeuge und Karosserieformen.

Ihr Fachbetrieb markiert in Abb. 3 beschädigte Teile durch folgende Symbole:

- ✖ Kratzer
- Beule/Delle
- Korrosion
- △ Steinschlag

Mängel festgestellt?	Ja: <input type="checkbox"/>	Nein: <input type="checkbox"/>
Beschreibung der Mängel:		
		Stempel des Fachbetriebs

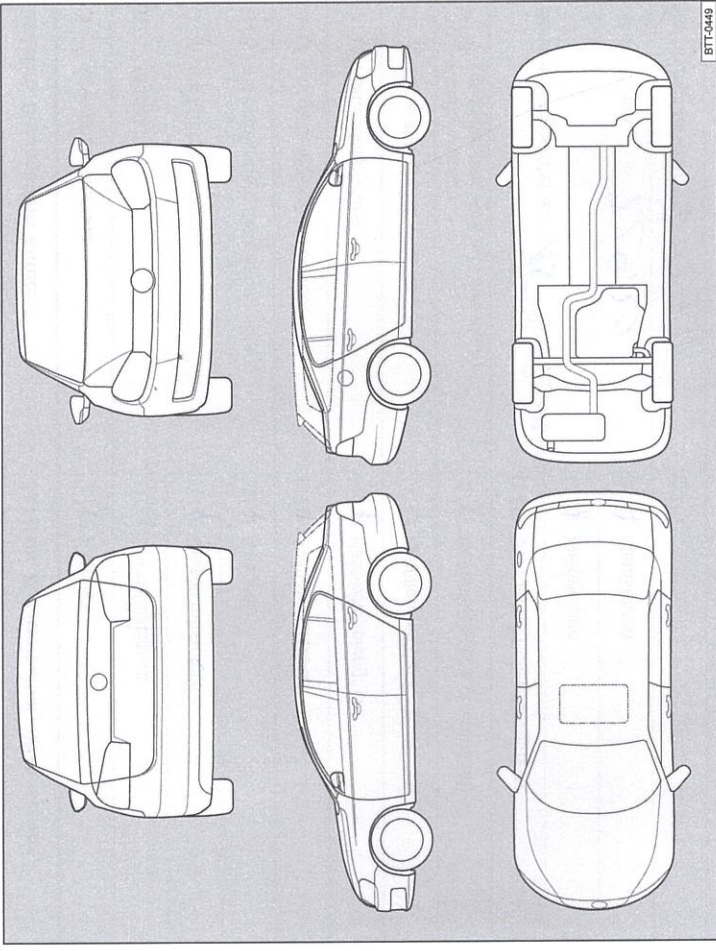
151.5D3.PKW.00

Service-Nachweis 2

Ja / Nein. Durchgeführt wurde:	Ja / Nein. Zusatzarbeiten – Wechsel von:
<input checked="" type="checkbox"/> Ölwechsel-Service	<input checked="" type="checkbox"/> AdBlue®
<input checked="" type="checkbox"/> Inspektion	<input checked="" type="checkbox"/> Bremsflüssigkeit
<input checked="" type="checkbox"/> mit Motorölwechsel	<input checked="" type="checkbox"/> Dieselmotorkraftstofffilter
<input checked="" type="checkbox"/> mit erweitertem Inspektionsumfang	<input checked="" type="checkbox"/> Gasfilter
<input checked="" type="checkbox"/> LongLife Motoröl verwendet	<input checked="" type="checkbox"/> Getriebeöl: DSG®, ATF
<input checked="" type="checkbox"/> Karosserieprüfung	<input checked="" type="checkbox"/> Haldekupplung: Öl
<input checked="" type="checkbox"/> Reparaturempfehlung	<input checked="" type="checkbox"/> Luftfiltereinsatz
<input checked="" type="checkbox"/> Kundenwunsch (auch auf dem Auftrag vermerken)	<input checked="" type="checkbox"/> Reifenfüllflasche (Dichtmittel)
Service durchgeführt am: 15.9.2018	<input checked="" type="checkbox"/> Staub- und Pollenfiltereinsatz
bei km-Stand: 22920	<input checked="" type="checkbox"/> Zahnriemen
Rechnungsnummer: #13236	<input checked="" type="checkbox"/> Zündkerzen
Service durchgeführt von:	<input type="checkbox"/>
Volkswagen Automobile Leipzig GmbH VW Service / 21072 Delitzscher Str. 190, 04129 Leipzig Tel. 0341/25000-300 Fax 0341/25000-340	LongLife Mobilitätsgarantie:
Stempel des Fachbetriebs	Stempel des Volkswagen Partners

Ihr nächster Service-Termin	Zusatzarbeiten
Service-Ereignis nach Service-Intervall-Anzeige oder am (Datum): oder bei (km-Stand):	Lautfetzen am (Datum): 09.12.2018 oder bei (km-Stand): 60000

Dokumentation der Karosserieprüfung



Abb. 4 Prinzipdarstellung. Gilt für alle Fahrzeuge und Karosserieformen.

Ihr Fachbetrieb markiert in Abb. 4 beschädigte Teile durch folgende Symbole:

x Kratzer **o** Beule/Delle **k** Korrosion **Δ** Steinschlag

Mängel festgestellt?	Ja: <input type="checkbox"/> Nein: <input type="checkbox"/>
Beschreibung der Mängel:	
Stempel des Fachbetriebs	

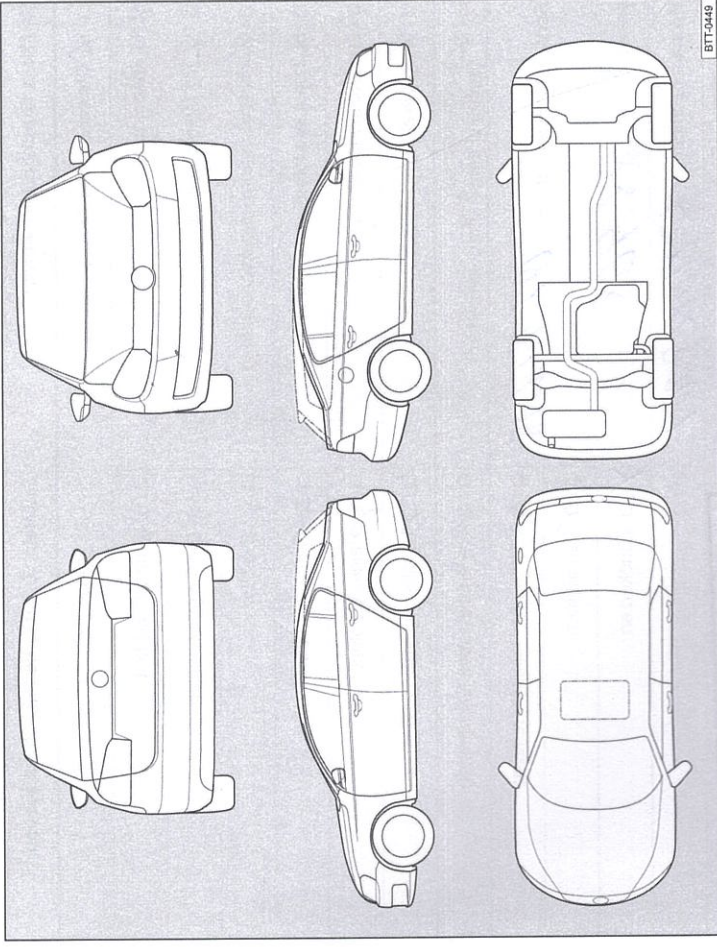
151.5D3.PKW.00

Service-Nachweis 3

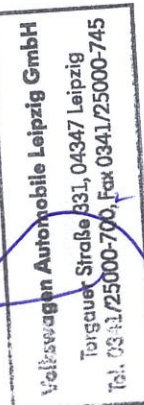
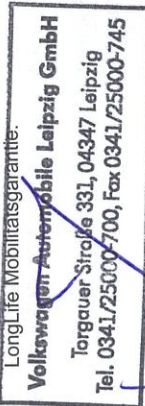
Ja / Nein. Durchgeführt wurde:	Ja / Nein. Zusatzarbeiten – Wechsel von:
<input checked="" type="checkbox"/> Ölwechsel-Service	<input checked="" type="checkbox"/> AdBlue®
<input checked="" type="checkbox"/> Inspektion	<input checked="" type="checkbox"/> Bremsflüssigkeit
<input checked="" type="checkbox"/> mit Motorölwechsel	<input checked="" type="checkbox"/> Dieselmotorkraftstofffilter
<input checked="" type="checkbox"/> mit erweitertem Inspektionsumfang	<input checked="" type="checkbox"/> Gasfilter
<input checked="" type="checkbox"/> LongLife Motoröl verwendet	<input checked="" type="checkbox"/> Getriebeöli: DSG®, ATF
<input checked="" type="checkbox"/> Karosserieprüfung	<input checked="" type="checkbox"/> Haldekkupplung: Öl
<input checked="" type="checkbox"/> Reparaturempfehlung	<input checked="" type="checkbox"/> Luftfiltereinsatz
<input checked="" type="checkbox"/> Kundenwunsch (auch auf dem Auftrag vermerken)	<input checked="" type="checkbox"/> Reifenfüllflasche (Dichtmittel)
Service durchgeführt am: <i>07.12.2018</i>	<input checked="" type="checkbox"/> Staub- und Pollenfiltereinsatz
bei km-Stand: <i>28.963</i>	<input checked="" type="checkbox"/> Zahnriemen
Rechnungsnummer: <i>877023709</i>	<input checked="" type="checkbox"/> Zündkerzen
Service durchgeführt von:	<input type="checkbox"/>
	
Stempel des Fachbetriebs	Stempel des Volkswagen Partners
Ihr nächster Service-Termin	Zusatzarbeiten
<input checked="" type="checkbox"/> nach Service-Intervall-Anzeige
oder	am (Datum):
am (Datum): <i>07.2019</i>	oder
oder	bei (km-Stand):
bei (km-Stand): <i>57.920</i>	

151.5D3.PKW.00

Dokumentation der Karosserieprüfung

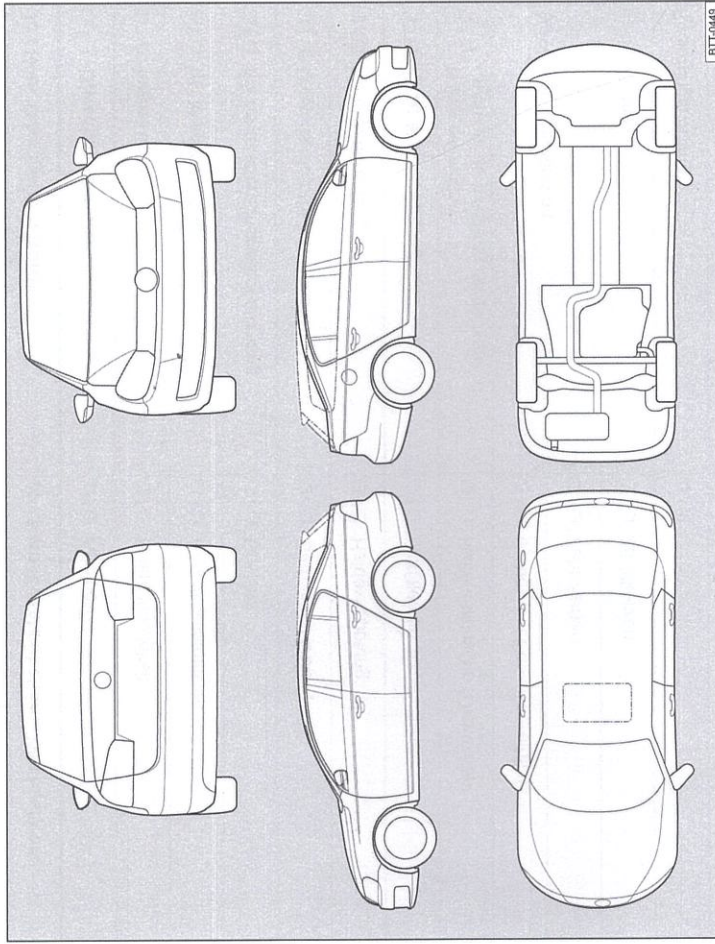

Abb. 5 Prinzipdarstellung. Gilt für alle Fahrzeuge und Karosserieformen.

Ihr Fachbetrieb markiert in Abb. 5 beschädigte Teile durch folgende Symbole:

- ✘ Kratzer
- Beule/Delle
- Korrosion
- △ Steinschlag

Mängel festgestellt?	Ja: <input type="checkbox"/>	Nein: <input type="checkbox"/>
Beschreibung der Mängel:		
Stempel des Fachbetriebs		