



Serviceplan

PKW

Serviceplan Deutschland

Serviceplan:
PKW
Stand: 10.03.2014
Deutsch: 05.2014
Artikel-Nr.: 151.5D3.PKW.00



1515D3PKW00

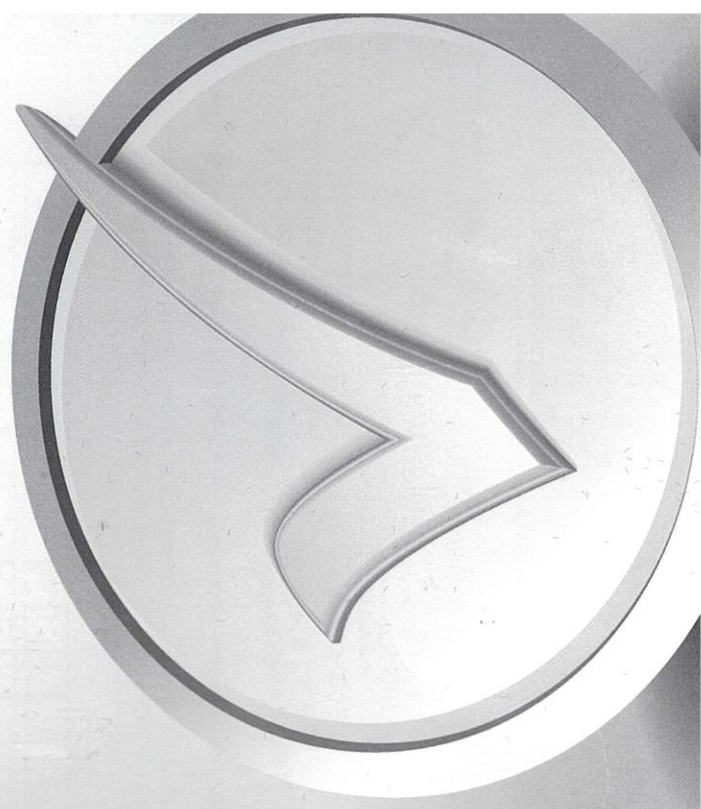

Fahrzeugdatenträger

| | | | | | | | | | |
|---|---------------------------------|-------------|--|--|--|--|--|--|--|
| 1 | WVWZZZ7N z FV019675 | | | | | | | | |
| | 7M1 48Y | | | | | | | | |
| 2 | SHARAN | HEBMT | | | | | | | |
| | 130KW CRD6F | | | | | | | | |
| 3 | CFG | PQV | | | | | | | |
| | LC1Z L--- | ZW | | | | | | | |
| 4 | BOA VB2 G1A HH8 J4E DE2 | | | | | | | | |
| | 1AT 1G0 2FG | SRQ 5SL | | | | | | | |
| | 3S1 3U4 Q16 | 8AY 8GV | | | | | | | |
| | 1LW 3FU | 7MJ | | | | | | | |
| | 4UP 4X4 | 4I3 N7K 5MY | | | | | | | |
| | 8RM 2JL EOA | | | | | | | | |
| | 1D0 ABD 8IM USA 1N3 3PD 4A3 8N3 | | | | | | | | |

Abb. 1 1: Fahrzeug-Identifizierungsnummer; 2: Fahrzeugtyp, Motorleistung, Getriebe; 3: Motorkennbuchstabe, Getriebekennbuchstabe, Lacknummer, Innenausstattung; 4: Mehr-Ausstattungen, PR-Nummern.

Der Volkswagen Service

Für welche Fahrzeuge gilt dieser Serviceplan

Dieser Serviceplan ist für folgende Fahrzeuge gültig:

- CC
- Eos
- Golf
- Golf Cabriolet
- Golf GTD
- Golf GTE
- Golf GTI
- Golf Sportsvan
- Golf Variant
- Jetta
- Passat
- Passat Variant
- Polo
- Scirocco
- Sharan
- The Beetle
- The Beetle Cabriolet
- Tiguan
- Touareg
- Touran
- up!

Die Bedeutung des Serviceplans

Durch die im Umschlag eingeklebten Fahrzeugdaten Abb. 1 ist sichergestellt, dass Sie jederzeit die richtigen Volkswagen Original Teile® in Ihr Fahrzeug einbauen lassen können. Außerdem ist dadurch festgelegt, welche Service-Art für Ihr Fahrzeug in Frage kommt.

Im Serviceplan wird die Erstzulassung oder das Auslieferungsdatum, die Übergabe-Inspektion, und damit der Beginn der Gewährleistung für Ihr Fahrzeug bestätigt.

- Der Serviceplan sagt Ihnen, wann welcher Service durchgeführt werden muss. Da die durchzuführenden Serviceumfänge von Fahrzeug zu Fahrzeug variieren, können die fahrzeugindividuellen Tätigkeiten beim Fachbetrieb erfragt werden.
- Ihr Fachbetrieb dokumentiert im Serviceplan alle service-relevanten Arbeiten.

Damit Sie den Serviceplan immer zur Hand haben, wenn Sie ihn brauchen, sollte er im Bordbuch aufbewahrt werden.

Bitte denken Sie auch daran, den Serviceplan beim Verkauf des Fahrzeugs dem nächsten Besitzer mitzugeben.

! WARNUNG
Unzureichender oder kein Service und das Missachten der Service-Intervalle kann zum Liegenbleiben im Straßenverkehr, zu Unfällen sowie schweren Verletzungen führen.
• Service-Arbeiten beim Fachbetrieb durchführen lassen.
• Betriebsanleitung beachten.

HINWEIS

Volkswagen ist nicht verantwortlich für Schäden am Fahrzeug, die aufgrund von minderwertigem Kraftstoff, falscher Ölnorm, unzureichendem Service oder mangelnder Teileverfügbarkeit entstehen.

Regelmäßige Service-Arbeiten am Fahrzeug dienen nicht nur der Werterhaltung des Fahrzeugs, sondern tragen auch zur Betriebs- und Verkehrssicherheit bei. Lassen Sie deshalb Service-Arbeiten gemäß den Vorgaben der Wartungstabelle durchführen. Ihr Fachbetrieb berät Sie gern.

Übergabe-Inspektion wurde durchgeführt am:

Volkswagen Zentrum Dresden GmbH & Co. KG
Hamburger Straße 24
01067 Dresden
Telefon +49 351 4920-200
Telefax +49 351 4920-211
Info@vw-dresden.de
Betriebsnummer 146 70599

25.11.14

Stempel des Volkswagen Partners

Datum der Auslieferung/Erstzulassung:

Volkswagen Zentrum Dresden GmbH & Co. KG
Hamburger Straße 24
01067 Dresden
Telefon +49 351 4920-200
Telefax +49 351 4920-211
Info@vw-dresden.de
Betriebsnummer 146 70599

02.12.14

Stempel des Volkswagen Partners



Service-Nachweis 1

| | |
|--|---|
| Ja / Nein. Durchgeführt wurde: | Ja / Nein. Zusatzarbeiten – Wechsel von: |
| <input checked="" type="checkbox"/> Ölwechsel-Service | <input type="checkbox"/> AdBlue® |
| <input checked="" type="checkbox"/> Inspektion | <input type="checkbox"/> Bremsflüssigkeit |
| <input checked="" type="checkbox"/> mit Motorölwechsel | <input type="checkbox"/> Dieselloststofffilter |
| <input type="checkbox"/> mit erweitertem Inspektionsumfang | <input type="checkbox"/> Gasfilter |
| <input checked="" type="checkbox"/> LongLife Motoröl verwendet | <input type="checkbox"/> Getriebeöl: DSG®, ATF |
| <input type="checkbox"/> Karosserieprüfung | <input type="checkbox"/> Haldekupplung: Öl |
| <input type="checkbox"/> Reparaturempfehlung | <input type="checkbox"/> Luftfiltereinsatz |
| <input checked="" type="checkbox"/> Kundenwunsch (auch auf dem Auftrag vermerken) | <input type="checkbox"/> Reifenfüllflasche (Dichtmittel) |
| Service durchgeführt am: 02.09.2016 | <input type="checkbox"/> Staub- und Pollenfiltereinsatz |
| bei km-Stand: 31298 | <input type="checkbox"/> Zahnriemen |
| Rechnungsnummer: 27453 | <input type="checkbox"/> Zündkerzen |
| Service durchgeführt von: Zentrum Dresden | <input type="checkbox"/> |
| W. Kühn & Co. KG Hamburger Straße 24 01067 Dresden Telefon +49 351 4920-200 Telefax +49 351 4920-211 Info@ww-dresden.de Kundennummer 146 70599 | <input type="checkbox"/> LongLife Mobilisgarantie resident <input type="checkbox"/> W. Kühn & Co. KG Hamburger Straße 24 01067 Dresden Telefon +49 351 4920-200 Telefax +49 351 4920-211 Info@ww-dresden.de Kundennummer 146 70599 Stempel des Fachbetriebs |
| Stempel des Fachbetriebs | |

| | |
|--|--|
| Ihr nächster Service-Termin | Zusatzarbeiten |
| <input checked="" type="checkbox"/> nach Service-Intervall-Anzeige | <input type="checkbox"/> Polsterfilter |
| oder | am (Datum): 12/2016 |
| am (Datum): 03/2017 | oder |
| oder | bei (km-Stand): 63000 |
| bei (km-Stand): 6000 | |

151.5D3.PKW.00

Dokumentation der Karosserieprüfung



Abb. 3 Prinzipdarstellung. Gilt für alle Fahrzeuge und Karosserieformen.

Ihr Fachbetrieb markiert in Abb. 3 beschädigte Teile durch folgende Symbole:

- ✗ Kratzer
- Beule/Delle
- Korrosion
- △ Steinschlag

| | | |
|--------------------------|------------------------------|--------------------------------|
| Mängel festgestellt? | Ja: <input type="checkbox"/> | Nein: <input type="checkbox"/> |
| Beschreibung der Mängel: | | |
| | | |
| Stempel des Fachbetriebs | | |

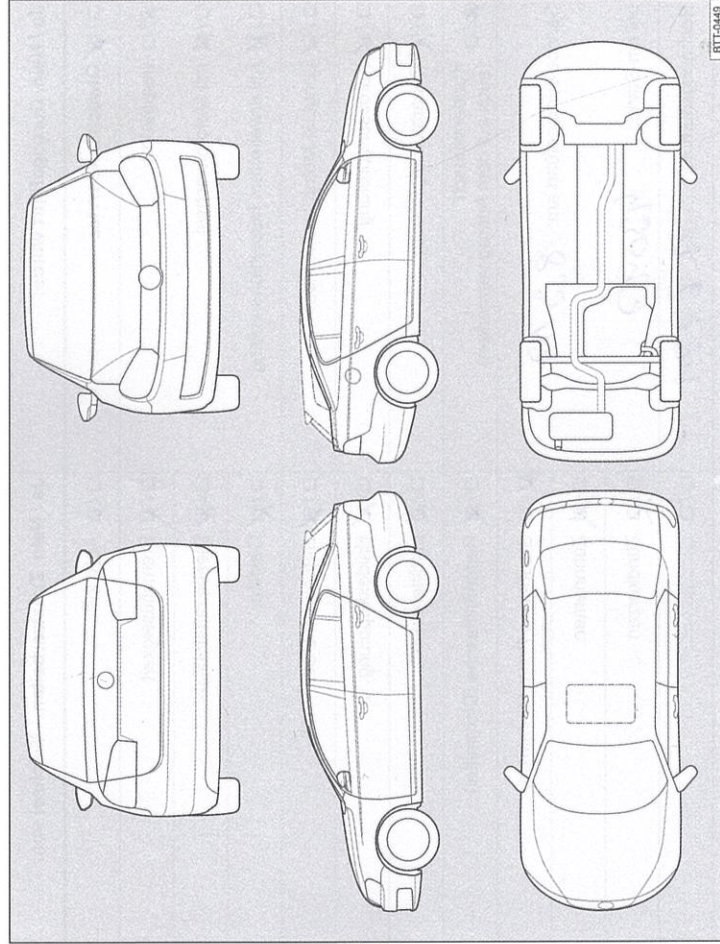
Service-Nachweis 2

| | |
|---|---|
| Ja / Nein. Durchgeführt wurde: <input checked="" type="checkbox"/> Ölwechsel-Service <input checked="" type="checkbox"/> Inspektion <input checked="" type="checkbox"/> mit Motorölwechsel <input checked="" type="checkbox"/> mit erweitertem Inspektionsumfang <input checked="" type="checkbox"/> LongLife Motoröl verwendet <input checked="" type="checkbox"/> Karosserieprüfung <input checked="" type="checkbox"/> Reparaturempfehlung <input checked="" type="checkbox"/> Kundenwunsch (auch auf dem Auftrag vermerken) Service durchgeführt am: <u>8.3.17</u> bei km-Stand: <u>43047</u> Rechnungsnummer: <u>A 6771</u> | Ja / Nein. Zusatzarbeiten – Wechsel von: <input checked="" type="checkbox"/> AdBlue® <input checked="" type="checkbox"/> Bremsflüssigkeit <input checked="" type="checkbox"/> Dieselmotorkraftstofffilter <input checked="" type="checkbox"/> Gasfilter <input checked="" type="checkbox"/> Getriebeöl: DSG®, ATF <input checked="" type="checkbox"/> Haldekkupplung: Öl <input checked="" type="checkbox"/> Luftfiltereinsatz <input checked="" type="checkbox"/> Reifenfüllflasche (Dichtmittel) <input checked="" type="checkbox"/> Staub- und Pollenfiltereinsatz <input checked="" type="checkbox"/> Zahnriemen <input checked="" type="checkbox"/> Zündkerzen <input type="checkbox"/> LongLife Mobilitätsgarantie: Volkswagen Zentrum Dresden GmbH & Co. KG Hamburger Straße 24 01067 Dresden Telefon +49 351 4920-200 Telefax +49 351 4920-211 info@vw-dresden.de Bestellerpartneser Volkswagen Partners |
|---|---|

| | |
|---|---|
| Ihr nächster Service-Termin Service-Ereignis <input checked="" type="checkbox"/> nach Service-Intervall-Anzeige oder am (Datum): <u>09/18</u> oder bei (km-Stand): <u>60000</u> | Zusatzarbeiten <u>ev. Inspektion</u> am (Datum): <u>12.1.17</u> oder bei (km-Stand): <u>60000</u> |
|---|---|

Dokumentation der Karosserieprüfung



Abb. 4 Prinzipdarstellung. Gilt für alle Fahrzeuge und Karosserieformen.

Ihr Fachbetrieb markiert in Abb. 4 beschädigte Teile durch folgende Symbole:

- Kratzer
- Beule/Delle
- Korrosion
- Steinschlag

| | |
|--|---|
| Mängel festgestellt? Beschreibung der Mängel: | Ja: <input type="checkbox"/> Nein: <input type="checkbox"/> |
| | |
| Stempel des Fachbetriebs | |

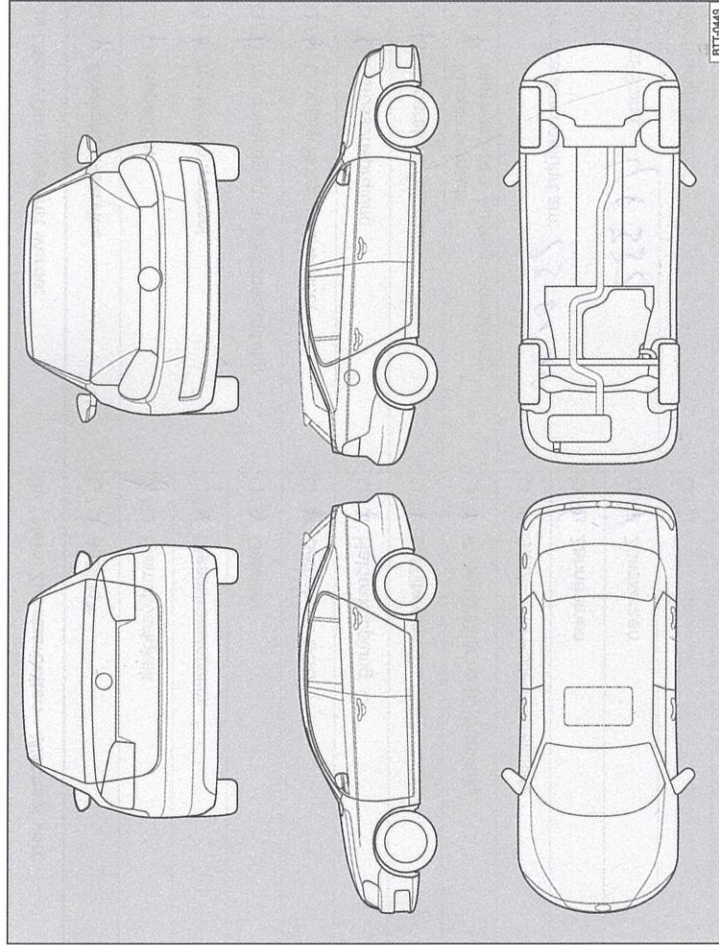
Service-Nachweis 3

| | |
|---|--|
| Ja / Nein. Durchgeführt wurde: | Ja / Nein. Zusatzarbeiten – Wechsel von: |
| <input checked="" type="checkbox"/> Ölwechsel-Service | <input type="checkbox"/> AdBlue® |
| <input checked="" type="checkbox"/> Inspektion | <input checked="" type="checkbox"/> Bremsflüssigkeit |
| <input checked="" type="checkbox"/> mit Motorölwechsel | <input type="checkbox"/> Dieselmotortofffilter |
| <input checked="" type="checkbox"/> mit erweitertem Inspektionsumfang | <input type="checkbox"/> Gasfilter |
| <input checked="" type="checkbox"/> LongLife Motoröl verwendet | <input type="checkbox"/> Getriebeöl: DSG®, ATF |
| <input checked="" type="checkbox"/> Karosserieprüfung | <input type="checkbox"/> Haldekupplung: Öl |
| <input checked="" type="checkbox"/> Reparaturempfehlung | <input type="checkbox"/> Luftfiltereinsatz |
| <input checked="" type="checkbox"/> Kundenwunsch (auch auf dem Auftrag vermerken) | <input type="checkbox"/> Reifenfüllflasche (Dichtmittel) |
| Service durchgeführt am: 23.01.18 | <input type="checkbox"/> Staub- und Pollenfiltereinsatz |
| bei km-Stand: 48332 | <input type="checkbox"/> Zahnriemen |
| Rechnungsnummer: | <input type="checkbox"/> Zündkerzen |
| Service durchgeführt von: | <input type="checkbox"/> |
| F. Haus Franke | LongLife Mobilitätsgarantie: |
| Cash & Co.KG Pulsnitz | |
| Volkswagen Partner | |
| Kornitzer Straße 10 | |
| 01996 Pulsnitz | |
| Telefon +49 35955-4870 | |
| Stempel des Fachbetriebs 35955-48750 | Stempel des Volkswagen Partners |
| pulsnitz@autothaus-franke.de | |
| Ihr nächster Service-Termin 146 77993 | |
| Service-Ereignis | Zusatzarbeiten |
| <input type="checkbox"/> nach Service-Intervall-Anzeige | |
| oder | am (Datum): |
| am (Datum): | oder |
| oder | bei (km-Stand): |
| bei (km-Stand): | |

151.5D3.PKW.00

Dokumentation der Karosserieprüfung



Abb. 5 Prinzipdarstellung. Gilt für alle Fahrzeuge und Karosserieformen.

Ihr Fachbetrieb markiert in Abb. 5 beschädigte Teile durch folgende Symbole:

- ✖ Kratzer
- Beule/Delle
- Korrosion
- △ Steinschlag

| | | |
|-----------------------------|-------------------------------------|---------------------------------------|
| Mängel festgestellt? | Ja: <input type="checkbox"/> | Nein: <input type="checkbox"/> |
| Beschreibung der Mängel: | | |
| | | |
| | | |
| | | |
| | | |
| | | |
| Stempel des Fachbetriebs | | |

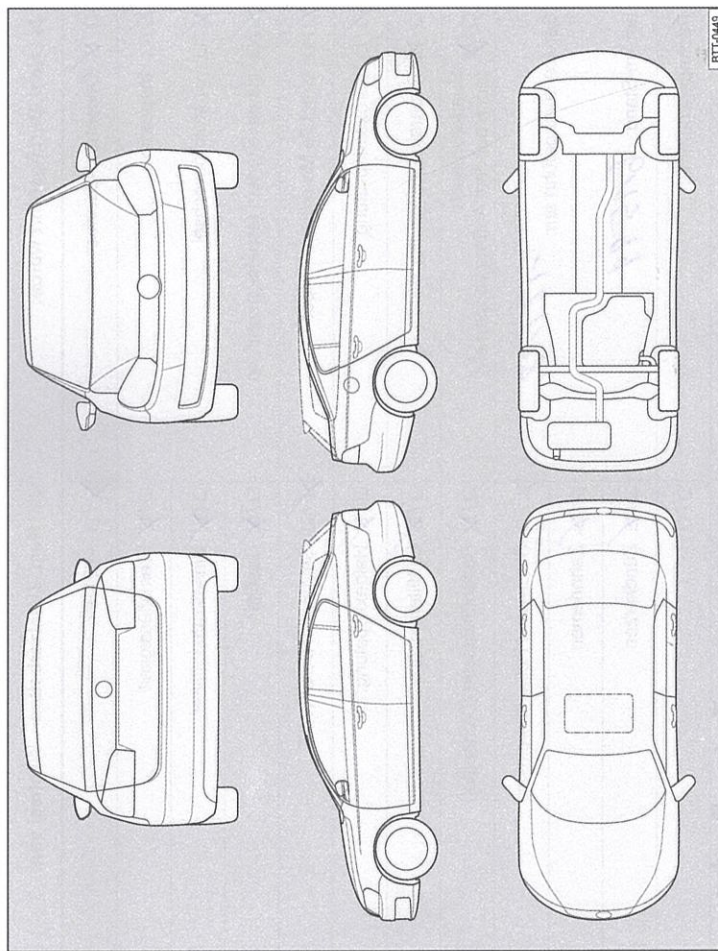
Service-Nachweis 4

| | |
|---|--|
| Ja / Nein. Durchgeführt wurde: | Ja / Nein. Zusatzarbeiten – Wechsel von: |
| <input checked="" type="checkbox"/> Ölwechsel-Service | <input checked="" type="checkbox"/> AdBlue® |
| <input checked="" type="checkbox"/> Inspektion | <input type="checkbox"/> Bremsflüssigkeit |
| <input checked="" type="checkbox"/> mit Motorölwechsel | <input type="checkbox"/> Dieselmotortofffilter |
| <input checked="" type="checkbox"/> mit erweitertem Inspektionsumfang | <input type="checkbox"/> Gasfilter |
| <input checked="" type="checkbox"/> LongLife Motoröl verwendet | <input checked="" type="checkbox"/> Getriebeöl: DSG®, ATF |
| <input checked="" type="checkbox"/> Karosserieprüfung | <input type="checkbox"/> Haldekupplung: Öl |
| <input type="checkbox"/> Reparaturempfehlung | <input type="checkbox"/> Luftfiltereinsatz |
| <input checked="" type="checkbox"/> Kundenwunsch (auch auf dem Auftrag vermerken) | <input type="checkbox"/> Reifenfüllflasche (Dichtmittel) |
| Service durchgeführt am: 12/18 | <input checked="" type="checkbox"/> Staub- und Pollenfiltereinsatz |
| bei km-Stand: 61599 | <input type="checkbox"/> Zahnriemen |
| Rechnungsnummer: | <input type="checkbox"/> Zündkerzen |
| Service durchgeführt von: Volkswagen Zentrum Dresden GmbH & Co. KG Hamburger Straße 24 01067 Dresden Telefon +49 351 4920-200 Telefax +49 351 4920-211 info@vzdresden.de www.vw-zentrum-dresden.de Betriebsnummer 146 70599 | <input type="checkbox"/> |
| Stempel des Fachbetriebs: Volkswagen Zentrum Dresden GmbH & Co. KG Hamburger Straße 24 01067 Dresden Telefon +49 351 4920-200 Telefax +49 351 4920-211 info@vzdresden.de www.vw-zentrum-dresden.de Betriebsnummer 146 70599 | Stempel des Volkswagen Partners |

| | |
|--|---|
| Ihr nächster Service-Termin | Zusatzarbeiten |
| <input checked="" type="checkbox"/> nach Service-Intervall-Anzeige oder am (Datum): 12/19 | Pollenfilter |
| oder bei (km-Stand): 92000 | am (Datum): 09/19 oder bei (km-Stand): |

Dokumentation der Karosserieprüfung



Abb. 6 Prinzipdarstellung. Gilt für alle Fahrzeuge und Karosserieformen.

Ihr Fachbetrieb markiert in Abb. 6 beschädigte Teile durch folgende Symbole:

- Kratzer
- Beule/Delle
- Korrosion
- Steinschlag

| | |
|---|--|
| Mängel festgestellt? | Ja: <input type="checkbox"/> Nein: <input checked="" type="checkbox"/> |
| Beschreibung der Mängel: | |
| Volkswagen Zentrum Dresden GmbH & Co. KG Hamburger Straße 24 01067 Dresden Telefon +49 351 4920-200 Telefax +49 351 4920-211 info@vzdresden.de www.vw-zentrum-dresden.de Betriebsnummer 146 70599 | |
| Stempel des Fachbetriebs | |

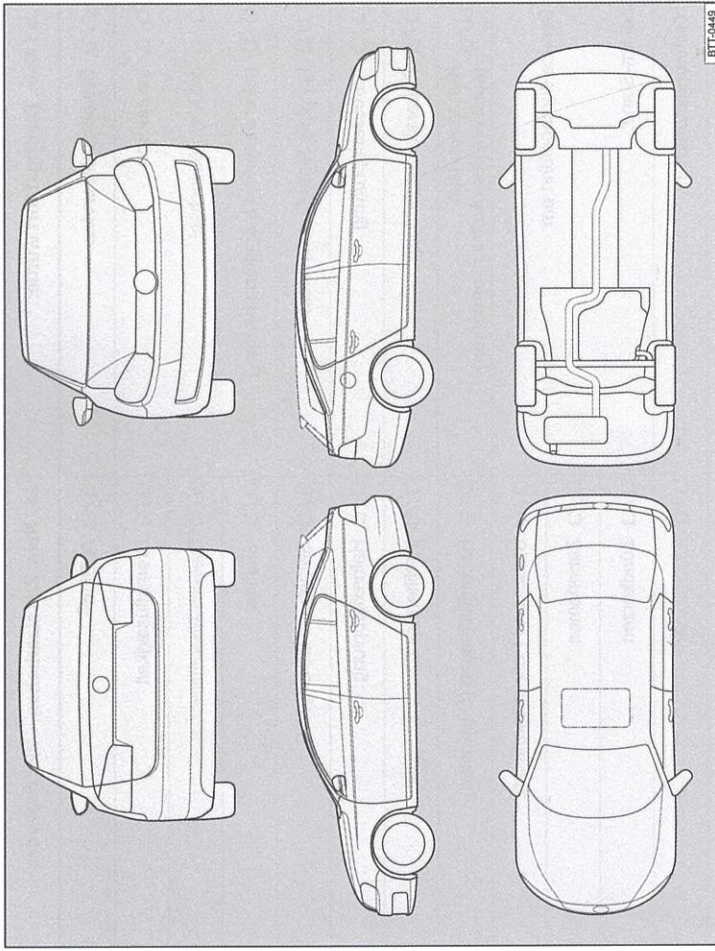
151.5D3.PKW.00