



Serviceplan

CC, Eos, Golf, Golf Cabriolet, Golf GTD, Golf
GTI, Golf Plus, Passat, Passat Variant, Polo,
Scirocco, Sharan, Tiguan, Touran, Touareg, up!,
Golf Variant, Beetle, The Beetle Cabriolet, Jetta

Serviceplan:
CC, Eos, Golf, Golf Cabriolet, Golf GTD, Golf GTI, Golf Plus, Passat, Passat Variant, Polo, Scirocco,
Sharan, Tiguan, Touran, Touareg, up!, Golf Variant, Beetle, The Beetle Cabriolet, Jetta
Stand: 06.08.2013
Deutsch: 11.2013
Artikel-Nr.: 142.5D3.PKW.01



1425D3PKW01



Fahrzeugdatenträger

1	FHRZG.-IDENT.-NR. VEHICLE-IDENT.-NO.	1823 18-1-5553 183 39	
	WVWZZZ3C Z BE139206		
2	Typ / TYPE	365 39Y	
	PASSAT Var. CLBMT		
3	MOTORKB./GETR.-KB. ENG. CODE / TRANS. CODE	130 KW D6F	
	LACKNR. / INNENAUSST. PAINT NO. / INTERIOR	PQK QQ	
4	M.-AUSST. / OPTIONS	BOA CE7 G1A HO1 J2D DE2 - 1AT 1GB 2FQ 5RQ 5SL TL4 - 3S2 8TC G16 8AY 8GV BRM 1ZM LO3 OYE G15 7MJ	

Abb. 1: 1: Fahrzeug-Identifizierungsnummer; 2: Fahrzeugtyp, Motorleistung, Getriebe; 3: Motorlebensbuchstabe, Getriebebuchstabe, Lacknummer, Innenausstattung; 4: Mehr-Ausstattungen, PR-Nummern.

Übergabe-Inspektion wurde durchgeführt am:	Datum der Auslieferung/Erstzulassung: ^{a)}
Tiemeyer Automobile RE GmbH & Co. Kfz-Verkauf Rheinstr. 7-9 45663 Recklinghausen	03.06.14
Stempel des Volkswagen Partners	Stempel des Volkswagen Partners

a) Je nachdem, was zuerst eintritt.

Der Volkswagen Service

Die Bedeutung des Serviceplans

Durch die im Umschlag eingeklebten Fahrzeugdaten Abb. 1 ist sichergestellt, dass Sie jederzeit die richtigen Volkswagen Original Teile® in Ihr Fahrzeug einbauen lassen können. Außerdem ist dadurch festgelegt, welche Service-Art für Ihr Fahrzeug in Frage kommt.

- Im Serviceplan wird die **Erstzulassung** oder das **Auslieferungsdatum**, die **Übergabe-Inspektion**, und damit der Beginn der Gewährleistung für Ihr Fahrzeug bestätigt.
- Der Serviceplan sagt Ihnen, wann welcher Service durchgeführt werden muss. Da die durchzuführenden Tätigkeiten von Fahrzeug zu Fahrzeug variieren, können die fahrzeugindividuellen Tätigkeiten beim Fachbetrieb erfragt werden.
- Ihr Fachbetrieb dokumentiert im Serviceplan alle service-relevanten Arbeiten.

Damit Sie den Serviceplan immer zur Hand haben, wenn Sie ihn brauchen, sollte er im Bordbuch aufbewahrt werden.

Bitte denken Sie auch daran, den Serviceplan beim Verkauf des Fahrzeugs dem nächsten Besitzer mitzugeben.

⚠️ WARNUNG

Unzureichender oder kein Service und das Missachten der Service-Intervalle kann zum Liegenbleiben im Straßenverkehr, zu Unfällen sowie schweren Verletzungen führen.

- Service-Arbeiten beim Fachbetrieb durchführen lassen.
- Betriebsanleitung beachten.

ℹ️ HINWEIS

Volkswagen ist nicht verantwortlich für Schäden am Fahrzeug, die aufgrund von minderwertigem Kraftstoff, falscher Ölart, unzureichendem Service oder mangelnder Teileverfügbarkeit entstehen.

ℹ️ HINWEIS

Regelmäßige Service-Arbeiten am Fahrzeug dienen nicht nur der Werterhaltung des Fahrzeugs, sondern tragen auch zur Betriebs- und Verkehrssicherheit bei. Lassen Sie deshalb Service-Arbeiten gemäß den Vorgaben der Wartungstabellen durchführen. Ihr Fachbetrieb berät Sie gern.

Achtung! Groskunde



Kennzeichen: VW (Leasing)

Leasinggesellschaft: 88 74760

Leasingvertragsnummer: _____

Finanzierungsnummer: _____

Garantieverlängerung: _____

Wartung & Verschleiß: _____

Versicherung: _____

GK Vertragsnummer: 126 804



Service-Nachweis 1

Ja / Nein. Durchgeführt wurde:	Ja / Nein. Wechsel von:
<input checked="" type="checkbox"/> Ölwechsel-Service	<input checked="" type="checkbox"/> AdBlue®
<input checked="" type="checkbox"/> Inspektion	<input checked="" type="checkbox"/> Bremsflüssigkeit
<input checked="" type="checkbox"/> mit Motorölwechsel	<input checked="" type="checkbox"/> Dieselmotorschwefel
<input checked="" type="checkbox"/> mit erweitertem Inspektionsumfang	<input checked="" type="checkbox"/> Gasfilter
<input checked="" type="checkbox"/> LongLife Motoröl verwendet	<input checked="" type="checkbox"/> Getriebeöl: DSG®, ATF
<input checked="" type="checkbox"/> Karosserieprüfung	<input checked="" type="checkbox"/> Haldekupplung: Öl
<input checked="" type="checkbox"/> Reparaturempfehlung	<input checked="" type="checkbox"/> Luftfiltereinsatz
<input checked="" type="checkbox"/> Kundenwunsch (auch auf dem Auftrag vermerken)	<input checked="" type="checkbox"/> Reifenfüllflasche (Dichtmittel)
Service durchgeführt am: 30.03.2015	<input checked="" type="checkbox"/> Staub- und Pollenfiltereinsatz
bei km-Stand: 30.03.2015	<input checked="" type="checkbox"/> Zahnriemen
Rechnungsnummer: AuHr. 40521	<input checked="" type="checkbox"/> Zündkerzen
Service durchgeführt von:	<input checked="" type="checkbox"/> GRUNDEINSATZ XENON, LUV
AUTOHAUS ROTHSEE GmbH Heidecker Straße 41 Telefon 0 91 74/47 80-0 91161 Hilpoltstein	LongLife Mobilitätsgarantie:
AUTOHAUS ROTHSEE GmbH Heidecker Straße 41 Telefon 0 91 74/47 80-0 91161 Hilpoltstein	AUTOHAUS ROTHSEE GmbH Heidecker Straße 41 Telefon 0 91 74/47 80-0 91161 Hilpoltstein
Stempel des Fachbetriebs	Stempel des Volkswagen Partners

Ihr nächster Service-Termin	Welcher Service/Zusatzumfang ist als nächster erforderlich?
<input checked="" type="checkbox"/> nach Service-Intervall-Anzeige	ZUSATZSERVICE 60.000
am (Datum): 06/2017	am (Datum): 06/2016
oder	oder
bei (km-Stand): 60000	bei (km-Stand): 60000

Dokumentation der Karosserieprüfung



Abb. 3 Prinzipdarstellung. Gilt für alle Fahrzeuge und Karosserieformen.

Ihr Fachbetrieb markiert in Abb. 3 beschädigte Teile durch folgende Symbole:

- ✱ Kratzer
- Beule/Delle
- Korrosion
- △ Steinschlag

Mängel festgestellt?	Ja: <input type="checkbox"/>	Nein: <input type="checkbox"/>
Beschreibung der Mängel:		
Stempel des Fachbetriebs		

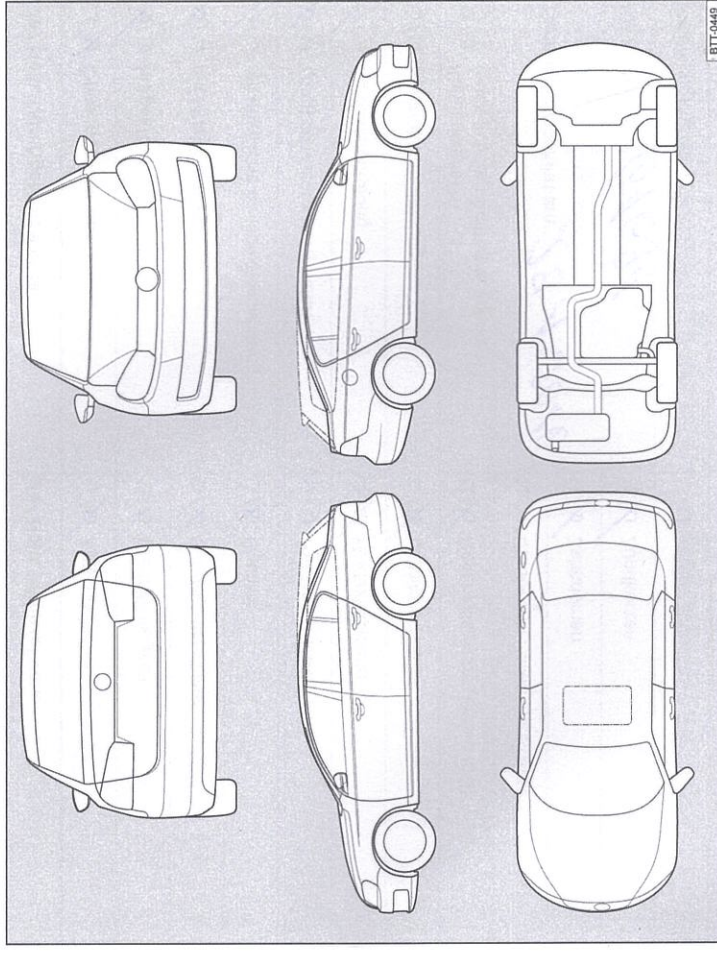
142.5D3.PKW.01

Service-Nachweis 2

Ja / Nein. Durchgeführt wurde:	Ja / Nein. Wechsel von:
<input checked="" type="checkbox"/> Ölwechsel-Service	<input checked="" type="checkbox"/> AdBlue®
<input checked="" type="checkbox"/> Inspektion	<input checked="" type="checkbox"/> Bremsflüssigkeit
<input checked="" type="checkbox"/> mit Motorölwechsel	<input checked="" type="checkbox"/> Dieselmotorschwefelfilter
<input checked="" type="checkbox"/> mit erweitertem Inspektionsumfang	<input checked="" type="checkbox"/> Gasfilter
<input checked="" type="checkbox"/> LongLife Motoröl verwendet	<input checked="" type="checkbox"/> Getriebeöl: DSG®, ATF
<input checked="" type="checkbox"/> Karosserieprüfung	<input checked="" type="checkbox"/> Haldekupplung: Öl
<input type="checkbox"/> Reparaturempfehlung	<input checked="" type="checkbox"/> Luftfiltereinsatz
<input type="checkbox"/> Kundenwunsch (auch auf dem Auftrag vermerken)	<input checked="" type="checkbox"/> Reifenfüllflasche (Dichtmittel)
Service durchgeführt am: 29.1.2016	<input checked="" type="checkbox"/> Staub- und Pollenfiltereinsatz
bei km-Stand: 61691	<input checked="" type="checkbox"/> Zahnriemen
Rechnungsnummer:	<input checked="" type="checkbox"/> Zündkerzen
Service durchgeführt von:	<input type="checkbox"/>
 143/69043 Hans Maier 90469 Nürnberg Telefon 482161	LongLife Mobilitätsgarantie:  143/69043 Hans Maier 90469 Nürnberg Telefon 482161
Stempel des Fachbetriebs	Stempel des Volkswagen-Partners

Ihr nächster Service-Termin	
<input checked="" type="checkbox"/> nach Service-Intervall-Anzeige	Welcher Service/Zusatzumfang ist als nächster erforderlich?
oder
am (Datum):	am (Datum):
oder	oder
bei (km-Stand):	bei (km-Stand):

Dokumentation der Karosserieprüfung



Abb. 4 Prinzipdarstellung. Gilt für alle Fahrzeuge und Karosserieformen.

Ihr Fachbetrieb markiert in Abb. 4 beschädigte Teile durch folgende Symbole:

- ✱ Kratzer ○ Beule/Delle □ Korrosion △ Steinschlag

Mängel festgestellt?	Ja: <input type="checkbox"/>	Nein: <input type="checkbox"/>
Beschreibung der Mängel:		
Stempel des Fachbetriebs		

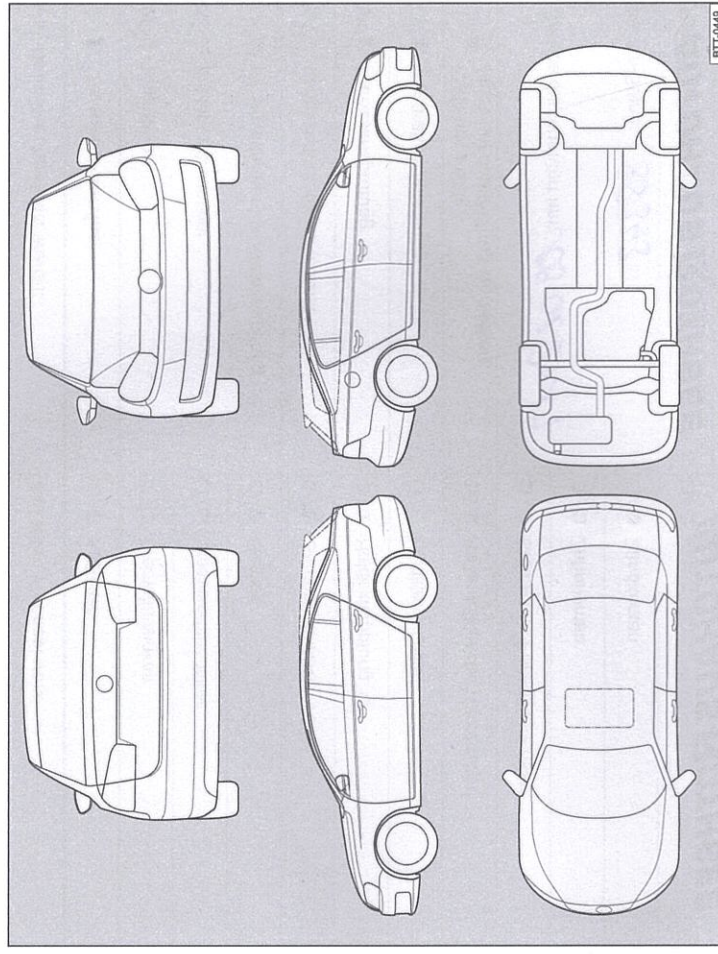
142.5D3.PKW.01

Service-Nachweis 3

Ja / Nein. Durchgeführt wurde:	Ja / Nein. Wechsel von:
<input checked="" type="checkbox"/> Ölwechsel-Service	<input type="checkbox"/> AdBlue®
<input checked="" type="checkbox"/> Inspektion	<input type="checkbox"/> Bremsflüssigkeit
<input checked="" type="checkbox"/> mit Motorölwechsel	<input type="checkbox"/> Dieselkraftstofffilter
<input type="checkbox"/> mit erweitertem Inspektionsumfang	<input type="checkbox"/> Gasfilter
<input checked="" type="checkbox"/> LongLife Motoröl verwendet	<input type="checkbox"/> Getriebeöl: DSG®, ATF
<input checked="" type="checkbox"/> Karosserieprüfung	<input type="checkbox"/> Haldekkupplung: Öl
<input type="checkbox"/> Reparaturenempfehlung	<input type="checkbox"/> Luftfiltereinsatz
<input type="checkbox"/> Kundenwunsch (auch auf dem Auftrag vermerken)	<input type="checkbox"/> Reifenfüllflasche (Dichtmittel)
Service durchgeführt am: 09.02.2017	<input type="checkbox"/> Staub- und Pollenfiltereinsatz
bei km-Stand: 95343	<input type="checkbox"/> Zahnriemen
AUTOHAUS ROTHSEE Service durchgeführt bei: AUTOHAUS ROTHSEE LongLife Mobilitätsgarantie: Autohaus Rothsee GmbH Volkswagen Service, Audi Service Volkswagen Nutzfahrzeug Service Heidecker Str. 41 91161 Hilpoltstein Telefon ++49 9174/47800 info@autohaus-rothsee.de Betriebsnummer 48844	<input type="checkbox"/> Zündkerzen
Stempel des Fachbetriebs	Stempel des Fachbetriebs

Ihr nächster Service-Termin

nach Service-Intervall-Anzeige
oder
am (Datum): **02.02.17**
oder
bei (km-Stand): **10533**

Welcher Service/Zusatzumfang ist als nächster erforderlich?
..... **Steuerflüssigkeit**

am (Datum): **06.12.17**

oder
bei (km-Stand):

142.5D3.PKW/01

Dokumentation der Karosserieprüfung



Abb. 5 Prinzipdarstellung. Gilt für alle Fahrzeuge und Karosserieformen.

Ihr Fachbetrieb markiert in Abb. 5 beschädigte Teile durch folgende Symbole:

- ✱ Kratzer ○ Beule/Delle □ Korrosion △ Steinschlag

Mängel festgestellt? Ja: Nein:

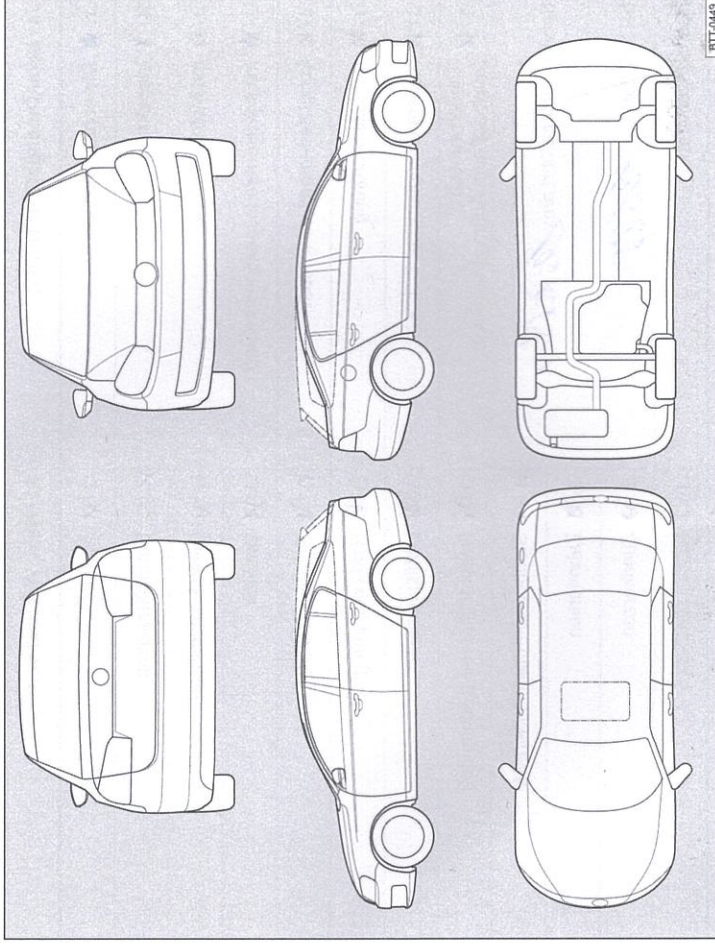
Beschreibung der Mängel:

AUTOHAUS ROTHSEE

Autohaus Rothsee GmbH
Volkswagen Service, Audi Service
Volkswagen Nutzfahrzeug Service
Heidecker Str. 41
91161 Hilpoltstein
Telefon ++49 9174/47800
info@autohaus-rothsee.de
Betriebsnummer 48844

Service-Nachweis 4

Ja / Nein. Durchgeführt wurde:	Ja / Nein. Wechsel von:
<input type="checkbox"/> Ölwechsel-Service	<input checked="" type="checkbox"/> AdBlue®
<input checked="" type="checkbox"/> Inspektion	<input checked="" type="checkbox"/> Bremsflüssigkeit
<input checked="" type="checkbox"/> mit Motorölwechsel	<input type="checkbox"/> Dieselmotorschwefel
<input checked="" type="checkbox"/> mit erweitertem Inspektionsumfang	<input checked="" type="checkbox"/> Gasfilter
<input checked="" type="checkbox"/> LongLife Motoröl verwendet	<input checked="" type="checkbox"/> Getriebeöl: DSG®, ATF
<input checked="" type="checkbox"/> Karosserieprüfung	<input checked="" type="checkbox"/> Haldekupplung: Öl
<input checked="" type="checkbox"/> Reparaturempfehlung	<input checked="" type="checkbox"/> Luftfiltereinsatz
<input checked="" type="checkbox"/> Kundenwunsch (auch auf dem Auftrag vermerken)	<input checked="" type="checkbox"/> Reifenfüllflasche (Dichtmittel)
Service durchgeführt am: <i>20.7.17</i>	<input checked="" type="checkbox"/> Staub- und Pollenfiltereinsatz
bei km-Stand: <i>106284</i>	<input checked="" type="checkbox"/> Zahnriemen
Rechnungsnummer:	<input checked="" type="checkbox"/> Zündkerzen
Service durchgeführt von:	<input type="checkbox"/> LongLife Mobilitätsgarantie:
 143/69043 Hans Maier 90469 Nürnberg Telefon 482161	Stempel des Fachbetriebs

Ihr nächster Service-Termin

nach Service-Intervall-Anzeige
oder
am (Datum):
oder
bei (km-Stand):

Welcher Service/Zusatzumfang ist als nächster erforderlich?
.....
am (Datum):
oder
bei (km-Stand):

142.5D3.PKW/01

Dokumentation der Karosserieprüfung







Abb. 6 Prinzipdarstellung. Gilt für alle Fahrzeuge und Karosserieformen.

Ihr Fachbetrieb markiert in Abb. 6 beschädigte Teile durch folgende Symbole:

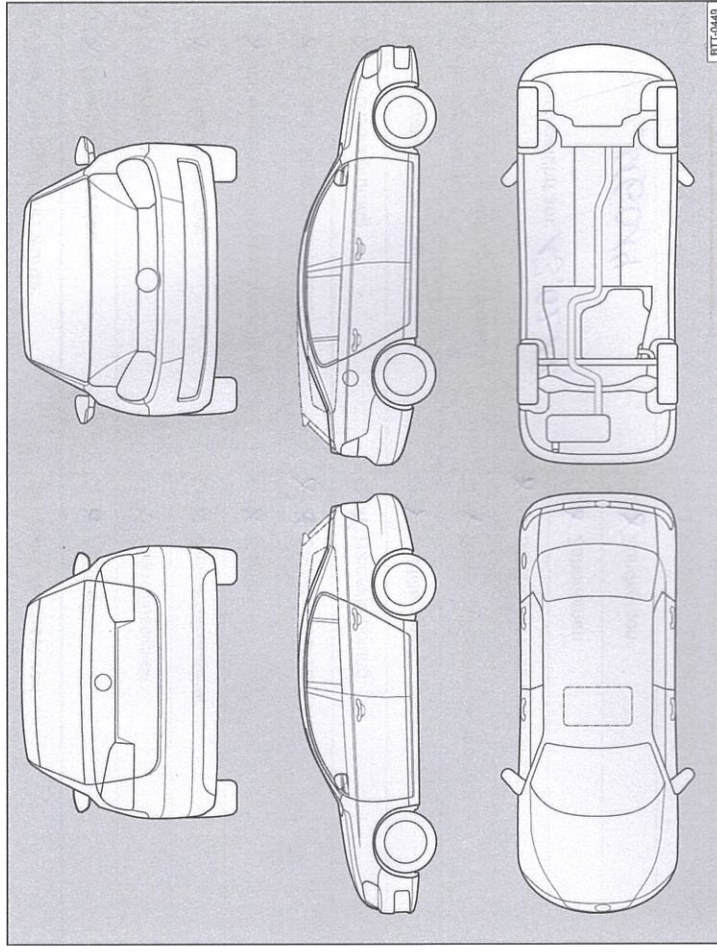
- Kratzer
- Beule/Delle
- Korrosion
- Steinschlag

Mängel festgestellt?	Ja: <input type="checkbox"/>	Nein: <input checked="" type="checkbox"/>
Beschreibung der Mängel:		
 143/69043 Hans Maier 90469 Nürnberg Telefon 482161		
Stempel des Fachbetriebs		

Service-Nachweis 5

Ja / Nein. Durchgeführt wurde:	Ja / Nein. Wechsel von:
<input checked="" type="checkbox"/> Ölwechsel-Service	<input type="checkbox"/> AdBlue®
<input checked="" type="checkbox"/> Inspektion	<input checked="" type="checkbox"/> Bremsflüssigkeit
<input type="checkbox"/> mit Motorölwechsel	<input type="checkbox"/> Dieselkraftstofffilter
<input checked="" type="checkbox"/> mit erweitertem Inspektionsumfang	<input type="checkbox"/> Gasfilter
<input type="checkbox"/> LongLife Motoröl verwendet	<input checked="" type="checkbox"/> Getriebeöl: DSG®, ATF
<input checked="" type="checkbox"/> Karosserieprüfung	<input type="checkbox"/> Haldekkupplung: Öl
<input type="checkbox"/> Reparaturempfehlung	<input type="checkbox"/> Luftfiltereinsatz
<input type="checkbox"/> Kundenwunsch (auch auf dem Auftrag vermerken)	<input type="checkbox"/> Reifenfüllflasche (Dichtmittel)
Service durchgeführt am: 13.02.18	<input checked="" type="checkbox"/> Staub- und Pollenfiltereinsatz
bei km-Stand: 116014	<input type="checkbox"/> Zahnriemen
Rechnungsnummer:	<input type="checkbox"/> Zündkerzen
Service durchgeführt von:	<input type="checkbox"/>
 143 / 69043 Hans Maier 90469 Nürnberg Telefon 48 21 61	 LongLife Mobilitätsgarantie: 143 / 69043 Hans Maier 90469 Nürnberg Telefon 48 21 61
Stempel des Fachbetriebs	Stempel des Volkswagen Partners

Ihr nächster Service-Termin	
<input checked="" type="checkbox"/> nach Service-Intervall-Anzeige	Welcher Service/Zusatzumfang ist als nächster erforderlich?
oder
am (Datum):	am (Datum):
oder	oder
bei (km-Stand):	bei (km-Stand):

142.5D3.PKW/01

Dokumentation der Karosserieprüfung





Abb. 7 Prinzipdarstellung. Gilt für alle Fahrzeuge und Karosserieformen.

Ihr Fachbetrieb markiert in Abb. 7 beschädigte Teile durch folgende Symbole:

- ✘ Kratzer
- Beule/Delle
- Korrosion
- △ Steinschlag

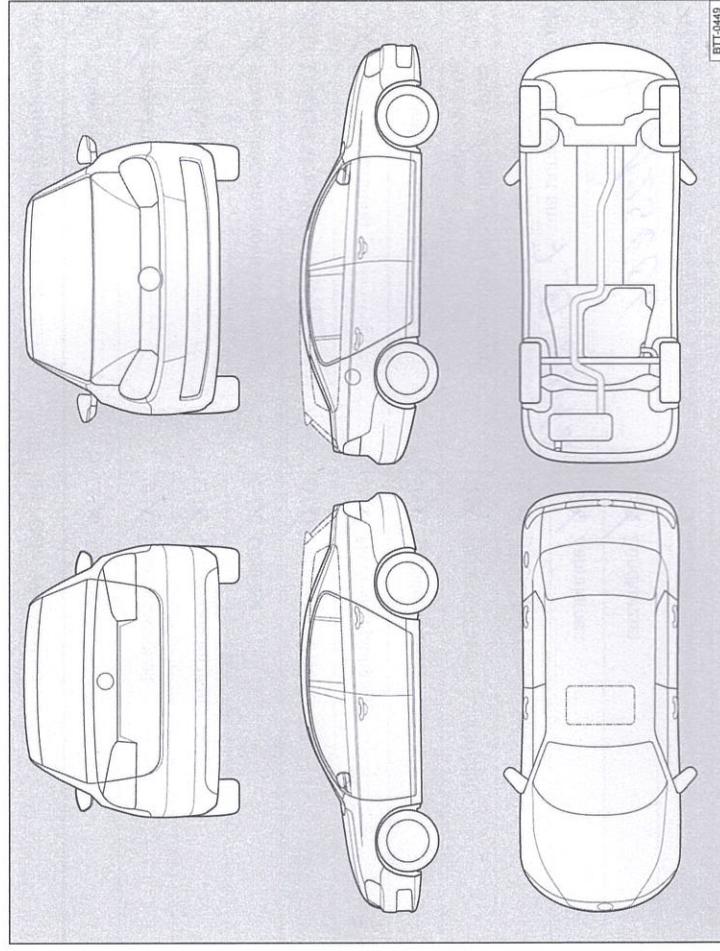
Mängel festgestellt?	Ja: <input type="checkbox"/>	Nein: <input type="checkbox"/>
Beschreibung der Mängel:		
Stempel des Fachbetriebs		

Service-Nachweis 6

Ja / Nein. Durchgeführt wurde:	Ja / Nein. Wechsel von:
<input checked="" type="checkbox"/> Ölwechsel-Service	<input checked="" type="checkbox"/> AdBlue®
<input checked="" type="checkbox"/> Inspektion	<input checked="" type="checkbox"/> Bremsflüssigkeit
<input checked="" type="checkbox"/> mit Motorölwechsel	<input checked="" type="checkbox"/> Dieselmotorschwefel
<input checked="" type="checkbox"/> mit erweitertem Inspektionsumfang	<input checked="" type="checkbox"/> Gasfilter
<input checked="" type="checkbox"/> LongLife Motoröl verwendet	<input checked="" type="checkbox"/> Getriebeöl: DSG®, ATF
<input checked="" type="checkbox"/> Karosserieprüfung	<input checked="" type="checkbox"/> Haldekupplung: Öl
<input checked="" type="checkbox"/> Reparaturempfehlung	<input checked="" type="checkbox"/> Luftfiltereinsatz
<input checked="" type="checkbox"/> Kundenwunsch (auch auf dem Auftrag vermerken)	<input checked="" type="checkbox"/> Reifenfüllflasche (Dichtmittel)
Service durchgeführt am: 7.9.2018	<input checked="" type="checkbox"/> Staub- und Pollenfiltereinsatz
bei km-Stand: 125606	<input checked="" type="checkbox"/> Zahnriemen
Rechnungsnummer:	<input checked="" type="checkbox"/> Zündkerzen
Service durchgeführt von:	<input type="checkbox"/>
 143 / 69043 Hans Maier 90469 Nürnberg Telefon 48 21 61	LongLife Mobilitätsgarantie:
Stempel des Fachbetriebs	Stempel des Volkswagen Partners

Ihr nächster Service-Termin

nach Service-Intervall-Anzeige
 oder
 am (Datum): **2/2019**
 oder
 bei (km-Stand):

Welcher Service/Zusatzumfang ist als nächster erforderlich?

 am (Datum):
 oder
 bei (km-Stand):

Dokumentation der Karosserieprüfung





Abb. 8 Prinzipdarstellung. Gilt für alle Fahrzeuge und Karosserieformen.

Ihr Fachbetrieb markiert in Abb. 8 beschädigte Teile durch folgende Symbole:

- ✱ Kratzer
- Beule/Delle
- Korrosion
- △ Steinschlag

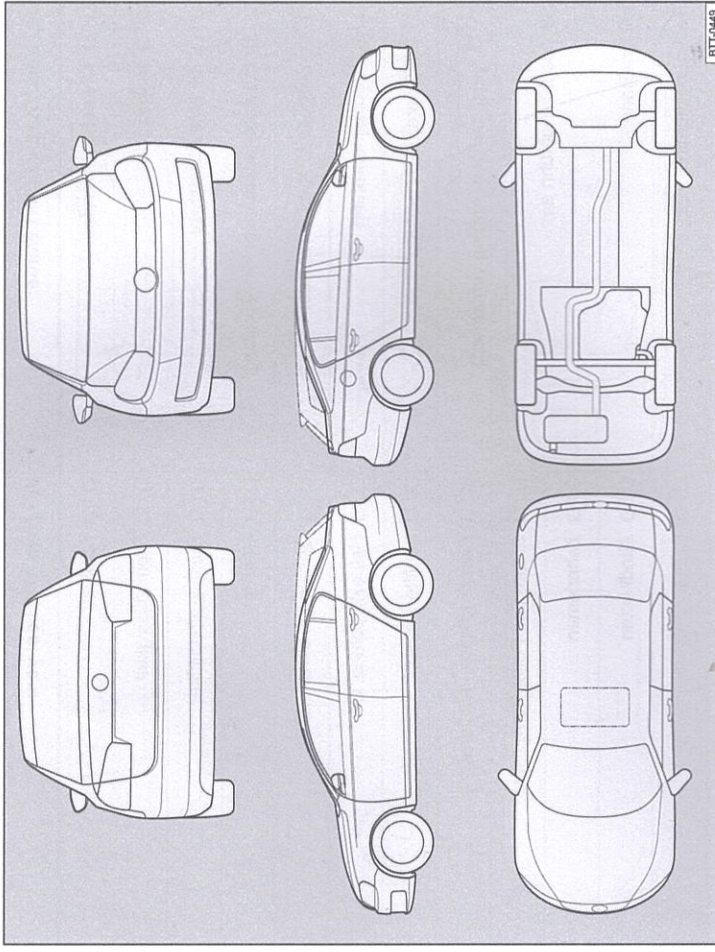
Mängel festgestellt? Ja: Nein:

Beschreibung der Mängel:

143 / 69043
Hans Maier
90469 Nürnberg
Telefon 48 21 61

Stempel des Fachbetriebs

142.5D3.PKW.01