



Serviceplan

Volkswagen

Deutschland

Serviceplan:
Volkswagen
Stand: 05.03.2015
Deutsch: 05.2015
Artikel-Nr.: 161.5D3.PKW.01
Teile-Nr.: 3G0012701SC



3G0012701SC

4.04/2015



Fahrzeugdatenträger

1	WVWZZ3C z	GE089033																		
	3G5	48Y																		
2	PASSAT Var.	HLBMT																		
	140 kW	TDI D6F																		
3	DFC A																			
	LR7H																			
4	B0A	V29	G1A	H4X	JOB	DE5														
	1AT	1G0	1XX		5RQ	5SL	TR1													
	3S1	8TB	Q16		1BH	8GU														
	9VC	1ZA	L34	OYE	G01	7MM														

Abb. 1: 1: Fahrzeug-Identifikationsnummer, 2: Fahrzeugtyp, Motoreinstellung, Getriebe; 3: Motorkennbuchstabe, Getriebekennbuchstabe, Lacknummer, Innenausstattung; 4: Mehr-Ausstattungen, PR-Nummern.

<p>Übergabe-Inspektion wurde durchgeführt am:</p>  <p>134/44831 Klaus Heinz 58256 Ernepetal</p>	<p>Datum der Auslieferung/Erstzulassung:^{a)}</p>  <p>134/44831 Klaus Heinz 58256 Ernepetal</p> <p>02.11.2015</p>
<p>Stempel des Volkswagen Partners</p>	<p>Stempel des Volkswagen Partners</p>

a) Je nachdem, was zuerst eintritt.

Der Volkswagen Service

Für welche Fahrzeuge gilt dieser Serviceplan

Dieser Serviceplan ist für folgende Fahrzeuge gültig:

- | | | |
|---|---|--|
| <ul style="list-style-type: none"> - CC - Eos - Golf - Golf Cabriolet - Golf GTD - Golf GTE - Golf GTI - Golf Sportsvan | <ul style="list-style-type: none"> - Golf Variant - Jetta - Passat - Passat GTE - Passat Variant - Passat Variant GTE - Polo - Scirocco | <ul style="list-style-type: none"> - Sharan - The Beetle - The Beetle Cabriolet - Tiguan - Touareg - Touran - up! |
|---|---|--|

Die Bedeutung des Serviceplans

Durch die im Umschlag eingeklebten Fahrzeugdaten Abb. 1 ist sichergestellt, dass Sie jederzeit die richtigen Volkswagen Original Teile® in Ihr Fahrzeug einbauen lassen können. Außerdem ist dadurch festgelegt, welche Service-Art für Ihr Fahrzeug in Frage kommt.

- Im Serviceplan wird die **Erstzulassung oder das Auslieferungsdatum, die Übergabe-Inspektion**, und damit der Beginn der Gewährleistung für Ihr Fahrzeug bestätigt.

- Der Serviceplan sagt Ihnen, wann welcher Service durchgeführt werden muss. Da die durchzuführenden Serviceumfänge von Fahrzeug zu Fahrzeug variieren, können die fahrzeugindividuellen Tätigkeiten beim Fachbetrieb erfragt werden.

- Ihr Fachbetrieb dokumentiert im Serviceplan alle service-relevanten Arbeiten.

Damit Sie den Serviceplan immer zur Hand haben, wenn Sie ihn brauchen, sollte er im Bordbuch aufbewahrt werden.

Bitte denken Sie auch daran, den Serviceplan beim Verkauf des Fahrzeugs dem nächsten Besitzer mitzugeben.

⚠️ WARNUNG

Unzureichender oder kein Service und das Missachten der Service-Intervalle kann zum Liegenbleiben im Straßenverkehr, zu Unfällen sowie schweren Verletzungen führen.

- Service-Arbeiten beim Fachbetrieb durchführen lassen.
- Betriebsanleitung beachten.

! HINWEIS

Volkswagen ist nicht verantwortlich für Schäden am Fahrzeug, die aufgrund von minderwertigem Kraftstoff, falscher Ölart, unzureichendem Service oder mangelnder Teileverfügbarkeit entstehen.

i Regelmäßige Service-Arbeiten am Fahrzeug dienen nicht nur der Werterhaltung des Fahrzeugs, sondern tragen auch zur Betriebs- und Verkehrssicherheit bei. Lassen Sie deshalb Service-Arbeiten gemäß den Vorgaben der Wartungstabellen durchführen. Ihr Fachbetrieb berät Sie gern.



Service-Nachweis 1

Ja / Nein. Durchgeführt wurde:	Ja / Nein. Zusatzarbeiten – Wechsel von:
<input checked="" type="checkbox"/> Ölwechsel-Service	<input checked="" type="checkbox"/> AdBlue®
<input checked="" type="checkbox"/> Inspektion	<input type="checkbox"/> Bremsflüssigkeit
<input checked="" type="checkbox"/> mit Motorölwechsel	<input checked="" type="checkbox"/> Dieselmotortofffilter
<input checked="" type="checkbox"/> mit erweitertem Inspektionsumfang	<input checked="" type="checkbox"/> Getriebeöl: DSG®, ATF
<input checked="" type="checkbox"/> LongLife Motoröl verwendet	<input checked="" type="checkbox"/> Haldekkupplung: Öl
Korrosions- und Dichtheitsprüfung der Erdgasanlage	<input type="checkbox"/> Keilrippenriemen
<input checked="" type="checkbox"/> Prüfung der Scheinwerfer-Einstellung	<input type="checkbox"/> Luftfiltersatz
<input type="checkbox"/> Reparaturenempfehlung	<input checked="" type="checkbox"/> Reifenfüllflasche (Dichtmittel)
Kundenwunsch (auch auf dem Auftrag vermerken)	<input type="checkbox"/> Staub- und Pollenfiltereinsatz
Service durchgeführt am: 22.9.2016	<input type="checkbox"/> Zahnriemen
bei km-Stand: 700 56	<input type="checkbox"/> Zündkerzen
Rechnungsbetrag: A 64956	<input type="checkbox"/>
Service durchgeführt von: AUTOHAUS bohme	<input type="checkbox"/>
Gottener Weg 20 OT Gröbers 06184 Kabelsketal Telefon (0346 05) 3 08 - 0	<input type="checkbox"/>
Stempel des Fachbetriebs: AUTOHAUS bohme	<input type="checkbox"/>
Gottener Weg 20 OT Gröbers 06184 Kabelsketal Telefon (0346 05) 3 08 - 0	<input type="checkbox"/>

Ihre nächsten Service-Termine	Zusatzarbeiten
<input checked="" type="checkbox"/> nach Service-Intervall-Anzeige
oder	am (Datum):
am (Datum):	oder
oder	bei (km-Stand):
bei (km-Stand):	

Dokumentation der Karosserieprüfung



Abb. 3 Prinzipdarstellung. Gilt für alle Fahrzeuge und Karosserieformen.

Ihr Fachbetrieb markiert in Abb. 3 beschädigte Teile durch folgende Symbole:

- Kratzer
- Beule/Delle
- Korrosion
- Steinschlag

Mängel festgestellt?	Ja: <input type="checkbox"/> Nein: <input checked="" type="checkbox"/>
Beschreibung der Mängel:	

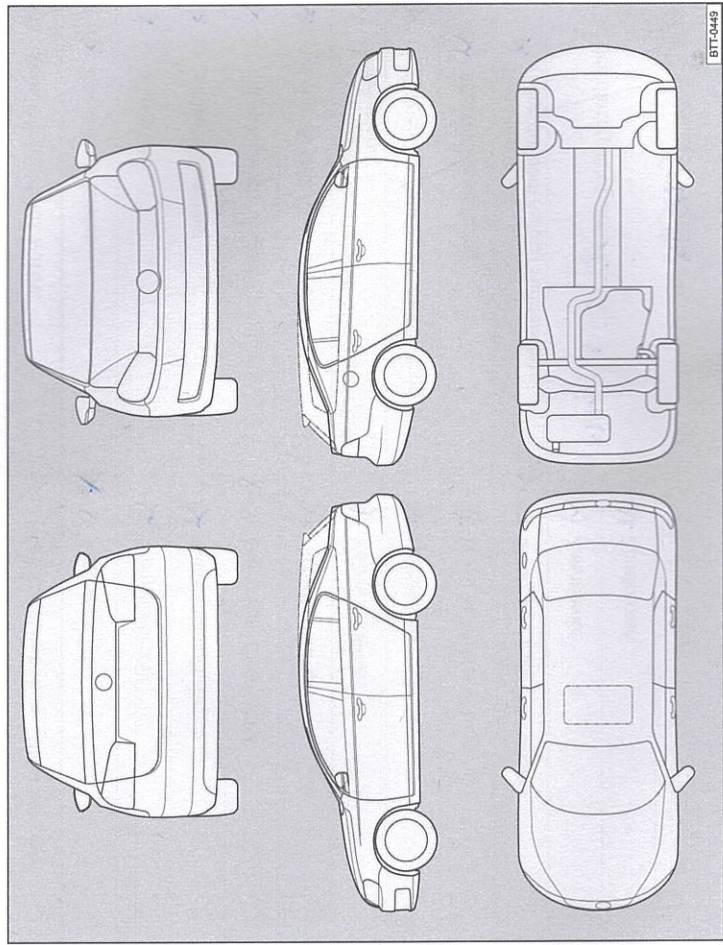
AUTOHAUS bohme
 Gottener Weg 20
 OT Gröbers
 06184 Kabelsketal
 Telefon (0346 05) 3 08 - 0

Stempel des Fachbetriebs

9G0012701SC

Service-Nachweis 2

Ja / Nein. Durchgeführt wurde: <input type="checkbox"/> Ölwechsel-Service <input checked="" type="checkbox"/> Inspektion <input checked="" type="checkbox"/> mit Motorölwechsel <input checked="" type="checkbox"/> mit erweitertem Inspektionsumfang <input checked="" type="checkbox"/> LongLife Motoröl verwendet <input checked="" type="checkbox"/> Korrosions- und Dichtheitsprüfung der Erdgasanlage <input checked="" type="checkbox"/> Prüfung der Scheinwerfer-Einstellung <input checked="" type="checkbox"/> Reparaturempfehlung <input checked="" type="checkbox"/> Kundenwunsch (auch auf dem Auftrag vermerken)	Ja / Nein. Zusatzarbeiten – Wechsel von: <input checked="" type="checkbox"/> AdBlue® <input type="checkbox"/> Bremsflüssigkeit <input type="checkbox"/> Dieselmotorschwächler <input checked="" type="checkbox"/> Getriebeöl: DSG®, ATF <input checked="" type="checkbox"/> Haldekkupplung: Öl <input checked="" type="checkbox"/> Keilrippenriemen <input checked="" type="checkbox"/> Luftfiltereinsatz <input checked="" type="checkbox"/> Reifenfüllflasche (Dichtmittel) <input checked="" type="checkbox"/> Staub- und Pollenfiltereinsatz <input checked="" type="checkbox"/> Zahnriemen <input checked="" type="checkbox"/> Zündkerzen <input type="checkbox"/> <input type="checkbox"/>
Service durchgeführt am: 12.6.17 bei km-Stand: 60632 Rechnungsnummer: A-201701442 Service durchgeführt in: Hiltensstrasse GmbH Hiltensstrasse GmbH Hiltensstrasse 92 06110 Halle (Saale) Telefon (03 45) 48 23 0 Telefax (03 45) 48 23 299 info@autohaus-hiltensstrasse.de Stempel des Fachbetriebs:	LongLife Moobility Hiltensstrasse GmbH Volkswagen Partner Hiltensstrasse 92 06110 Halle (Saale) Telefon (03 45) 48 23 0 Telefax (03 45) 48 23 299 info@autohaus-hiltensstrasse.de Stempel des Volkswagen-Partners:

Ihre nächsten Service-Termine Service-Ergebnis <input checked="" type="checkbox"/> nach Service-Intervall-Anzeige oder am (Datum): oder bei (km-Stand):	Zusatzarbeiten am (Datum): oder bei (km-Stand):
---	---

Dokumentation der Karosserieprüfung



Abb. 4 Prinzipdarstellung. Gilt für alle Fahrzeuge und Karosserieformen.

Ihr Fachbetrieb markiert in Abb. 4 beschädigte Teile durch folgende Symbole:

- * Kratzer
- Beule/Delle
- Korrosion
- △ Steinschlag

Mängel festgestellt? Ja: <input type="checkbox"/> Nein: <input checked="" type="checkbox"/>	Stempel des Fachbetriebs
Beschreibung der Mängel: 	

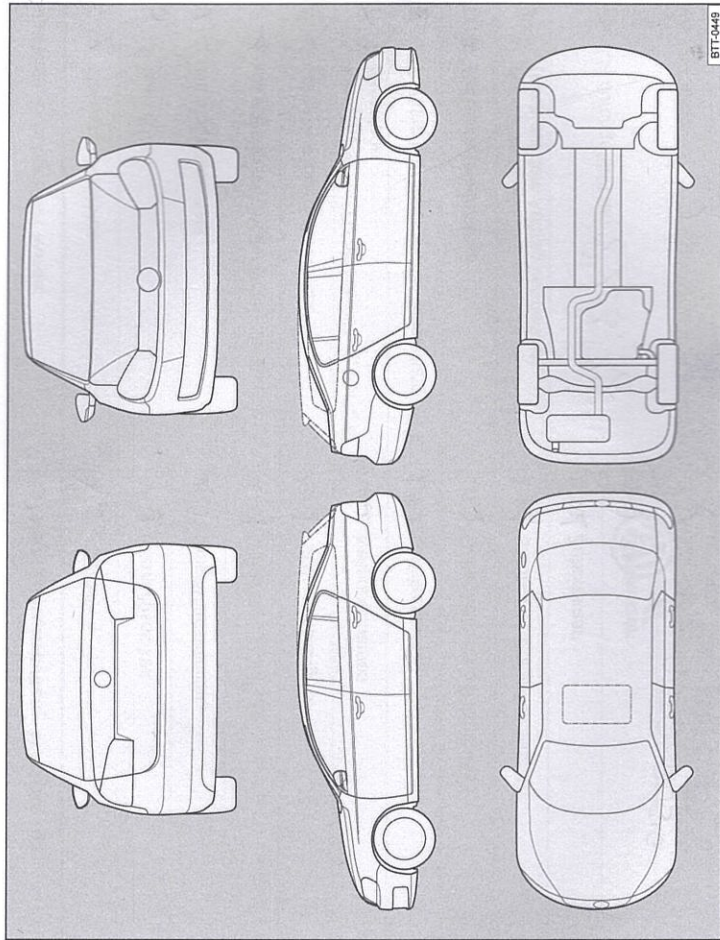
930012701SC

Service-Nachweis 3

Ja / Nein. Durchgeführt wurde:	Ja / Nein. Zusatzarbeiten – Wechsel von:
<input type="checkbox"/> Ölwechsel-Service	<input checked="" type="checkbox"/> AdBlue®
<input checked="" type="checkbox"/> Inspektion	<input type="checkbox"/> Bremsflüssigkeit
<input checked="" type="checkbox"/> mit Motorölwechsel	<input checked="" type="checkbox"/> Dieselkraftstofffilter
<input type="checkbox"/> mit erweitertem Inspektionsumfang	<input type="checkbox"/> Getriebeöl: DSG®, ATF
<input checked="" type="checkbox"/> LongLife Motoröl verwendet	<input type="checkbox"/> Haldekkupplung: Öl
<input checked="" type="checkbox"/> Korrosions- und Dichtheitsprüfung der Erdgasanlage	<input type="checkbox"/> Keilrippenriemen
<input checked="" type="checkbox"/> Prüfung der Scheinwerfer-Einstellung	<input checked="" type="checkbox"/> Luftfiltereinsatz
<input type="checkbox"/> Reparaturempfehlung	<input type="checkbox"/> Reifenfüllflasche (Dichtmittel)
<input checked="" type="checkbox"/> Kundenwunsch (auch auf dem Auftrag vermerken)	<input type="checkbox"/> Staub- und Pollenfiltereinsatz
Service durchgeführt am: 21.3.18	<input type="checkbox"/> Zahnriemen
bei km-Stand: 85.345	<input checked="" type="checkbox"/> Lichtkerzen
Rechnungsnummer: 77815	<input type="checkbox"/> ...
Service durchgeführt von: AUTOHAUS bohme	<input type="checkbox"/> ...
Stempel des Fachbetriebs: GOTTENZER WEG 20 OT GRÖBERS 06184 KABELSKETTEL (03 46 05) 308-0	<input type="checkbox"/> ...
Stempel des Fachbetriebs: GOTTENZER WEG 20 OT GRÖBERS 06184 KABELSKETTEL (03 46 05) 308-0	Stempel des Volkswagen Partners
Ihre nächsten Service-Termine	Zusatzarbeiten
Service-Ereignis	
nächst Service-Intervall-Anzeige oder	
am (Datum):	am (Datum): <i>Teilnahme</i>
oder	oder
bei (km-Stand):	bei (km-Stand): <i>118</i>

Dokumentation der Karosserieprüfung



Abb. 5 Prinzipdarstellung. Gilt für alle Fahrzeuge und Karosserieformen.

Ihr Fachbetrieb markiert in Abb. 5 beschädigte Teile durch folgende Symbole:

- ✕ Kratzer
- Beule/Delle
- Korrosion
- △ Steinschlag

Mängel festgestellt?	Ja: <input type="checkbox"/> Nein: <input checked="" type="checkbox"/>
Beschreibung der Mängel:	
GOTTENZER WEG 20 OT GRÖBERS 06184 KABELSKETTEL TELEFON (03 46 05) 308-0	
Stempel des Fachbetriebs	

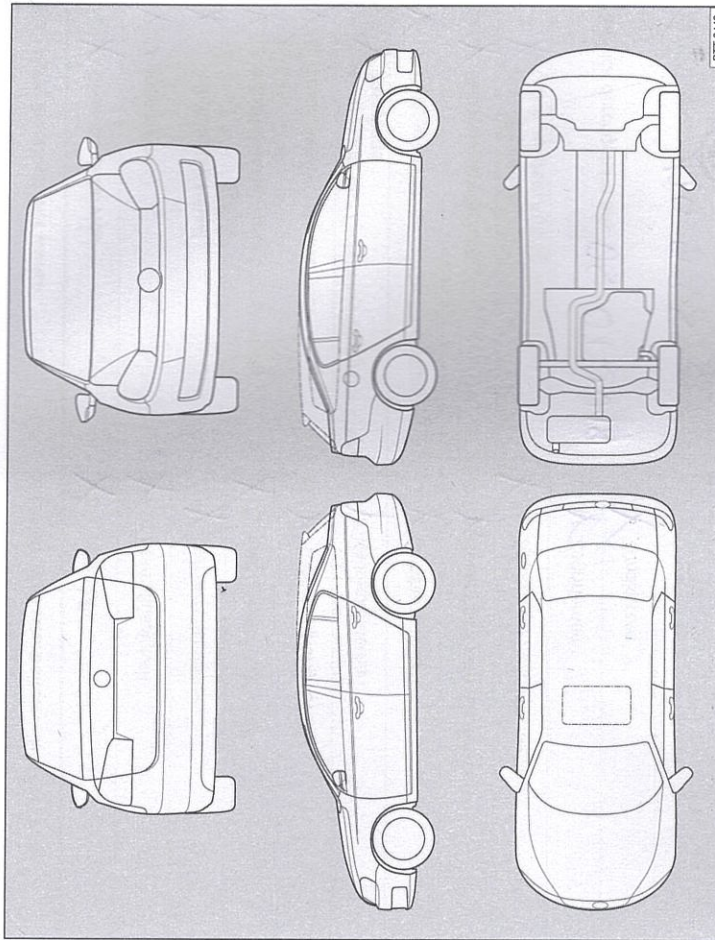
3G0012701SC

Service-Nachweis 4

Ja / Nein. Durchgeführt wurde:	Ja / Nein. Zusatzarbeiten – Wechsel von:
<input checked="" type="checkbox"/> Ölwechsel-Service	<input checked="" type="checkbox"/> AdBlue®
<input checked="" type="checkbox"/> Inspektion	<input checked="" type="checkbox"/> Bremsflüssigkeit
<input checked="" type="checkbox"/> mit Motorölwechsel	<input checked="" type="checkbox"/> Dieselmotorschwefel
<input checked="" type="checkbox"/> mit erweitertem Inspektionsumfang	<input checked="" type="checkbox"/> Getriebeöl: DSG®, ATF
<input checked="" type="checkbox"/> LongLife Motoröl verwendet	<input checked="" type="checkbox"/> Halbdaxkupplung: Öl
<input checked="" type="checkbox"/> Korrosions- und Dichtheitsprüfung der Erdgasanlage	<input checked="" type="checkbox"/> Keilrippenriemen
<input checked="" type="checkbox"/> Prüfung der Scheinwerfer-Einstellung	<input checked="" type="checkbox"/> Luftfiltereinsatz
<input checked="" type="checkbox"/> Reparaturempfehlung	<input checked="" type="checkbox"/> Reifenfüllflasche (Dichtmittel)
<input checked="" type="checkbox"/> Kundenwunsch (auch auf dem Auftrag vermerken)	<input checked="" type="checkbox"/> Staub- und Pollenfiltereinsatz
Service durchgeführt am: 08.01.2019	<input checked="" type="checkbox"/> Zahnriemen
bei km-Stand: 120.935	<input checked="" type="checkbox"/> Zündkerzen
Rechnungsnummer: 1808	<input type="checkbox"/>
Service durchgeführt von: AUTOHAUS bohme	<input type="checkbox"/>
AUTOHAUS bohme Gottener Weg 20 OT Gröbers 06184 Kabelsketal Telefon (03 46 05) 3 08 - 0	LongLife-Mobilitätsgarantie: AUTOHAUS bohme Gottener Weg 20 OT Gröbers 06184 Kabelsketal Telefon (03 46 05) 3 08 - 0
Stempel des Fachbetriebs	Stempel des Fachbetriebs
Ihre nächsten Service-Termine	Zusatzarbeiten
<input checked="" type="checkbox"/> nach Service-Intervall-Anzeige oder am (Datum): oder bei (km-Stand): am (Datum): oder bei (km-Stand):

930127015C

Dokumentation der Karosserieprüfung

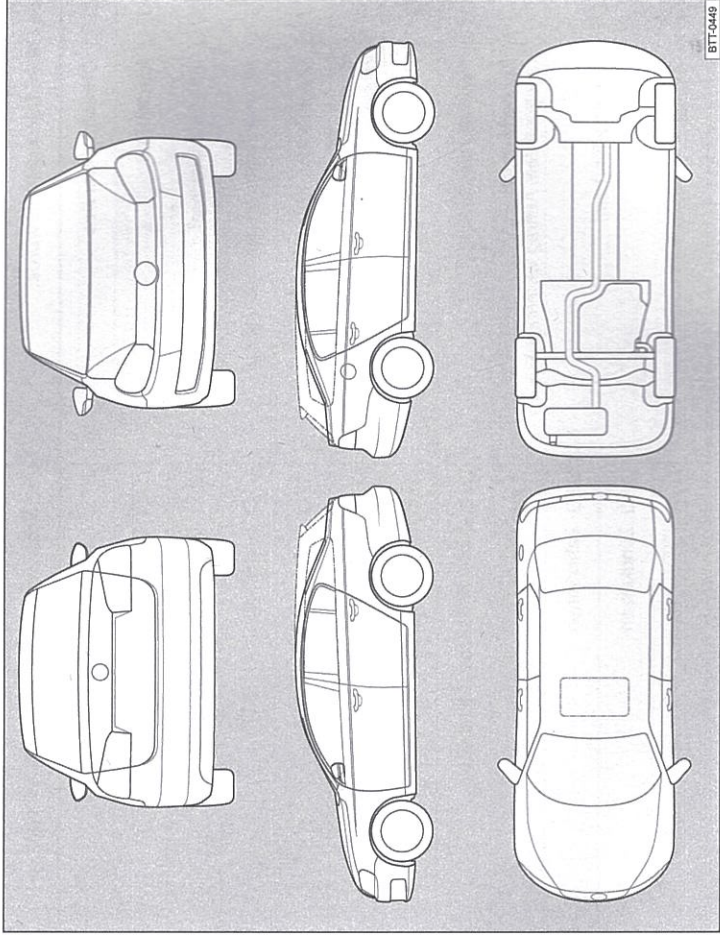

Abb. 6 Prinzipdarstellung. Gilt für alle Fahrzeuge und Karosserieformen.

Ihr Fachbetrieb markiert in Abb. 6 beschädigte Teile durch folgende Symbole:

- ✖ Kratzer
- Beule/Delle
- Korrosion
- △ Steinschlag

Mängel festgestellt?	Ja: <input type="checkbox"/>	Nein: <input checked="" type="checkbox"/>
Beschreibung der Mängel:		
AUTOHAUS bohme Gottener Weg 20 OT Gröbers 06184 Kabelsketal Telefon (03 46 05) 3 08 - 0 Stempel des Fachbetriebs		