



**Serviceplan**  
**Volkswagen**  
Deutschland



Serviceplan:  
Volkswagen  
Stand: 16.03.2016  
Deutsch: 05.2016  
Teile-Nr.: 3G0012701SD



3G0012701SD

09.042016

# Fahrzeugdatenträger

|   |  |                              |  |  |
|---|--|------------------------------|--|--|
| 1 | WVWZZZ3CZHP011415<br>3G535X  | CRLB                         |  |  |
| 2 | 3G535X PASSAT Var.<br>QFZ LA7W TO  | CLBMT 110 KW<br>TDI M6F CRLB |  |  |
| 3 | X0A B0A F86 G0K H3Y J2D DN4 Q2J<br>V0A 1AT 1G2 2ZH 5RQ 5SL TR1<br>- 3S2 8T7 QI6 I8E 8GU<br>1ZA L33 OYC G01 7MM |                              |  |  |
| 4 | 1JA  |                              |  |  |

Abb. 1 1: Fahrzeug-Identifizierungsnummer, 2: Fahrzeugtyp, Motorleistung, Getriebe; 3: Motorkennbuchstabe, Getriebekennbuchstabe, Lacknummer, Innenausstattung; 4: Mehr-Ausstattungen, PR-Nummern.

|  |  |
|--|--|
| <p>Übergabe-Inspektion wurde durchgeführt am:</p> <p><b>Auto Bach GmbH</b><br/>Volkswagen Partner<br/>Urseler Straße 61<br/>61348 Bad Homburg<br/>Telefon +49 (0)6172 3087-0<br/>Telefax +49 (0)6172 3087-40<br/>info-homburg@autobach.de<br/>Betriebsnummer 142 43991</p> | <p>Datum der Auslieferung/Erstzulassung:<sup>a)</sup></p> <p><b>Auto Bach GmbH</b><br/>Volkswagen Partner<br/>Urseler Straße 61<br/>61348 Bad Homburg<br/>Telefon +49 (0)6172 3087-0<br/>Telefax +49 (0)6172 3087-40<br/>info-homburg@autobach.de<br/>Betriebsnummer 142 43991</p> |
| <p>Stempel des Volkswagen Partners</p>   | <p>Stempel des Volkswagen Partners</p>   |

a) Je nachdem, was zuerst eintritt.

# Der Volkswagen Service

## Für welche Fahrzeuge gilt dieser Serviceplan

Dieser Serviceplan ist für folgende Fahrzeuge gültig:

- CC
- Jetta
- Golf
- Passat
- Golf GTD
- Passat GTE
- Golf Variant
- Passat Variant GTE
- Golf GTI
- Polo
- Golf Sportsvan
- Scirocco
- Golf Variant
- Sharan
- The Beetle
- The Beetle Cabriolet
- Tiguan
- Touareg
- Touran
- up!

## Die Bedeutung des Serviceplans

Durch die im Umschlag eingeklebten Fahrzeugdaten Abb. 1 ist sichergestellt, dass Sie jederzeit die richtigen Volkswagen Original Teile in Ihr Fahrzeug einbauen lassen können. Außerdem ist dadurch festgelegt, welche Service-Art für Ihr Fahrzeug in Frage kommt.

Im Serviceplan wird die **Erstzulassung** oder das **Auslieferungsdatum**, die **Übergabe-Inspektion**, und damit der Beginn der Gewährleistung für Ihr Fahrzeug bestätigt.

Der Serviceplan sagt Ihnen, wann welcher Service durchgeführt werden muss. Da die durchzuführenden Serviceumfänge von Fahrzeug zu Fahrzeug variieren, können die fahrzeugindividuellen Tätigkeiten beim Fachbetrieb erfragt werden.

Ihr Fachbetrieb dokumentiert im Serviceplan alle service-relevanten Arbeiten.

Damit Sie den Serviceplan immer zur Hand haben, wenn Sie ihn brauchen, sollte er im Bordbuch aufbewahrt werden.

Bitte denken Sie auch daran, den Serviceplan beim Verkauf des Fahrzeugs dem nächsten Besitzer mitzugeben.

## ! WARNUNG

Unzureichender oder kein Service und das Missachten der Service-Intervalle kann zum Liegenbleiben im Straßenverkehr, zu Unfällen sowie schweren Verletzungen führen.

- Service-Arbeiten beim Fachbetrieb durchführen lassen.
- Betriebsanleitung beachten.

## ! HINWEIS

Volkswagen ist nicht verantwortlich für Schäden am Fahrzeug, die aufgrund von minderwertigem Kraftstoff, falscher Ölnorm, unzureichendem Service oder mangelnder Teileverfügbarkeit entstehen.

Regelmäßige Service-Arbeiten am Fahrzeug dienen nicht nur der Werterhaltung des Fahrzeugs, sondern tragen auch zur Betriebs- und Verkehrssicherheit bei. Lassen Sie deshalb Service-Arbeiten gemäß den Vorgaben der Wartungstabellen durchführen. Ihr Fachbetrieb berät Sie gern.





**Service-Nachweis 1**

|  |   |
|--|---|
| Ja / Nein, durchgeführt wurde:   | Ja / Nein, Zusatzarbeiten – Wechsel von:  |
| <input checked="" type="checkbox"/> Ölwechsel-Service                                  | <input checked="" type="checkbox"/> AdBlue®   |
| <input checked="" type="checkbox"/> Inspektion   | <input checked="" type="checkbox"/> Bremsflüssigkeit                                    |
| <input checked="" type="checkbox"/> mit Motorölwechsel                                 | <input checked="" type="checkbox"/> Dieselmotorschwanzventil                            |
| <input checked="" type="checkbox"/> mit erweitertem Inspektionsumfang                  | <input checked="" type="checkbox"/> Getriebeöl: DSG®, ATF                               |
| <input checked="" type="checkbox"/> LongLife Motoröl verwendet                         | <input checked="" type="checkbox"/> Haldekupplung: Öl                                   |
| <input checked="" type="checkbox"/> Korrosions- und Dichtheitsprüfung der Erdgasanlage | <input checked="" type="checkbox"/> Keilrippenriemen                                    |
| <input checked="" type="checkbox"/> Prüfung der Scheinwerfer-Einstellung               | <input checked="" type="checkbox"/> Luftfiltereinsatz                                   |
| <input checked="" type="checkbox"/> Reparaturempfehlung                                | <input checked="" type="checkbox"/> Reifentüllflasche (Dichtmittel)                     |
| <input checked="" type="checkbox"/> Kundenwunsch (auch auf dem Auftrag vermerken)      | <input checked="" type="checkbox"/> Staub- und Pollenfiltereinsatz                      |
| Service durchgeführt am: <b>13.7.2017</b>  | <input checked="" type="checkbox"/> Zahnriemen  |
| bei km-Stand: <b>29135</b>   | <input checked="" type="checkbox"/> Zündkerzen  |
| Rechnungsnummer: <b>124/70831</b>  | <input type="checkbox"/> .....  |
| Service durchgeführt von: <b>124/70831 HOPPMANN Automobil GmbH 35708 Haiger</b>        | LongLife Mobilitätsschlachtlinie: <b>124/70831 HOPPMANN Automobil GmbH 35708 Haiger</b> |
| Stempel des Fachbetriebs: <b>124/70831 HOPPMANN Automobil GmbH 35708 Haiger</b>        | Stempel des Volkswagen Partners: <b>124/70831 HOPPMANN Automobil GmbH 35708 Haiger</b>  |

|                                |                       |
|--------------------------------|-----------------------|
| Ihre nächsten Service-Termine  | Zusatzarbeiten        |
| Nach Service-Intervall-Anzeige | .....                 |
| oder                           | am (Datum): .....     |
| am (Datum): <b>07/10/18</b>    | oder                  |
| oder                           | bei (km-Stand): ..... |
| bei (km-Stand): <b>60.000</b>  |                       |

**Dokumentation der Karosserieprüfung**

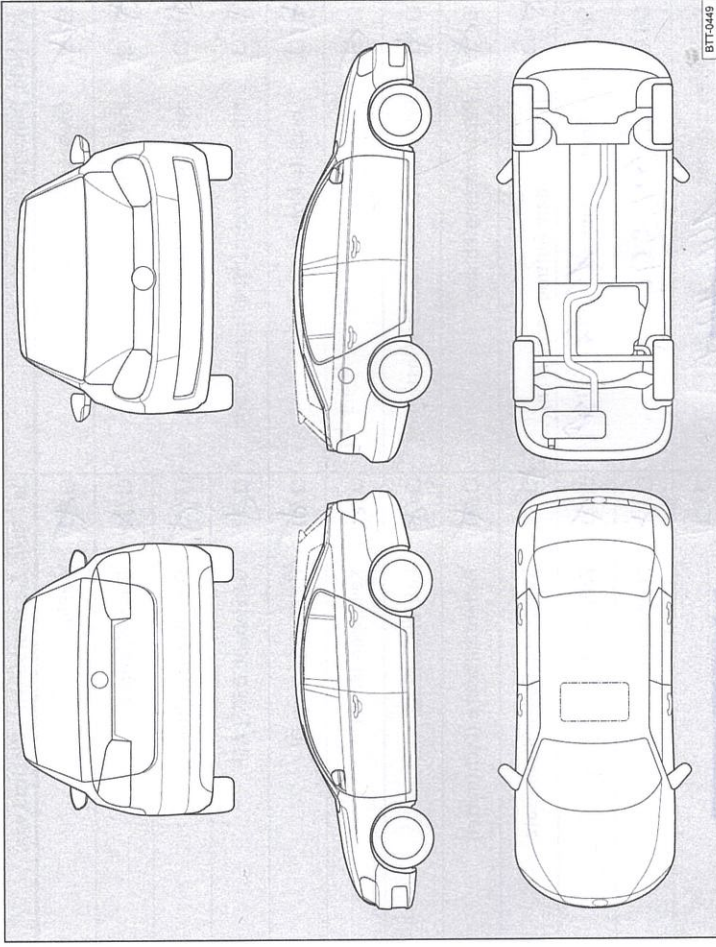

**Abb. 3** Prinzipdarstellung. Gilt für alle Fahrzeuge und Karosserieformen.

Ihr Fachbetrieb markiert in Abb. 3 beschädigte Teile durch folgende Symbole:

- Kratzer
- Beule/Delle
- Korrosion
- Steinschlag

|                          |  |
|--------------------------|--|
| Mängel festgestellt?     | Ja: <input type="checkbox"/> Nein: <input checked="" type="checkbox"/> |
| Beschreibung der Mängel: |  |
|                          |  |
|                          |  |
|                          |  |
|                          |  |
|                          |  |

6G0012701SD



**Service-Nachweis 2**

|  |   |
|--|---|
| Ja / Nein, durchgeführt wurde:   | Ja / Nein, Zusatzarbeiten - Wechsel von:                            |
| <input checked="" type="checkbox"/> Ölwechsel-Service                                  | <input checked="" type="checkbox"/> AdBlue®                         |
| <input checked="" type="checkbox"/> Inspektion   | <input checked="" type="checkbox"/> Bremsflüssigkeit                |
| <input checked="" type="checkbox"/> mit Motorölwechsel                                 | <input checked="" type="checkbox"/> Dieseldieseltstofffilter        |
| <input checked="" type="checkbox"/> mit erweitertem Inspektionsumfang                  | <input checked="" type="checkbox"/> Getriebeöl: DSG®, ATF           |
| <input checked="" type="checkbox"/> LongLife Motoröl verwendet                         | <input checked="" type="checkbox"/> Haldexkupplung: Öl              |
| <input checked="" type="checkbox"/> Korrosions- und Dichtheitsprüfung der Erdgasanlage | <input checked="" type="checkbox"/> Keilrippenriemen                |
| <input checked="" type="checkbox"/> Prüfung der Scheinwerfer-Einstellung               | <input checked="" type="checkbox"/> Luftfiltereinsatz               |
| <input checked="" type="checkbox"/> Reparaturempfehlung                                | <input checked="" type="checkbox"/> Reifenfüllflasche (Dichtmittel) |
| <input checked="" type="checkbox"/> Kundenwunsch (auch auf dem Auftrag vermerken)      | <input checked="" type="checkbox"/> Staub- und Pollenfiltereinsatz  |
| Service durchgeführt am: <b>11.11.2018</b>   | <input checked="" type="checkbox"/> Zahnriemen                      |
| bei km-Stand: <b>59.394</b>  | <input checked="" type="checkbox"/> Zündkerzen                      |
| Rechnungsnummer: <b>144224</b>   | <input type="checkbox"/> .....                                      |
| Service durchgeführt von:  | Log Life Mobilitätsgarantie   |
|  |   |
| <b>124/70831</b>   | <b>124/70831</b>  |
| <b>HOPPMANN</b>  | <b>HOPPMANN</b>   |
| <b>Automobil GmbH</b>  | <b>Automobil GmbH</b>   |
| <b>35708 Haiger</b>  | <b>35708 Haiger</b>   |
| Stempel des Fachbetriebs   | Stempel des Volkswagen Partners                                     |
| <b>Ihre nächsten Service-Termine</b>   |   |
| <b>Service-Ereignis</b>  | <b>Zusatzarbeiten</b>   |
| <b>nach Service-Intervall-Anzeige</b>  | .....   |
| oder   | am (Datum): .....   |
| am (Datum): <b>12/2018</b>   | oder  |
| oder   | bei (km-Stand): .....   |
| bei (km-Stand): <b>90.000</b>  |   |

930622701SD

**Dokumentation der Karosserieprüfung**

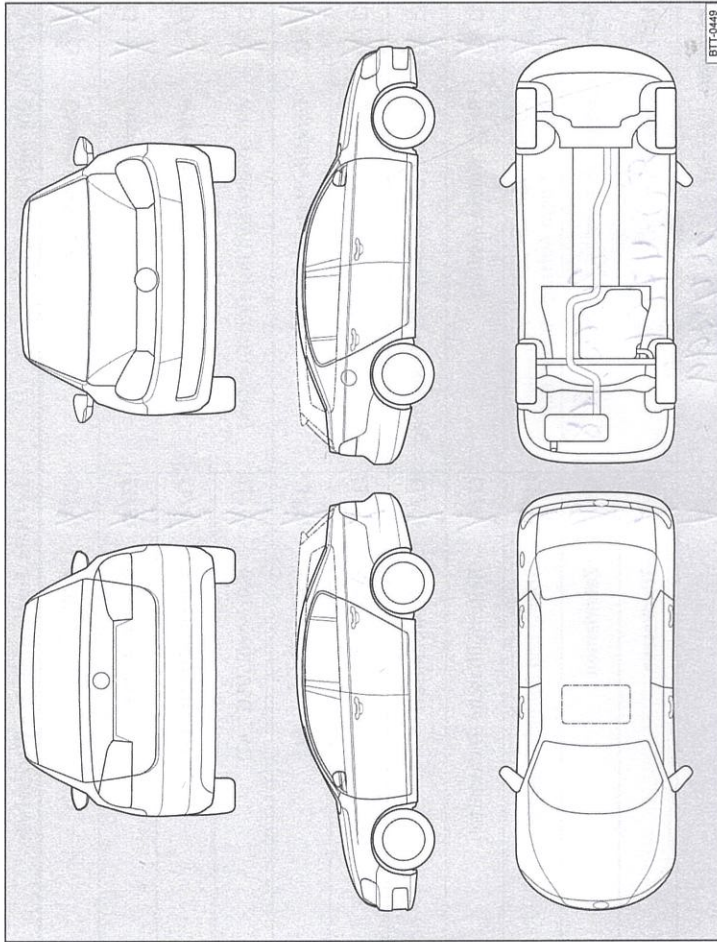

**Abb. 4** Prinzipdarstellung. Gilt für alle Fahrzeuge und Karosserieformen.

Ihr Fachbetrieb markiert in Abb. 4 beschädigte Teile durch folgende Symbole:

- Kratzer
- Beule/Delle
- Korrosion
- Steinschlag

|                             |                              |   |
|-----------------------------|------------------------------|---|
| <b>Mängel festgestellt?</b> | Ja: <input type="checkbox"/> | Nein: <input checked="" type="checkbox"/> |
| Beschreibung der Mängel:    |                              |   |
|                             |                              |   |
|                             |                              |   |
|                             |                              |   |
|                             |                              |   |
|                             |                              |   |
|                             |                              |   |



Stempel des Fachbetriebs

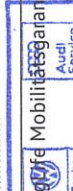

Service-Nachweis 4

|   |  |
|---|--|
| Ja / Nein. Durchgeführt wurde:  | Ja / Nein. Zusatzarbeiten – Wechsel von:   |
| <input checked="" type="checkbox"/> Ölwechsel-Service   | <input checked="" type="checkbox"/> AdBlue®  |
| <input checked="" type="checkbox"/> Inspektion  | <input checked="" type="checkbox"/> Bremsflüssigkeit   |
| <input checked="" type="checkbox"/> mit Motorölwechsel  | <input checked="" type="checkbox"/> Dieselmotorschwefel  |
| <input checked="" type="checkbox"/> mit erweitertem Inspektionsumfang   | <input checked="" type="checkbox"/> Getriebeöl: DSG®, ATF  |
| <input checked="" type="checkbox"/> LongLife Motoröl verwendet  | <input checked="" type="checkbox"/> Haldekupplung: Öl  |
| <input checked="" type="checkbox"/> Korrosions- und Dichtheitsprüfung der Erdgasanlage                        | <input checked="" type="checkbox"/> Keilrippenriemen   |
| <input checked="" type="checkbox"/> Prüfung der Scheinwerfer-Einstellung                                      | <input checked="" type="checkbox"/> Luftfiltereinsatz  |
| <input checked="" type="checkbox"/> Reparaturempfehlung   | <input checked="" type="checkbox"/> Reifenfüllflasche (Dichtmittel)  |
| <input checked="" type="checkbox"/> Kundenwunsch (auch auf dem Auftrag vermerken)                             | <input checked="" type="checkbox"/> Staub- und Pollenfiltereinsatz   |
| Service durchgeführt am: <b>30.04.2012</b>  | <input checked="" type="checkbox"/> Zahnriemen   |
| bei km-Stand: <b>88.444</b>   | <input checked="" type="checkbox"/> Zündkerzen   |
| Rechnungsnummer: <b>158767</b>  | <input type="checkbox"/> .....   |
| Service durchgeführt von:  | Longlife Mobilitätsgarantie:  |
| <b>124/70831</b><br>HOPPMANN<br>Automobil GmbH<br>Fachbetrieb Volkswagen Haiger                               | <b>124/70831</b><br>HOPPMANN<br>Automobil GmbH<br>Fachbetrieb Volkswagen Haiger                                  |
| Stempel des Fachbetriebs  | Stempel des Volkswagen Partners  |

|                                |                       |
|--------------------------------|-----------------------|
| Ihre nächsten Service-Termine  | Zusatzarbeiten        |
| Nach Service-Intervall-Anzeige | .....                 |
| oder                           | am (Datum): .....     |
| am (Datum): <b>04/10/12</b>    | oder                  |
| oder                           | bei (km-Stand): ..... |
| bei (km-Stand): <b>110.000</b> |                       |

Dokumentation der Karosserieprüfung





Abb. 6 Prinzipdarstellung. Gilt für alle Fahrzeuge und Karosserieformen.

Ihr Fachbetrieb markiert in → Abb. 6 beschädigte Teile durch folgende Symbole:

- ✘ Kratzer
- Beule/Delle
- Korrosion
- △ Steinschlag

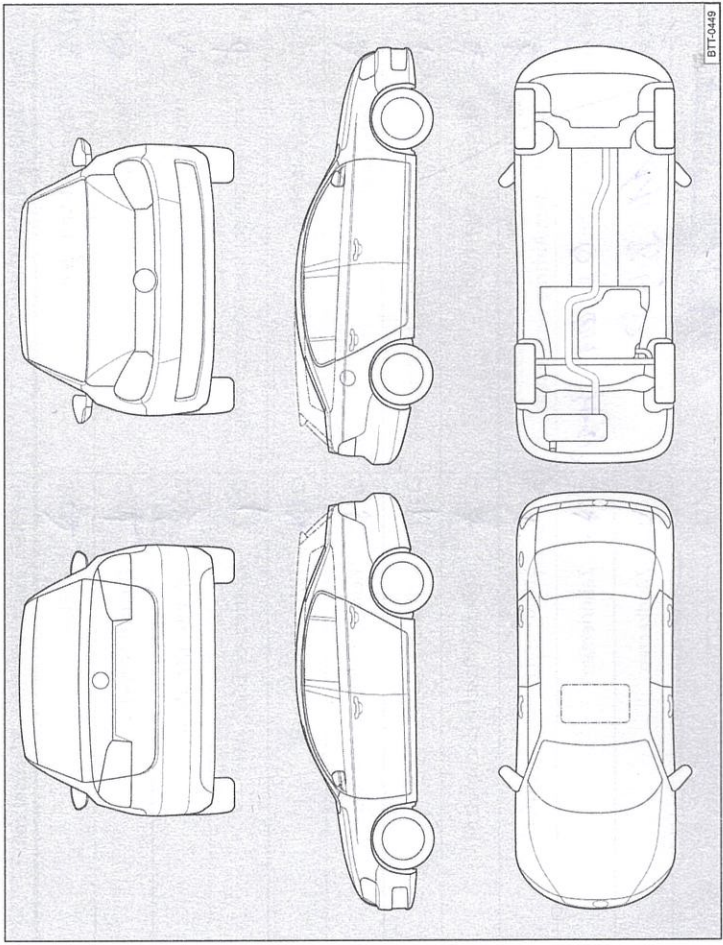
Mängel festgestellt? Ja:  Nein:

Beschreibung der Mängel:

**124/70831**  
HOPPMANN  
Automobil GmbH  
35708 Haiger

Stempel des Fachbetriebs

3600127015D



**Service-Nachweis 5**

|  |   |
|--|---|
| <input checked="" type="checkbox"/> Ja / <input type="checkbox"/> Nein. Durchgeführt wurde:<br><input checked="" type="checkbox"/> Ölwechsel-Service<br><input checked="" type="checkbox"/> Inspektion<br><input checked="" type="checkbox"/> mit Motorölwechsel<br><input checked="" type="checkbox"/> mit erweitertem Inspektionsumfang<br><input checked="" type="checkbox"/> LongLife Motoröl verwendet<br><input checked="" type="checkbox"/> Korrosions- und Dichtheitsprüfung der Erdgasanlage<br><input checked="" type="checkbox"/> Prüfung der Scheinwerfer-Einstellung<br><input checked="" type="checkbox"/> Reparaturempfehlung<br><input checked="" type="checkbox"/> Kundenwunsch (auch auf dem Auftrag vermerken)<br>Service durchgeführt am: <b>03.09.2019</b><br>bei km-Stand: <b>110358</b> | Ja / Nein. Zusatzarbeiten - Wechsel von:<br><input checked="" type="checkbox"/> AdBlue®<br><input checked="" type="checkbox"/> Bremsflüssigkeit<br><input checked="" type="checkbox"/> Dieseldieselfilter<br><input checked="" type="checkbox"/> Getriebeöl: <b>DSG, ATF</b><br><input checked="" type="checkbox"/> Haldekupplung: <b>Öl</b><br><input checked="" type="checkbox"/> Keilrippenriemen<br><input checked="" type="checkbox"/> Luftfiltereinsatz<br><input checked="" type="checkbox"/> Reifenfüllflasche (Dichtmittel)<br><input checked="" type="checkbox"/> Staub- und Pollenfiltereinsatz<br><input checked="" type="checkbox"/> Zahnriemen<br><input checked="" type="checkbox"/> Zündkerzen<br><input type="checkbox"/> .....<br>LongLife Mobilitätsgarantie:<br>Stempel des Volkswagen Partners |
|--|---|



|  |   |
|--|---|
| Ihre nächsten Service-Termine<br>Service-Ereignis<br>Nach Service-Intervall-Anzeige<br>oder<br>am (Datum): <b>04.12.2019</b><br>oder<br>bei (km-Stand): <b>120.000</b> | Zusatzarbeiten<br>.....<br>am (Datum): .....<br>oder<br>bei (km-Stand): ..... |
|--|---|

**Dokumentation der Karosserieprüfung**

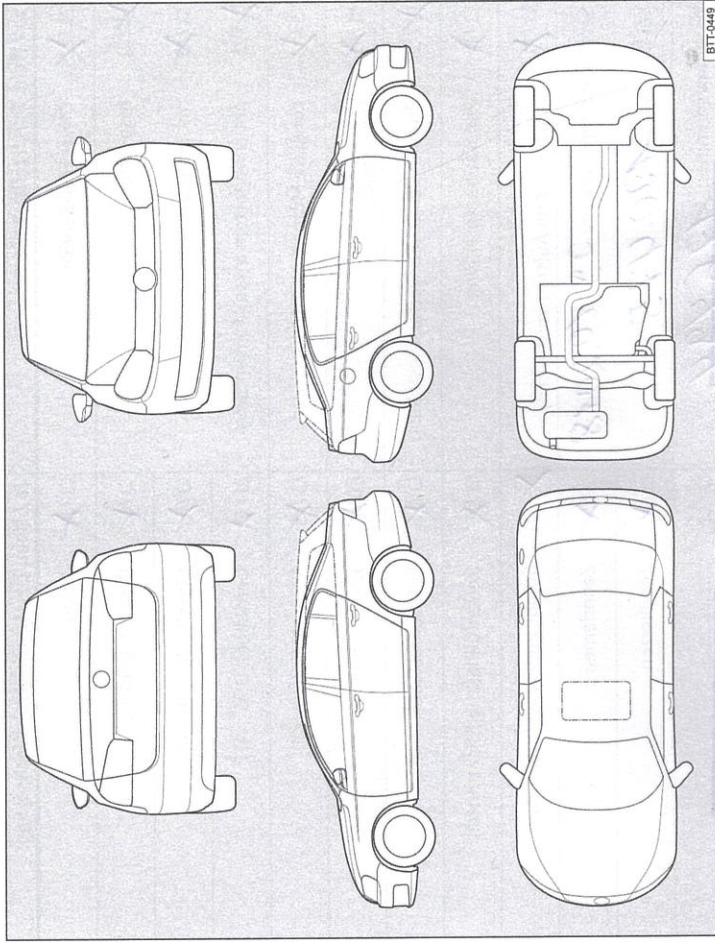

**Abb. 7** Prinzipdarstellung. Gilt für alle Fahrzeuge und Karosserieformen.

Ihr Fachbetrieb markiert in Abb. 7 beschädigte Teile durch folgende Symbole:



- ✘ Kratzer
- Beule/Delle
- Korrosion
- △ Steinschlag

|                          |                              |                                |
|--------------------------|------------------------------|--------------------------------|
| Mängel festgestellt?     | Ja: <input type="checkbox"/> | Nein: <input type="checkbox"/> |
| Beschreibung der Mängel: |                              |                                |
|                          |                              |                                |
|                          |                              |                                |
|                          |                              |                                |
|                          |                              |                                |
|                          |                              |                                |
| Stempel des Fachbetriebs |                              |                                |

6G0012701S



**Service-Nachweis 6**

|   |   |
|---|---|
| Ja / Nein. Durchgeführt wurde:  | Ja / Nein. Zusatzarbeiten – Wechsel von:  |
| <input checked="" type="checkbox"/> Ölwechsel-Service                               | <input checked="" type="checkbox"/> AdBlue®   |
| <input checked="" type="checkbox"/> Inspektion                                      | <input type="checkbox"/> Bremsflüssigkeit   |
| <input type="checkbox"/> mit Motorölwechsel   | <input type="checkbox"/> Dieselmotorschwanzventil                                   |
| <input checked="" type="checkbox"/> mit erweitertem Inspektionsumfang               | <input type="checkbox"/> Getriebeöl: DSG®, ATF                                      |
| <input type="checkbox"/> LongLife Motoröl verwendet                                 | <input type="checkbox"/> Haldekkupplung: Öl   |
| <input type="checkbox"/> Korrosions- und Dichtheitsprüfung der Erdgasanlage         | <input type="checkbox"/> Keilrippenriemen   |
| <input checked="" type="checkbox"/> Prüfung der Scheinwerfer-Einstellung            | <input type="checkbox"/> Luftfiltereinsatz  |
| <input type="checkbox"/> Reparaturempfehlung  | <input type="checkbox"/> Reifenfüllflasche (Dichtmittel)                            |
| <input type="checkbox"/> Kundenwunsch (auch auf dem Auftrag vermerken)              | <input checked="" type="checkbox"/> Staub- und Pollenfiltereinsatz                  |
| Service durchgeführt am: <b>29.10.2018</b>  | <input type="checkbox"/> Zahnriemen   |
| bei km-Stand: <b>120.475</b>  | <input type="checkbox"/> Zündkerzen   |
| Rechnungsnummer: <b>176494</b>  | <input type="checkbox"/> .....  |
| Service durchgeführt bei:   | LongLife Mobilitätsgarantie   |
|  |  |
| <b>124/70831</b>  | <b>124/70831</b>  |
| <b>HOPPMANN</b>   | <b>HOPPMANN</b>   |
| <b>Automobil GmbH</b>   | <b>Automobil GmbH</b>   |
| <b>35708 Haiger</b>   | <b>35708 Haiger</b>   |
| Stempel des Fachbetriebs  | Stempel des Volkswagen Partners   |
| Ihre nächsten Service-Termine   | Zusatzarbeiten  |
| Service-Ereignis  | .....   |
| <input checked="" type="checkbox"/> nach Service-Intervall-Anzeige                  | am (Datum): .....   |
| oder  | oder  |
| am (Datum): <b>10/2019</b>  | bei (km-Stand): .....   |
| oder  |   |
| bei (km-Stand): <b>140.000</b>  |   |

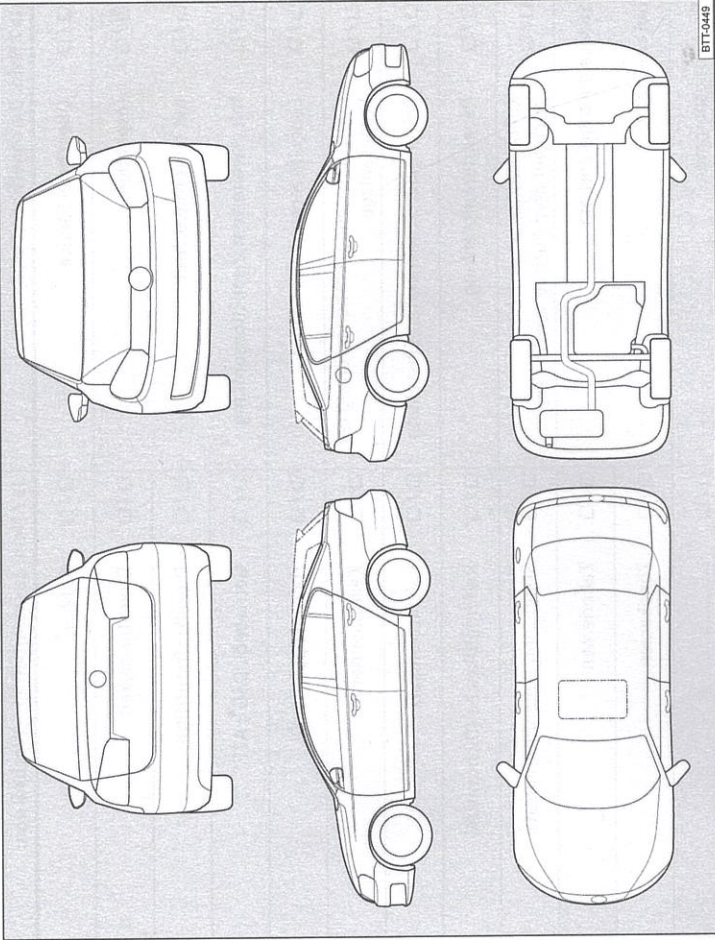

**Dokumentation der Karosserieprüfung**



**Abb. 8** Prinzipdarstellung. Gilt für alle Fahrzeuge und Karosserieformen.

Ihr Fachbetrieb markiert in Abb. 8 beschädigte Teile durch folgende Symbole:

- Kratzer
- Beule/Delle
- Korrosion
- Steinschlag

|  |                              |   |
|--|------------------------------|---|
| Mängel festgestellt?   | Ja: <input type="checkbox"/> | Nein: <input checked="" type="checkbox"/> |
| Beschreibung der Mängel:   |                              |   |
|  |                              |   |
|  |                              |   |
|  |                              |   |
|  |                              |   |
| Stempel des Fachbetriebs   |                              |   |
|  <br><b>124/70831</b><br><b>HOPPMANN</b><br><b>Automobil GmbH</b><br><b>35708 Haiger</b> |                              |   |

6G0012701SD